

Dell™ 968 All-In-One Printer -käyttöopas

Musteen tai tarvikkeiden tilaaminen Delliltä:

1. Kaksoisnapsauta työpöydällä olevaa kuvaketta.



2. Käy Dellin web-sivuilla tai tilaa Dell-tulostimen tarvikkeita soittamalla.

www.dell.com/supplies

Parhaan palvelun saat varaamalla Dell-tulostimen palvelutunnistenumeron valmiiksi.

[Tietojen paikallistaminen](#)

[Tietoja tulostimesta](#)

[Käyttöpaneelin valikkojen toiminta](#)

[Paperin ja alkuperäisten asiakirjojen lisääminen](#)

[Tulostaminen](#)

[Tulostaminen muistikortista tai USB-asemasta](#)

[Kopioiminen](#)

[Skannaaminen](#)

[Faksaaminen](#)

[Ohjelmiston toiminta](#)

[Verkkokäyttö](#)

[Huolto](#)

[Vianmääritys](#)

[Tekniset tiedot](#)

[Liite](#)

[Käyttöoikeustietoja](#)

Huomautukset, muistutukset ja varoitukset

 **HUOMAUTUS: HUOMAUTUS** viittaa tärkeisiin tietoihin, jotka auttavat sinua hyödyntämään tulostintasi.

 **MUISTUTUS: MUISTUTUS** viittaa joko laitteiston vahingoittumisen mahdollisuuteen tai tietojen menettämiseen ja antaa tietoja ongelman välttämisestä.

 **VAARA: VAARA** viittaa mahdolliseen omaisuus- tai henkilövahinkoon tai kuolemanvaaraan.

Tämän asiakirjan tietoja voidaan muuttaa ilman erillistä ilmoitusta.

© 2007 Dell Inc. Kaikki oikeudet pidätetään.

Kaikenlainen kopioiminen ilman Dell Inc:n kirjallista lupaa on kielletty.

Tässä tekstissä käytetyt tavaramerkit: *Dell*, *DELL*-logo ja *Dell Ink Management System* ovat Dell Inc:n tavaramerkkejä. *Microsoft* ja *Windows* ovat Microsoft Corporationin rekisteröityjä tavaramerkkejä Yhdysvalloissa ja/tai muissa maissa. *Windows Server* ja *Windows NT* ovat Microsoft Corporationin rekisteröityjä tavaramerkkejä. *Windows Vista* on Microsoft Corporationin tavaramerkki tai rekisteröity tavaramerkki Yhdysvalloissa ja/tai muissa maissa. *Bluetooth* on Bluetooth SIG, Inc:n omistama rekisteröity tavaramerkki, ja Dell Inc. käyttää sitä luvanvaraisesti. *EMC* on EMC Corporationin rekisteröity tavaramerkki. *Corel Snapfire* ja *WordPerfect* ovat Corel Corporationin ja/tai sen tytäryhtiöiden rekisteröityjä tavaramerkkejä Kanadassa, Yhdysvalloissa ja/tai muissa maissa.

Muut tässä oppaassa mainitut tavaramerkit ja tuotenimet viittaavat merkit tai nimet omistaviin yhteisöihin tai niiden tuotteisiin. Dell Inc. kieltää kaiken omistusosuuden muihin kuin omiin tavaramerkkeihin ja tuotemiini.



YHDYSVALTAIN HALLINNON RAJOITETUT OIKEUDET

Tätä ohjelmistoa ja näitä ohjeita koskevat RAJOITETUT OIKEUDET. Käyttöä, kopiointia tai julkistamista valtionhallinnossa koskevat rajoitukset, jotka on säädetty DFARS 252.227-7013 -säädöksen teknisten tietojen ja tietokoneohjelmistojen oikeuksia koskevan lausekkeen alakohdassa (c)(1)(ii) sekä sovellettavissa FAR-säännöksissä: Dell Inc., One Dell Way, Round Rock, Texas, 78682, USA.

Malli 968

Lokakuu 2007 SRV FY276 Rev. A00

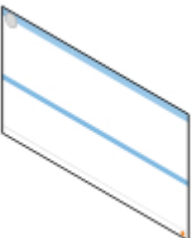
Tietojen paikallistaminen

| Mitä tietoja etsit? | Etsi vastaus täältä |
|---|---|
| <ul style="list-style-type: none">• Tulostimen ohjaimet• Käyttöopas• Valinnainen XPS-ohjain | <p><i>Ohjaimet ja apuohjelmat -CD-levy</i></p>  <p>Jos olet hankkinut Dell-tietokoneen ja -tulostimen samaan aikaan, tulostimen käyttöohjeet ja ohjaimet on jo asennettu tietokoneeseen. Voit poistaa tai asentaa uudelleen ohjaimia tai käyttää oppaita CD-levyn avulla. CD-levylle on voitu lisätä lueminut-tiedostoja, joissa on tietoja tulostimen uusista päivityksistä tai monimutkaisia teknisiä lisätietoja edistyneitä käyttäjiä tai teknisiä asiantuntijoita varten.</p> <p>XPS (XML Paper Specification) -ohjain on valinnainen lisäohjain, jonka avulla Windows Vista™ -käyttäjät voivat käyttää XPS-toiminnon parannettuja grafiikka- ja väriominaisuuksia. Ohjain on pakatussa tiedostossa CD-levyllä. Lisätietoja on kohdassa Valinnaisen XPS-ohjaimen asentaminen.</p> |
| Tulostimen asentaminen | <p><i>Tulostimen asentaminen -kaavio</i></p>  |
| <ul style="list-style-type: none">• Tärkeää tietoa turvallisuudesta• Tulostimen asentaminen ja käyttäminen• Takuu | <p><i>Omistajan opas</i></p>  |
| Pikapalvelukoodi ja palveluntunnistenumero | Pikapalvelukoodi ja palveluntunnistenumero |



Lisätietoja on kohdassa [Pikapalvelukoodi](#).

- Tulostimen uudet ohjaimet
- Vastaukset teknisiin kysymyksiin ja tukipyyntöihin
- Tulostimen oppaat

Dellin tukipalvelusivusto: support.dell.com

Dellin tukipalvelusivustossa on käytettävissä lukuisia online-työkaluja. Tässä muutama esimerkki:

- Ratkaisut – vianmääritysvinkit ja -ohjeet, teknisten asiantuntijoiden artikkelit ja online-kurssit
- Päivitykset – komponenttien, kuten muistin, päivitystiedot
- Asiakastuki – yhteystiedot, tilauksen tila, takuu ja korjaustiedot
- Ladattavat tiedostot – ajurit
- Apumateriaali – tulostimen oppaat ja tuotteen tekniset tiedot.

- Ohjeita Windows Vistan käyttämiseen
- Tulostimen oppaat

Windows Vistan ohje- ja tukipalvelut

1. Valitse  **Ohje- ja tukipalvelut**.
2. Kirjoita sana tai lause, joka kuvaa ongelmaa, ja napsauta sitten **nuolikuvaketta**.
3. Valitse aihe, joka kuvaa ongelmaasi.
4. Seuraa näytön ohjeita.

- Microsoft® Windows® XP:n käyttäminen
- Tulostimen oppaat

Windows XP:n ohje- ja tukipalvelut

1. Valitse **Käynnistä® Ohje- ja tukipalvelut**.
2. Kirjoita sana tai lause, joka kuvaa ongelmaa, ja napsauta sitten **nuolikuvaketta**.
3. Valitse aihe, joka kuvaa ongelmaasi.
4. Seuraa näytön ohjeita.

Faksaaminen

- [Tulostimen liittäminen ulkoisiin laitteisiin](#)
- [Faksin lähettäminen](#)
- [Faksin vastaanottaminen](#)
- [Faksiasetusten muuttaminen](#)
- [Pikavalinnan käyttäminen](#)
- [Faksien estäminen](#)
- [Faksin aktiviteettiraportin luominen](#)

Tulostimella voi lähettää ja vastaanottaa fakseja ilman, että se kytketään tietokoneeseen.

Lisäksi *Ohjaimet ja apuohjelmat* -CD-levyllä on Dell™ Faksiratkaisut -ohjelmisto, jonka olisi pitänyt asentua tulostinohjainta asennettaessa. Tällä faksiohjelmistolla voi myös lähettää ja vastaanottaa fakseja. Lisätietoja on kohdassa [Dell Faksiratkaisut -ohjelmiston käyttäminen](#).

| Laite | Mahdollisuudet | Asianmukainen osa |
|--|--|---|
| <ul style="list-style-type: none">tulostinpuhelinjohto (sisältyy toimitukseen) | Voit tehdä kopioita sekä lähettää ja vastaanottaa fakseja ilman tietokonetta. | Liittäminen suoraan puhelinpistorasiaan |
| <ul style="list-style-type: none">tulostinpuhelin (myydään erikseen)kaksi puhelinjohtoa (yksi sisältyy toimitukseen) | <ul style="list-style-type: none">Voit käyttää faksilinjaa normaalina puhelinlinjana.Voit sijoittaa tulostimen puhelimen yhteyteen.Voit tehdä kopioita sekä lähettää ja vastaanottaa fakseja ilman tietokonetta. | Liittäminen puhelimeen |
| <ul style="list-style-type: none">tulostinpuhelin (myydään erikseen)vastaaja (myydään erikseen)kolme puhelinjohtoa (yksi sisältyy toimitukseen) | Voit vastaanottaa sekä tulevia vastaajaviestejä että fakseja. | Liittäminen vastaajaan |
| <ul style="list-style-type: none">tulostinpuhelin (myydään erikseen)tietokoneen modeemi (myydään erikseen)kolme puhelinjohtoa (yksi sisältyy toimitukseen)USB-kaapeli (myydään erikseen) | Voit lisätä puhelinyhteyksiä. | Liittäminen tietokoneen modeemiin |

Tulostimen liittäminen ulkoisiin laitteisiin

Liittäminen suoraan puhelinpistorasiaan

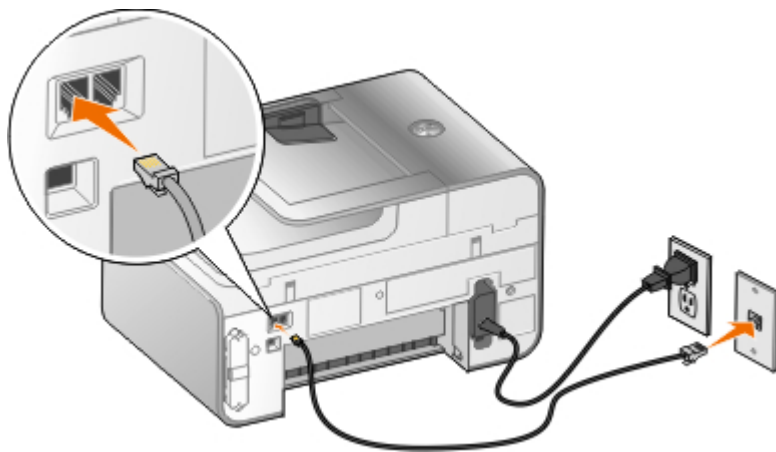

1. Liitä puhelinjohdon toinen pää tulostimen FAX-liittimeen (FAX – vasemmanpuoleinen liitin).
2. Liitä puhelinjohdon toinen pää toimivaan puhelinpistorasiaan.

Liittäminen puhelimeen

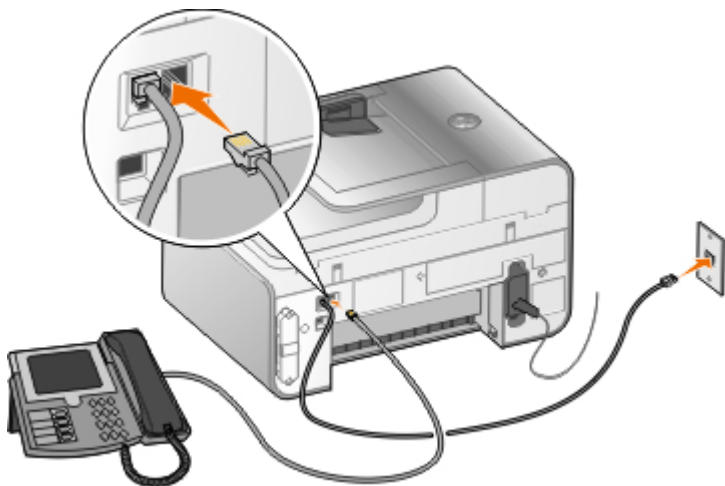

1. Liitä puhelinjohdon toinen pää tulostimen FAX-liittimeen (FAX - vasemmanpuoleinen liitin) ja toinen pää toiminnassa olevaan puhelinpistorasiaan.
2. Poista sininen suojus PHONE-liittimestä (PHONE – oikeanpuoleinen liitin).
3. Liitä puhelinjohdon toinen pää puhelimeen ja toinen tulostimen PHONE-liittimeen (PHONE – oikeanpuoleinen liitin).

HUOMAUTUS: Jos puhelintietoliikenne on maassasi sarjamuotoista (kuten Saksassa, Ruotsissa, Tanskassa, Itävallassa, Belgiassa, Italiassa, Ranskassa ja Sveitsissä), poista PHONE-liittimestä (PHONE – oikeanpuoleinen liitin) sininen suojus ja asenna siihen keltainen päätevastus, jotta faksi toimii oikein. Näissä maissa tähän liittimeen ei voi kytkeä muita laitteita.

Voinko faksata tulostimella, jos käytössäni on DSL (Digital subscriber line) -linja?

DSL-yhteydessä tiedot siirtyvät tietokoneeseen digitaalisessa muodossa puhelinlinjaa pitkin. Tulostin on suunniteltu analogista tiedonsiirtoa varten. Jos lähetät faksin käyttämällä DSL-modeemiin kytkettyä puhelinlinjaa, asenna DSL-suodatin analogisen faksimodeemin signaalin aiheuttaman häiriön estämiseksi.

HUOMAUTUS: ISDN- (Integrated Services Digital Network) ja kaapelimodeemit eivät ole faksimodeemeja, eikä tulostin tue niillä faksaamista.

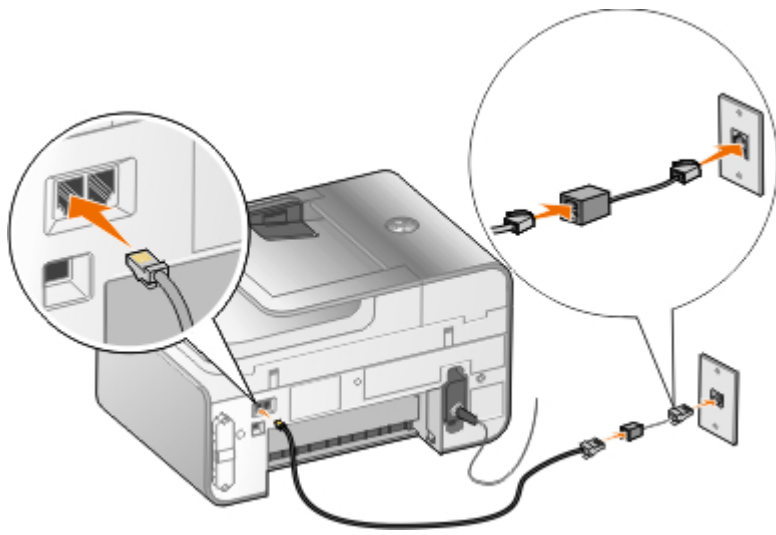

1. Kytke DSL-suodatin aktiiviseen puhelinlinjaan.
2. Kytke tulostin suoraan DSL-suodattimen lähtöliitäntään.

HUOMAUTUS: Älä asenna jakajia DSL-suodattimen ja tulostimen välille. Ota yhteyttä DSL-palveluntuottajaan, jos tarvitset lisäapua.

Liittäminen vastaajaan

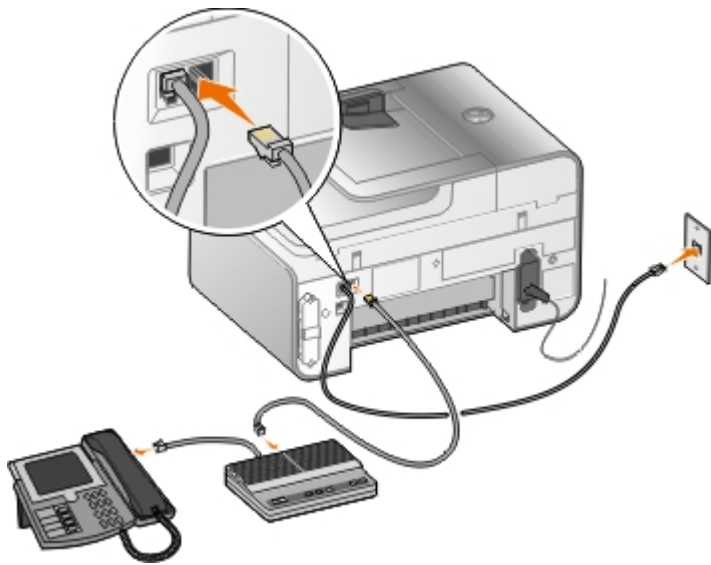

1. Liitä puhelinjohdon toinen pää tulostimen FAX-liittimeen (FAX - vasemmanpuoleinen liitin) ja toinen pää toiminnassa olevaan puhelinpistorasiaan.
2. Poista sininen suojus PHONE-liittimestä (PHONE - oikeanpuoleinen liitin).
3. Liitä puhelinjohto vastaajan ja puhelimen väliin.
4. Liitä puhelinjohdon toinen pää vastaajaan ja toinen tulostimen PHONE-liittimeen (PHONE - oikeanpuoleinen liitin).

HUOMAUTUS: Jos puhelintietoliikenne on maassasi sarjamuotoista (kuten Saksassa, Ruotsissa, Tanskassa, Itävallassa, Belgiassa, Italiassa, Ranskassa ja Sveitsissä), PHONE-liittimestä (PHONE - oikeanpuoleinen liitin) on poistettava sininen suojus ja siihen on asennettava keltainen päätevastus, jotta faksi toimii oikein. Näissä maissa tähän liittimeen ei voi kytkeä muita laitteita.

Liittäminen tietokoneen modeemiin

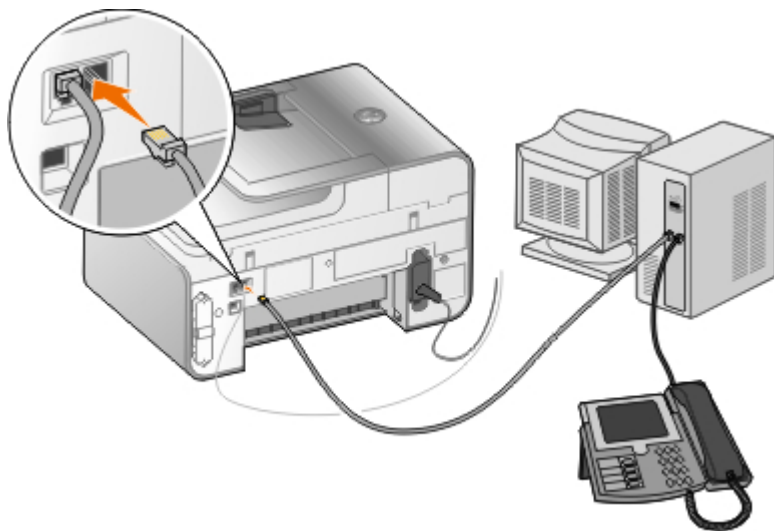



1. Liitä puhelinjohdon toinen pää tulostimen FAX-liittimeen (FAX - vasemmanpuoleinen liitin) ja toinen pää toiminnassa olevaan puhelinpistorasiaan.
2. Poista sininen suojus PHONE-liittimestä (PHONE - oikeanpuoleinen liitin).
3. Liitä puhelinjohdon toinen pää tietokoneen modeemiin ja toinen tulostimen PHONE-liittimeen (PHONE - oikeanpuoleinen liitin).
4. Liitä puhelinjohto tietokoneen modeemin ja puhelimen väliin.

HUOMAUTUS: Jos puhelintietoliikenne on maassasi sarjamuotoista (kuten Saksassa, Ruotsissa, Tanskassa, Itävallassa, Belgiassa, Italiassa, Ranskassa ja Sveitsissä), PHONE-liittimestä (PHONE - oikeanpuoleinen liitin) on poistettava sininen suojus ja siihen on asennettava keltainen päätevastus, jotta faksi toimii oikein. Näissä maissa tähän liittimeen ei voi kytkeä muita laitteita.

Faksin lähettäminen

Pikafaksin lähettäminen

Käyttöpaneelin käyttäminen

1. Tarkista, että tulostin on asennettu oikein faksin lähettämistä ja vastaanottamista varten. Lisätietoja on kohdassa [Tulostimen liittäminen ulkoisiin laitteisiin](#).
2. Aseta alkuperäinen asiakirja paikalleen. Lisätietoja on kohdassa [Alkuperäisten asiakirjojen lisääminen](#).
3. Siirry **ylä-** tai **alanoolinäppäimellä**   kohtaan **Faksaa**.
4. Kirjoita numeronäppäimillä faksinumero tai pikavalintanumero.
5. Paina **Aloita**-näppäintä .

Tietokoneen avulla

1. Käynnistä tietokone ja tulostin ja varmista, että ne on kytketty toisiinsa.
2. Tarkista, että tulostin on asennettu oikein faksin lähettämistä ja vastaanottamista varten. Lisätietoja on kohdassa [Tulostimen liittäminen ulkoisiin laitteisiin](#).
3. Aseta alkuperäinen asiakirja paikalleen. Lisätietoja on kohdassa [Alkuperäisten asiakirjojen lisääminen](#).
4. *Windows Vista™:*

- a. Valitse  Ohjelmat.
- b. Valitse **Dell-tulostimet**.
- c. Valitse **Dell 968 AIO Printer**.

Microsoft® Windows® XP tai Windows 2000:

Valitse **Käynnistä® Ohjelmat** tai **Kaikki ohjelmat® Dell-tulostimet® Dell 968 AIO Printer**.



5. Valitse **Dell Faksiratkaisut**.





















Dell Faksiratkaisut -ohjelmisto -valintaikkuna avautuu.

6. Valitse **Lähetä uusi faksi**.
7. Lähetä faksi seuraamalla tietokoneen näytön ohjeita.

Faksinumeron kirjoittaminen

Käyttöpaneelin käyttäminen

1. Siirry päävalikossa **ylä-** tai **alanuolinäppäimellä**   kohtaan **Faksi**.
2. Kirjoita faksinumero.

| Tehtävä | Tapa |
|---|--|
| Lähtettäminen faksinumeroon | Kirjoita faksinumero numeronäppäimillä. Faksinumerossa voi olla enintään 64 numeroa. |
| Faksin lähettäminen puhelinluettelossa olevaan numeroon | <ul style="list-style-type: none"> • Kirjoita yhteystietoa vastaava pikavalintanumero. • Käytä Puhelinluettelo-valikkoa. <ol style="list-style-type: none"> a. Siirry ylä- tai alanuolinäppäimellä   kohtaan Faksi ja paina Valitse-näppäintä . b. Paina Puhelinluettelossa Valitse-näppäintä . c. Siirry ylä- tai alanuolinäppäimellä   kohtaan Nimihaku, Puhelinnumerohaku tai Ryhmähaku ja paina sitten Valitse-näppäintä . d. Siirry ylä- tai alanuolinäppäimellä   siihen nimeen tai numeroon, johon haluat lähettää faksin. |
| Faksin lähettäminen alanumeroon | Paina tähteä (*) ja risuaitaa (#) ja kirjoita alanumero sen jälkeen numeronäppäimillä. |
| Faksin lähettäminen ulkolinjaan | <p>Määritä valinnan etuliite:</p> <ol style="list-style-type: none"> a. Siirry päävalikossa ylä- tai alanuolinäppäimellä   kohtaan Faksi ja paina Valitse-näppäintä . b. Siirry alanuolinäppäimellä  kohtaan Faksiasetukset ja paina Valitse-näppäintä . c. Siirry alanuolinäppäimellä  kohtaan Valitseminen ja lähettäminen ja paina Valitse-näppäintä . d. Siirry ylä- tai alanuolinäppäimellä   kohtaan Valinnan etuliite ja siirry vasemmalla tai oikealla nuolinäppäimellä   kohtaan Luo. e. Paina Valitse-näppäintä . <p>HUOMAUTUS: Jos muutat valinnan etuliitettä, siirry kohtaan Muokkaa.</p> <ol style="list-style-type: none"> f. Kirjoita valinnan etuliite numeronäppäimillä. Etuliitteessä voi olla enintään kahdeksan numeroa. |

| | |
|---|---|
| | g. Paina Valitse -näppäintä  . |
| Faksialanumeron valitseminen puhelinlinjaa kuunneltaessa (Valinta luuri paikallaan) | Valitse ylimääräinen 0, jos alanumerossa on kaksi numeroa tai lisä-0 0, jos alanumerossa on yksi numero. Valitse esimerkiksi alanumero 12 kirjoittamalla 120. Jos alanumero on 2, kirjoita 200. |

Tietokoneen avulla

1. Käynnistä tietokone ja tulostin ja varmista, että ne on kytketty toisiinsa.
2. Tarkista, että tulostin on asennettu oikein faksien lähettämistä ja vastaanottamista varten. Lisätietoja on kohdassa [Tulostimen liittäminen ulkoisiin laitteisiin](#).
3. Aseta alkuperäinen asiakirja paikalleen. Lisätietoja on kohdassa [Alkuperäisten asiakirjojen lisääminen](#).
4. *Windows Vistassa:*
 - a. Valitse  **Ohjelmat**.
 - b. Valitse **Dell-tulostimet**.
 - c. Valitse **Dell 968 AIO Printer**.

Windows XP tai Windows 2000:

Valitse **Käynnistä® Ohjelmat** tai **Kaikki ohjelmat® Dell-tulostimet® Dell 968 AIO Printer**.
5. Valitse **Dell Faksiratkaisut**.

Dell Faksiratkaisut -ohjelmisto -valintaikkuna avautuu.
6. Valitse **Lähetä uusi faksi**.

Lähetä faksi -valintaikkuna avautuu.
7. Kirjoita vastaanottajan yhteystiedot Nimi-, Yritys- ja Faksinumero-kenttään tai lisää vastaanottajaluetteloon aiemmin syötettyjä yhteystietoja valitsemalla **Valitse vastaanottaja puhelinluettelosta**.
8. Jos haluat lisätä puhelinluetteloon uuden yhteystiedon, valitse **Lisää tämä vastaanottaja puhelinluetteloon**.
9. Jos haluat lähettää faksin useille vastaanottajille, valitse **Lisää toinen vastaanottaja**.
 - a. Kirjoita vastaanottajan yhteystiedot Nimi-, Yritys- ja Faksinumero-kenttään tai lisää vastaanottajaluetteloon aiemmin syötettyjä yhteystietoja valitsemalla **Valitse vastaanottaja puhelinluettelosta**.
 - b. Jos haluat lisätä puhelinluetteloon uuden yhteystiedon, valitse **Lisää tämä vastaanottaja puhelinluetteloon**.
 - c. Jos kirjoitat yhteystiedot manuaalisesti, voit lisätä yhteystiedot Vastaanottajat-luetteloon valitsemalla **Lisää**.
 - d. Voit muokata vastaanottajan tietoja valitsemalla ensin vastaanottajan ja sitten **Muokkaa**.
 - e. Voit poistaa yhteystiedon Vastaanottajat-luettelosta valitsemalla ensin vastaanottajan ja sitten **Poista**.
 - f. Toista vaiheita [vaihe a](#) - [vaihe e](#), kunnes Vastaanottajat-luettelo on valmis.
10. Valitse **Seuraava**.
11. Lähetä faksi seuraamalla tietokoneen näytön ohjeita.

Edistyneiden faksien lähettäminen

Käyttöpaneelin käyttäminen

Jos tulostinta käytetään itsenäisenä faksilaitteena, lähteviä fakseja voi mukauttaa erinäisistä Faksaa-alivalikoista. Faksaa-valikossa voit tehdä seuraavia toimintoja:

- Faksin lähettäminen ajoitettuna.
- Faksien lähettäminen pikavalintaluettelon avulla.
- Faksien lähettäminen yksittäisille vastaanottajille tai ryhmille puhelinluetteloä hallitsemalla.
- Mukauta faksin kansilehteä.
- Faksihistorian luominen ja tulostaminen.
- Faksiraportin luominen ja tulostaminen.

Lisätietoja on kohdassa [Faksitila](#).

Tietokoneen avulla

Voit hyödyntää edistyneitä faksitoimintoja Dell Faksiratkaisut -ohjelmiston avulla. Perusfaksaamisen lisäksi Dell Faksiratkaisut -ohjelmistolla voi tehdä seuraavia toimintoja:

- Faksin lähettäminen ajoitettuna.
- Sähköisten tiedostojen ja paperiasiakirjojen lähettäminen samassa faksissa.
- Faksien lähettäminen pikavalintaluettelon avulla.
- Faksien lähettäminen vaivattomasti yksittäisille vastaanottajille tai ryhmille puhelinluetteloä hallitsemalla.
- Erilaisten kansilehtien mukauttaminen ja tallentaminen.
- Faksihistorian luominen ja tulostaminen.
- Faksiraportin luominen ja tulostaminen.

Lisätietoja on kohdassa [Dell Faksiratkaisut -ohjelmiston käyttäminen](#).

1. *Windows Vistassa:*

- a. Valitse  **Ohjelmat**.
- b. Valitse **Dell-tulostimet**.
- c. Valitse **Dell 968 AIO Printer**.

Windows XP ja Windows 2000:

Valitse **Käynnistä® Ohjelmat** tai **Kaikki ohjelmat® Dell-tulostimet® Dell 968 AIO Printer**.

2. Valitse **Dell Faksiratkaisut**.









Dell Faksiratkaisut -ohjelmisto -valintaikkuna avautuu.

3. Voit tehdä tehtävät napsauttamalla asianmukaisia linkkejä **Dell Faksiratkaisut -ohjelmiston** valintaikkunassa.

4. Seuraa tietokoneen näytön ohjeita.



















Faksin lähettäminen automaattivastausjärjestelmän läpi

Joillakin yhtiöillä on automaattivastausjärjestelmä, jossa on vastattava sarjaan kysymyksiä. Soittaja ohjataan niiden avulla osastolle, jonne hän haluaa soittaa. Vastattuasi kysymyksiin painamalla vastaavaa näppäintä saat lopulta yhteyden oikeaan osastoon. Voit lähettää faksin yhtiöön, jossa vastataan puheluihin automaattivastausjärjestelmän avulla, määrittämällä tulostimen asetukset Valinta luuri paikallaan -soittoa varten.

1. Tarkista, että tulostin on asennettu oikein faksien lähettämistä ja vastaanottamista varten. Lisätietoja on kohdassa [Tulostimen liittäminen ulkoisiin laitteisiin](#).
 2. Aseta alkuperäinen asiakirja skannaustasolle skannattava puoli alaspäin. Lisätietoja on kohdassa [Alkuperäisten asiakirjojen lisääminen](#).
 3. Siirry käyttöpaneelissa **ylä-** tai **alanuolinäppäimellä**   kohtaan **Faksi** ja paina **Valitse**-näppäintä .
 4. Siirry **ylä-** tai **alanuolinäppäimellä**   kohtaan **Valinta luuri paikallaan** ja paina **Valitse**-näppäintä .
 5. Muokkaa tarvittaessa kansilehden tietoja ja paina sitten **Paluu**-näppäintä .
 6. Kirjoita yhtiön puhelinnumero numeronäppäimillä.
 7. Siirry automaattivastausjärjestelmän läpi numeronäppäimistön avulla.
 8. Kun kuulet faksiäänän, aloita faksin lähettäminen painamalla **Aloita**-näppäintä .
- Voit peruuttaa faksityön painamalla tulostimen **Peruuta**-näppäintä .

Faksin vastaanottaminen

Faksin vastaanottaminen automaattisesti

1. Tarkista, että tulostimeen on kytketty virta ja se on yhdistetty toimivaan puhelinlinjaan.
2. Tarkista, että **automaattivastaus** on käytössä tai että sen ajastettu käynnissäoloaika on meneillään.
 - a. Siirry päävalikossa **ylä-** tai **alanuolinäppäimellä**   kohtaan **Faksi** ja paina **Valitse**-näppäintä .
 - b. Siirry **ylä-** tai **alanuolinäppäimellä**   kohtaan **Automaattivastaus**.
 - c. Valitse vasemmalla tai oikealla **nuolinäppäimellä**   **Käytössä** tai **Ajastettu** ja paina **Valitse**-näppäintä .
 - d. Jos valitsit **Ajastettu**, näkyviin tulee **Automaattivastauksen ajastus** -näyttö. Määritä näppäimistöllä kellonajat, jolloin **Automaattivastaus**-toiminto otetaan käyttöön ja poistetaan käytöstä.
 - e. Paina **Paluu**-näppäintä .
3. Valitse soittokertojen määrä, ennen kuin tulostin vastaa saapuvaan faksiin.
 - a. Siirry päävalikossa **ylä-** tai **alanuolinäppäimellä**   kohtaan **Faksi** ja paina **Valitse**-näppäintä .
 - b. Siirry **alanuolinäppäimellä**  kohtaan **Faksiasetukset** ja paina **Valitse**-näppäintä .
 - c. Siirry **ylä-** tai **alanuolinäppäimellä**   kohtaan **Soittaminen ja vastaaminen** ja paina **Valitse**-näppäintä .
 - d. Siirry **ylä-** tai **alanuolinäppäimellä**   kohtaan **Vastaa soittoon**.
 - e. Valitse vasemmalla tai oikealla **nuolinäppäimellä** , kuinka monta kertaa puhelin saa soida, ennen kuin

tulostin vastaanottaa faksin.



f. Paina **Paluu**-näppäintä

Tulostin vastaanottaa faksin automaattisesti havaittuaan asetuksen mukaisen soittojen määrän.

Faksin vastaanottaminen manuaalisesti

Jos faksien vastaanottamista halutaan hallita, Automaattivastaus-toiminnon voi poistaa käytöstä. Tästä on hyötyä, jos et halua vastaanottaa kutsumattomia fakseja, jos vastaanotat fakseja harvoin tai jos faksin käyttäminen on kallista tulostimen käyttöalueella.

1. Tarkista, että tulostin on päällä ja se on asennettu oikein faksien vastaanottamista varten. Lisätietoja on kohdassa [Tulostimen liittäminen ulkoisiin laitteisiin](#).
2. Poista **Automaattivastaus** käytöstä.
 - a. Siirry päävalikossa **ylä**- tai **alenuolinäppäimellä** kohtaan **Faksi** ja paina **Valitse**-näppäintä
 - b. Siirry **ylä**- tai **alenuolinäppäimellä** kohtaan **Automaattivastaus**.
 - c. Siirry vasemmalla tai oikealla **nuolinäppäimellä** vaihtoehtoon **Ei käytössä**.
 - d. Paina **Paluu**-näppäintä
3. Kun puhelin soi, nosta tulostimeen liitetty puhelimen kuuloke ja kuuntele faksin soittoääntä.
4. Jos kuulet faksin soittoäänän, näppäile tulostimen käyttöpaneelin tai puhelimen numeronäppäimillä **DELL# (3355#)**.

HUOMAUTUS: **DELL#** on vastauksen oletuskoodi. Sen voi kuitenkin vaihtaa miksi tahansa. Lisätietoja on kohdassa [Poimintakoodin vaihtaminen](#).

Poimintakoodin vaihtaminen

1. Siirry päävalikossa **ylä**- tai **alenuolinäppäimellä** kohtaan **Faksi** ja paina **Valitse**-näppäintä
2. Siirry **alenuolinäppäimellä** kohtaan **Faksiasetukset** ja paina **Valitse**-näppäintä
3. Siirry **ylä**- tai **alenuolinäppäimellä** kohtaan **Soittaminen ja vastaaminen** ja paina **Valitse**-näppäintä
4. Siirry **ylä**- tai **alenuolinäppäimellä** kohtaan **Manuaalisen poiminnan koodi** ja paina **Valitse**-näppäintä
5. Kirjoita numeronäppäimillä uusi koodi, jossa on 1-7 numeroa.

HUOMAUTUS: Poimintakoodissa voi käyttää seuraavia merkkejä: 0-9, ruutumerkki (#) ja tähti (*). Muut merkit ohitetaan.

6. Paina **Valitse**-näppäintä

Pitkän faksin tulostaminen

Käyttöpaneelin käyttäminen

1. Siirry päävalikossa **ylä**- tai **alenuolinäppäimellä** kohtaan **Faksi** ja paina **Valitse**-näppäintä

2. Siirry **alanuolinäppäimellä** ▼ kohtaan **Faksiasetukset** ja paina **Valitse**-näppäintä ✓.
3. Siirry **ylä-** tai **alanuolinäppäimellä** ▲▼ kohtaan **Faksitulostus** ja paina **Valitse**-näppäintä ✓.
4. Valitse **Jos liian suuri** -valikkovaihtoehdossa jokin vaihtoehto oikealla tai vasemmalla **nuolinäppäimellä** < >.
5. Paina **Paluu**-näppäintä ⌂.

Tietokoneen avulla

1. Käynnistä tietokone ja tulostin ja varmista, että ne on kytketty toisiinsa.
2. Tarkista, että tulostin on asennettu oikein faksien lähettämistä ja vastaanottamista varten. Lisätietoja on kohdassa [Tulostimen liittäminen ulkoisiin laitteisiin](#).
3. *Windows Vistassa:*
 - a. Valitse  **Ohjelmat**.
 - b. Valitse **Dell-tulostimet**.
 - c. Valitse **Dell 968 AIO Printer**.

Windows XP tai Windows 2000:

Valitse **Käynnistä**® **Ohjelmat** tai **Kaikki ohjelmat**® **Dell-tulostimet**® **Dell 968 AIO Printer**.
4. Valitse **Dell Faksiasetukset -apuohjelma**.
Dellin ohjatun faksiasetusten määrittelyn kysely -valintaikkuna avautuu.
5. Valitse **Ei**.
Dell Faksiasetukset -apuohjelma -valintaikkuna avautuu.
6. Valitse **Faksitulostus/raportit** -välilehti.
7. Valitse vaihtoehto **Jos faksi on liian suuri** -kentästä.
8. Valitse **OK**.
Vahvistusvalintaikkuna avautuu.
9. Korvaa tulostimen entiset faksiasetukset valitsemalla **OK**.
10. Valitse **Sulje**.

Faksin tulostaminen arkin kummallekin puolelle

Käyttöpaneelin käyttäminen

1. Siirry päävalikossa **ylä-** tai **alanuolinäppäimellä** ▲▼ kohtaan **Faksi** ja paina **Valitse**-näppäintä ✓.
2. Siirry **alanuolinäppäimellä** ▼ kohtaan **Faksiasetukset** ja paina **Valitse**-näppäintä ✓.
3. Siirry **ylä-** tai **alanuolinäppäimellä** ▲▼ kohtaan **Faksitulostus** ja paina **Valitse**-näppäintä ✓.
4. Siirry **2-puolinen tulostus** -valikkovaihtoehdossa vasemmalla tai oikealla **nuolinäppäimellä** < > kohtaan **2-puolinen tulostus**.

5. Paina **Paluu**-näppäintä .

Tietokoneen avulla

1. Käynnistä tietokone ja tulostin ja varmista, että ne on kytketty toisiinsa.
2. Tarkista, että tulostin on asennettu oikein faksien lähettämistä ja vastaanottamista varten. Lisätietoja on kohdassa [Tulostimen liittäminen ulkoisiin laitteisiin](#).

3. *Windows Vistassa:*

- a. Valitse  **Ohjelmat**.
- b. Valitse **Dell-tulostimet**.
- c. Valitse **Dell 968 AIO Printer**.

Windows XP tai Windows 2000:

Valitse **Käynnistä**® **Ohjelmat** tai **Kaikki ohjelmat**® **Dell-tulostimet**® **Dell 968 AIO Printer**.

4. Valitse **Dell Faksiasetukset -apuohjelma**.

Dellin ohjatun faksiasetusten määrittelyn kysely -valintaikkuna avautuu.

5. Valitse **Ei**.

Dell Faksiasetukset -apuohjelma -valintaikkuna avautuu.

6. Valitse **Faksitulostus/raportit** -välilehti.
 7. Valitse **2-puolinen tulostus** -kentässä **Tulosta kaksipuolisesti**.
 8. Valitse **OK**.
Vahvistusvalintaikkuna avautuu.
 9. Korvaa tulostimen entiset faksiasetukset valitsemalla **OK**.
 10. Valitse **Sulje**.
-

Faksiasetusten muuttaminen

Käyttöpaneelin avulla

Jos tulostinta käytetään itsenäisenä faksilaitteena, faksiasetuksia voi muuttaa **Faksiasetukset**-valikosta. **Faksiasetukset**-valikossa tehdyt muutokset ovat pysyviä ja ne koskevat kaikkia faksitöitä. Lisätietoja on kohdassa [Faksiasetukset-valikko](#).

Tietokoneen avulla

Voit määrittää tulostimen faksiasetukset tietokoneelta käsin avaamalla **Faksiasetukset-apuohjelman**.

1. *Windows Vista:*

- a. Valitse  **Ohjelmat**.
- b. Valitse **Dell-tulostimet**.

c. Valitse **Dell 968 AIO Printer**.

Windows XP ja Windows 2000:

Valitse **Käynnistä® Ohjelmat** tai **Kaikki ohjelmat® Dell-tulostimet® Dell 968 AIO Printer**.

2. Valitse **Dell Faksiasetukset -apuohjelma**.

Dellin ohjatun Faksiasetukset-apuohjelman kysely -valintaikkuna avautuu.

3. Jos haluat määrittää tulostimen faksista varten ohjatun Faksiasetukset -apuohjelma -toiminnon avulla, valitse **Kyllä**. **Dellin ohjatun Faksiasetukset-apuohjelman Tervetuloa** -valintaikkuna avautuu.

Jos haluat säätää faksiasetuksia manuaalisesti, valitse **Ei**. **Dell Faksiasetukset -apuohjelma** -valintaikkuna avautuu.

| Välilehti | Toiminnot: |
|------------------------------|---|
| Valitseminen ja lähettäminen | <ul style="list-style-type: none">• valintatavan määrittäminen• valinnan etuliitteen kirjoittaminen• valinnan äänenvoimakkuuden valitseminen• oman nimen ja faksinumeron kirjoittaminen• uusien valintayritysten määrä ja väli, jos faksin lähettäminen ei onnistu ensiyrittämällä• sen valitseminen, skannataanko koko asiakirja ennen numeron valintaa• enimmäislähetysnopeuden ja lähetettävien faksien tulostuslaadun valitseminen• faksin muuntaminen automaattisesti yhteensopivaksi vastaanottavan faksilaitteen kanssa lähetysasetuksista riippumatta. |
| Soitto ja vastaus | <ul style="list-style-type: none">• soittojen lukumäärän valitseminen, ennen kuin laite vastaanottaa saapuvan faksin <p>HUOMAUTUS: Vastaajan soittojen lukumäärän on aina oltava pienempi kuin tulostimessa määritetty soittojen lukumäärä.</p> <ul style="list-style-type: none">• tunnusäänen valitseminen, jos puhelinlinjassa on otettu käyttöön soiton tunnusäänipalvelu• valinnan äänenvoimakkuuden valitseminen• virheenkorjauksen valitseminen• soittajan numero -palvelun tunnuskuvion valitseminen (1, jos maan puhelimissa käytetään FSK-kuviota tai 2, jos maan puhelimissa käytetään DTMF-kuviota). Soittajan numero -palvelun tunnuskuvio määräytyy käyttöönoton aikana valitun maan tai alueen perusteella. Jos maassa käytetyissä puhelimissa käytetään kahta tunnistuskuviota, selvitä teleoperaattoriltasi, mitä tunnistuskuviota sen palvelussa käytetään.• manuaalisen vastauskoodin määrittäminen. Oletuskoodi on DELL# (3355#).• sen valitseminen, vastataanko saapuviin fakseihin automaattisesti tai tietynä aikana• sen aikavälin määrittäminen, jolloin saapuviin fakseihin vastataan automaattisesti• sen valitseminen, välitetäänkö faksi vai tulostetaanko se ennen välittämistä• sen faksinumeron määrittäminen, johon faksit välitetään• Estettyjen faksien hallinta. |
| Faksitulostus/raportit | <ul style="list-style-type: none">• sen valitseminen, sovittaako tulostin ylisuurat faksit automaattisesti yhdelle sivulle sopiviksi vai säilytetäänkö ylisuurten faksien mittasuhteet ja tulostetaanko ne kahdelle sivulle• alatunnisteen (päivämäärä, aika ja sivunumero) valitseminen kullekin sivulle• jos tulostimeen on asennettu valinnainen toinen paperialusta, sen valitseminen, minkä alustan paperia tulostin käyttää. Valitse Automaattinen, jos haluat, että tulostin valitsee saapuvan faksin kokoa vastaavan paperin.• jos tulostimeen on asennettu valinnainen arkinkääntäjä, sen valitseminen, tulostetaanko arkin kummallekin puolelle• Sen valitseminen, milloin faksin aktiviteettiraportin tulostetaan.• sen valitseminen, miten usein faksivahvistus tulostetaan. |
| Pikavalinta | Pika- tai ryhmävalintaluetteloiden luominen tai muokkaaminen tai kohteiden lisääminen niihin. |
| Kansilehti | <ul style="list-style-type: none">• sen valitseminen, liitetäänkö lähetettäviin fakseihin kansilehti• kansilehden tietojen muokkaaminen tai päivittäminen• lähtevän faksin prioriteetin valitseminen• lyhyen viestin lisääminen. |

Pikavalinnan käyttäminen









Voit helpottaa faksaamista määrittämällä tulostimen käyttöpaneelin avulla pikavalintanumeron 89 yksittäiselle yhteystiedolle ja 10 ryhmälle, joista jokaisessa voi olla enintään 30 puhelinnumeroa.

Jos haluat luoda pikavalinta- tai ryhmävalintaluettelon tietokoneen avulla, katso [Faksiasetusten muuttaminen](#).

Pika- tai ryhmävalintaluettelon luominen

Käyttöpaneelin käyttäminen

Merkinnän lisääminen pikavalintaluetteloon











1. Siirry päävalikossa **ylä-** tai **alanoolinäppäimellä**   kohtaan **Faksi** ja paina **Valitse**-näppäintä .
2. Siirry **ylä-** tai **alanoolinäppäimellä**   kohtaan **Puhelinluettelo** ja paina **Valitse**-näppäintä .
3. Siirry **ylä-** tai **alanoolinäppäimellä**   kohtaan **Lisää merkintä** ja paina **Valitse**-näppäintä .
4. Kirjoita nimi ja faksinumero numeronäppäimillä.



HUOMAUTUS: Tähän yhteystietoon liitetään automaattisesti pienin vapaa pikavalintanumero. Pikavalintanumeroa ei voi vaihtaa.

5. Paina **Paluu**-näppäintä .

Merkinnän lisääminen ryhmävalintaluetteloon

1. Siirry päävalikossa **ylä-** tai **alanoolinäppäimellä**   kohtaan **Faksi** ja paina **Valitse**-näppäintä .
2. Siirry **ylä-** tai **alanoolinäppäimellä**   kohtaan **Puhelinluettelo** ja paina **Valitse**-näppäintä .
3. Siirry **ylä-** tai **alanoolinäppäimellä**   kohtaan **Lisää ryhmä** ja paina **Valitse**-näppäintä .
4. Kirjoita numeronäppäimillä ryhmän nimi ja faksinumerot. Voit kirjoittaa seuraavan numeron painamalla **alanoolinäppäintä** . Voit valita puhelinnumeroita myös **Nimihaku**, **Puhelinnumerohaku**- tai **Uudelleenvalintahistoria**-toiminnolla. Jokainen valittu tai kirjoitettu numero lisätään ryhmävalintaluetteloon.



HUOMAUTUS: Tähän yhteystietoon liitetään automaattisesti pienin vapaa ryhmävalintanumero. Pikavalintanumeroa ei voi vaihtaa.

5. Paina **Paluu**-näppäintä .

Tietokoneen avulla

1. Käynnistä tietokone ja tulostin ja varmista, että ne on kytketty toisiinsa.
2. Tarkista, että tulostin on asennettu oikein faksien lähettämistä ja vastaanottamista varten. Lisätietoja on kohdassa [Tulostimen liittäminen ulkoisiin laitteisiin](#).
3. *Windows Vistassa:*
 - a. Valitse  **Ohjelmat**.
 - b. Valitse **Dell-tulostimet**.

c. Valitse **Dell 968 AIO Printer**.

Windows XP tai Windows 2000:

Valitse **Käynnistä® Ohjelmat** tai **Kaikki ohjelmat® Dell-tulostimet® Dell 968 AIO Printer**.

4. Valitse **Dell Faksiasetukset -apuohjelma**.

Dellin ohjatun faksiasetusten määrittelyn kysely -valintaikkuna avautuu.

5. Valitse **Ei**.

Dell Faksiasetukset -apuohjelma -valintaikkuna avautuu.

6. Valitse **Pikavalinta**-välilehti.

7. Voit lisätä uuden tiedon pikavalintaluetteloon valitsemalla vapaan numeron 1–89 ja kirjoittamalla uuden yhteystiedon faksinumeron ja nimen.

Voit lisätä ryhmävalintaluetteloon uuden tiedon valitsemalla vapaan numeron 90–99. Pääpikavalintaluettelon alapuolelle avautuu pienempi ryhmäluettelo. Kirjoita uuden ryhmätiedon faksinumerot ja nimet.

8. Voit lisätä yhteystietoja puhelinluettelosta valitsemalla **Valitse puhelinluettelosta**.

Valitse puhelinluettelosta -valintaikkuna avautuu.

a. Valitse yhteystieto puhelinluettelosta.

b. Jos haluat lisätä yhteystiedon luetteloon, valitse jokin Pika- tai Ryhmävalinta-asetukset-osan vapaa numero.

Jos haluat korvata aiemmin määritetyn tiedon luettelossa, valitse tieto, jonka haluat muuttaa.

c. Valitse **Lisää luetteloon tai muuta sitä**.

d. Kun olet lisännyt puhelinluettelotiedot pika- tai ryhmävalintaluetteloon, palaa Pikavalinta-välilehteen valitsemalla **OK**.



9. Valitse **OK**.

Vahvistusvalintaikkuna tulee näkyviin.

10. Korvaa tulostimen entiset asetukset valitsemalla **OK**.

11. Valitse **Sulje**.

Pika- tai ryhmävalintaluettelon käyttäminen

1. Siirry päävalikossa **ylä-** tai **alanoolinäppäimellä**   kohtaan **Faksi** ja paina **Valitse**-näppäintä .

2. Kirjoita numeronäppäimillä kaksinumeroinen pikavalintanumero.











3. Paina **Aloita**-näppäintä .

 **HUOMAUTUS:** Kun kirjoitat vain kaksi numeroa ja tulostimeen on määritetty kyseistä numeroa vastaava merkintä, tulostin olettaa että kyseessä on pikavalintanumero. Jos kirjoitettu numero ei vastaa mitään Puhelinluettelon merkintää, tulostin olettaa, että syötit alanumeron.

Faksien estäminen

Estettyjen faksien luettelon luominen

Käyttöpaneelin käyttäminen

1. Siirry päävalikossa **ylä-** tai **alanuolinäppäimellä**   kohtaan **Faksi** ja paina **Valitse**-näppäintä .
2. Siirry **alanuolinäppäimellä**  kohtaan **Faksiasetukset** ja paina **Valitse**-näppäintä .
3. Siirry **alanuolinäppäimellä**  kohtaan **Faksiesto** ja paina **Valitse**-näppäintä .
4. Siirry **alanuolinäppäimellä**  kohtaan **Est. faksi: Lisää merk.** ja paina **Valitse**-näppäintä .
5. Määritä nimi numeronäppäimistöllä.
6. Kirjoita faksinumero numeronäppäimillä ja paina sitten **Valitse**-näppäintä .

 **HUOMAUTUS:** Tähän yhteystietoon liitetään automaattisesti pienin vapaa faksiestonumero. Faksiestonumeroa ei voi vaihtaa.

Tietokoneen avulla

1. Käynnistä tietokone ja tulostin ja varmista, että ne on kytketty toisiinsa.
2. Tarkista, että tulostin on asennettu oikein faksien lähettämistä ja vastaanottamista varten. Lisätietoja on kohdassa [Tulostimen liittäminen ulkoisiin laitteisiin](#).
3. *Windows Vistassa:*
 - a. Valitse  **Ohjelmat**.
 - b. Valitse **Dell-tulostimet**.
 - c. Valitse **Dell 968 AIO Printer**.
- Windows XP tai Windows 2000:*

Valitse **Käynnistä® Ohjelmat** tai **Kaikki ohjelmat® Dell-tulostimet® Dell 968 AIO Printer**.
4. Valitse **Dell Faksiasetukset -apuohjelma**.

Dellin ohjatun faksiasetusten määrittelyn kysely -valintaikkuna avautuu.
5. Valitse **Ei**.

Dell Faksiasetukset -apuohjelma -valintaikkuna avautuu.
6. Valitse **Soittoääni ja vastaaminen** -välilehti.
7. Valitse **Estettyjen faksien hallinta**.











Estettyjen faksien hallinta -valintaikkuna avautuu.
8. Kirjoita estettävät faksinumerot luetteloon.
9. Palaa **Soittoääni ja vastaaminen** -välilehteen valitsemalla **OK**.
10. Valitse **OK**.

Vahvistusvalintaikkuna avautuu.
11. Korvaa tulostimen entiset faksiasetukset valitsemalla **OK**.

12. Valitse **Sulje**.

Faksieston ottaminen käyttöön

Käyttöpaneelin käyttäminen

1. Siirry päävalikossa **ylä-** tai **alanuolinäppäimellä**   kohtaan **Faksi** ja paina **Valitse**-näppäintä .
2. Siirry **alanuolinäppäimellä**  kohtaan **Faksiasetukset** ja paina **Valitse**-näppäintä .
3. Siirry **alanuolinäppäimellä**  kohtaan **Faksiesto** ja paina **Valitse**-näppäintä .
4. Valitse **Estoluettelo** -kohdassa vasemmalla tai oikealla **nuolinäppäimellä**   vaihtoehto **Käytössä**.
5. Paina **Paluu**-näppäintä .

Jos tulostin havaitsee faksilähetyksen jostakin estoluettelon numerosta, yhteys katkaistaan.

Tietokoneen avulla

1. Käynnistä tietokone ja tulostin ja varmista, että ne on kytketty toisiinsa.
2. Tarkista, että tulostin on asennettu oikein faksien lähettämistä ja vastaanottamista varten. Lisätietoja on kohdassa [Tulostimen liittäminen ulkoisiin laitteisiin](#).
3. *Windows Vistassa:*

- a. Valitse  **Ohjelmat**.
- b. Valitse **Dell-tulostimet**.
- c. Valitse **Dell 968 AIO Printer**.

Windows XP tai Windows 2000:

Valitse **Käynnistä® Ohjelmat** tai **Kaikki ohjelmat® Dell-tulostimet® Dell 968 AIO Printer**.

4. Valitse **Dell Faksiasetukset -apuohjelma**.

Dellin ohjatun faksiasetusten määrittelyn kysely -valintaikkuna avautuu.

5. Valitse **Ei**.

Dell Faksiasetukset -apuohjelma -valintaikkuna avautuu.

6. Valitse **Soittoääni ja vastaaminen** -välilehti.

7. Valitse **Estettyjen faksien hallinta**.

Estettyjen faksien hallinta -valintaikkuna avautuu.

8. Valitse **Ota faksiesto käyttöön**.

9. Palaa **Soittoääni ja vastaaminen** -välilehteen valitsemalla **OK**.

10. Valitse **OK**.





Vahvistusvalintaikkuna avautuu.

11. Korvaa tulostimen entiset faksiasetukset valitsemalla **OK**.

12. Valitse **Sulje**.

Tunnuksettomien faksien estäminen

Käyttöpaneelin käyttäminen

1. Siirry päävalikossa **ylä-** tai **alanuolinäppäimellä**   kohtaan **Faksi** ja paina **Valitse**-näppäintä .
2. Siirry **alanuolinäppäimellä**  kohtaan **Faksiasetukset** ja paina **Valitse**-näppäintä .
3. Siirry **alanuolinäppäimellä**  kohtaan **Faksiesto** ja paina **Valitse** -näppäintä.
4. Valitse **Estä tunnuksettomat soitot** -kohdassa vasemmalla tai oikealla **nuolinäppäimellä**   Käytössä.
5. Paina **Valitse** -näppäintä.

Jos tulostin havaitsee faksilähetyksen tunnuksettomasta laitteesta, yhteys katkaistaan.

Tietokoneen avulla

1. Käynnistä tietokone ja tulostin ja varmista, että ne on kytketty toisiinsa.
2. Tarkista, että tulostin on asennettu oikein faksien lähettämistä ja vastaanottamista varten. Lisätietoja on kohdassa [Tulostimen liittäminen ulkoisiin laitteisiin](#).
3. *Windows Vistassa:*

- a. Valitse  **Ohjelmat**.
- b. Valitse **Dell-tulostimet**.
- c. Valitse **Dell 968 AIO Printer**.

Windows XP tai Windows 2000:

Valitse **Käynnistä® Ohjelmat** tai **Kaikki ohjelmat® Dell-tulostimet® Dell 968 AIO Printer**.

4. Valitse **Dell Faksiasetukset -apuohjelma**.

Dellin ohjatun faksiasetusten määrittelyn kysely -valintaikkuna avautuu.

5. Valitse **Ei**.

Dell Faksiasetukset -apuohjelma -valintaikkuna avautuu.

6. Valitse **Soittoääni ja vastaaminen** -välilehti.

7. Valitse **Estettyjen faksien hallinta**.

Estettyjen faksien hallinta -valintaikkuna avautuu.

8. Valitse **Estä aina faksit, joiden lähettäjällä ei ole kelvollista soittajan numeroa**.

9. Palaa **Soittoääni ja vastaaminen** -välilehteen valitsemalla **OK**.







10. Valitse **OK**.

Vahvistusvalintaikkuna avautuu.

11. Korvaa tulostimen entiset faksiasetukset valitsemalla **OK**.

Faksin aktiviteettiraportin luominen

Käyttöpaneelin avulla

1. Siirry päävalikossa **ylä-** tai **alanuolinäppäimellä**   kohtaan **Faksi** ja paina **Valitse**-näppäintä .
2. Siirry **alanuolinäppäimellä**  kohtaan **Faksiasetukset** ja paina **Valitse**-näppäintä .
3. Siirry **ylä-** tai **alanuolinäppäimellä**   kohtaan **Historia ja raportit** ja paina **Valitse**-näppäintä .
4. **Historia ja raportit** -valikossa voit katsoa faksin aktiviteettiraporttia tai tulostaa sen.

Tietokoneen avulla

1. *Windows Vistassa:*
 - a. Valitse  **Ohjelmat**.
 - b. Valitse **Dell-tulostimet**.
 - c. Valitse **Dell 968 AIO Printer**.

Windows XP ja Windows 2000:

Valitse **Käynnistä**® **Ohjelmat** tai **Kaikki ohjelmat**® **Dell-tulostimet**® **Dell 968 AIO Printer**.

2. Valitse **Dell Faksiratkaisut**.
Dell Faksiratkaisut -ohjelmisto -valintaikkuna avautuu.
3. Valitse **Tulosta aktiviteettiraportti**.
4. Valitse avattavasta **Näytä**-valikosta, mistä fakseista haluat raportin.
5. Valitse raportin päivämääräalue.
6. Tulosta faksiraportti valitsemalla valintaikkunan vasemmassa ylänurkassa oleva **Tulosta**-kuvake.

Tietoja tulostimesta

- [Tulostimen osien tehtävät](#)
- [Käyttöpaneelin toiminta](#)

Tulostinta voi käyttää monenlaisiin tehtäviin. Huomattavia asioita:

- Jos tulostin on kytketty tietokoneeseen, voit tulostaa laadukkaita asiakirjoja nopeasti joko tulostimen käyttöpaneelin tai tulostinohjelmiston avulla.
- Tulostin on kytkettävä tietokoneeseen tulostusta, skannausta tai **Tallenna valokuvat tietokoneeseen** -toiminnon tai **Tulosta tiedostot** -tilan käyttöä varten.
- Tulostinta ei tarvitse kytkeä tietokoneeseen valokopiointia, faksaamista tai muistikorteista tai PictBridge-yhteensopivasta kamerasta tulostamista varten.

HUOMAUTUS: Tulostimen (olipa se kytkettynä tietokoneeseen tai ei) on oltava kytkettynä puhelinlinjaan ennen faksin lähettämistä.

HUOMAUTUS: Jos käytät tietokoneessa DSL-modeemia, tietokoneeseen kytkettyyn puhelinlinjaan on asennettava DSL-suodatin.

Tulostimen osien tehtävät

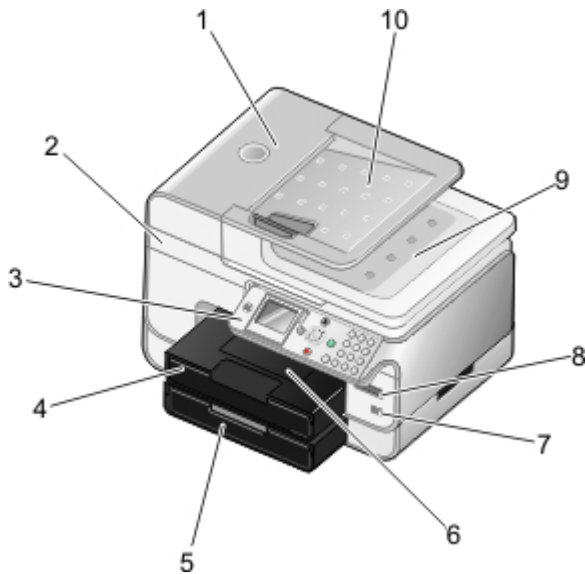

| Numero | Osa | Kuvaus |
|--------|-------------------------------------|---|
| 1 | Automaattinen asiakirjansyöttölaite | Tämä osa syöttää alkuperäiset asiakirjat tulostimeen. |
| 2 | Skannausyksikkö | Pääset värikasetteihin käsiksi nostamalla tulostinyksikön ylös. |
| 3 | Käyttöpaneeli | Tällä paneelilla hallitaan kopiointia, skannausta, faksausta ja tulostusta. Lisätietoja on kohdassa Käyttöpaneelin toiminta . |
| 4 | Paperialusta | Tyhjä paperi asetetaan tähän alustaan. |
| 5 | Valinnainen paperialusta | Tämän paperialustan voi hankkia erikseen. Sen avulla tulostimeen voi lisätä enemmän tyhjää paperia. |
| 6 | Paperin vastaanottoalusta | Tulostettu paperi saapuu tälle alustalle tulostuksen jälkeen. HUOMAUTUS: Voit laajentaa vastaanottoalustaa vetämällä paperin pysäytinosan ääriasentoon. |

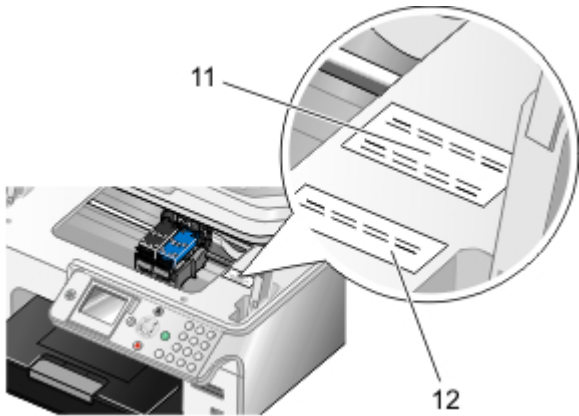

| | | |
|----|---|--|
| 7 | PictBridge-liitäntä | Tällä liittimellä PictBridge-yhteensopiva digitaalikamera tai USB-asema voidaan kytkeä tulostimeen. |
| 8 | Muistikorttipaikat | Näihin paikkoihin asetetaan muistikortti, jossa on digitaalisia kuvia. HUOMAUTUS: Nestekidenäytössä näytetään vain muistikortissa havaitut JPG-tiedostot ja tietyntyyppiset TIFF-tiedostot. Voit katsoa muun tyyppisiä muistikorttiin tallennettuja kuvia avaamalla Muistikortin hallinta -toiminnon. Lisätietoja on kohdassa Muistikortin hallinta -toiminnon käyttäminen . |
| 9 | Yläkansi, jossa on integroitu ADF-vastaanottoalusta | Tulostimen yläosa pitää asiakirjan tai valokuvan tasaisena skannauksen ajan. Alkuperäinen asiakirja jää tähän, kun se on kulkenut automaattisen asiakirjansyöttölaitteen läpi. |
| 10 | Asiakirjansyöttölaitteen syöttöalusta | Alkuperäiset asiakirjat asetetaan tähän alustaan. Sen avulla voi skannata, kopioida tai faksata monisivuisia asiakirjoja. |

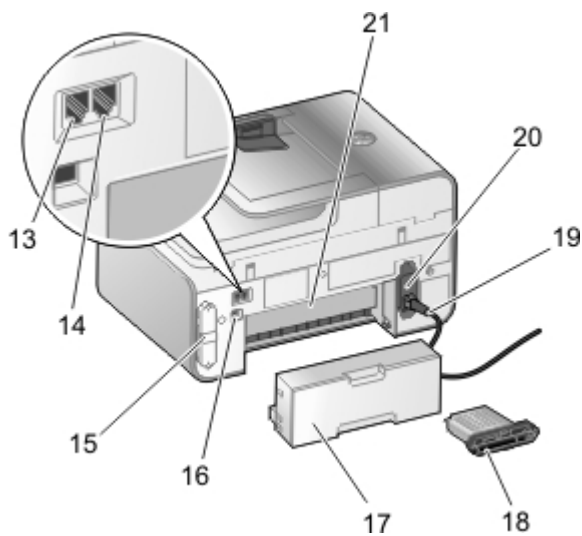

| | | |
|----|---|--|
| 11 | Pikapalvelukoodi | <ul style="list-style-type: none"> Tätä tulostimen tunnistekoodia käytetään support.dell.com-sivustossa tai otettaessa yhteyttä tekniseen tukeen. Soitto ohjautuu ilmoittamasi pikapalvelukoodin mukaan, kun otat yhteyttä tekniseen tukeen. <p>HUOMAUTUS: Pikapalvelukoodi ei ole käytettävissä kaikissa maissa.</p> |
| 12 | Toimittajan merkintä uudelleentilausta varten | Värikasetteja tai paperia voi tilata osoitteesta www.dell.com/supplies . |







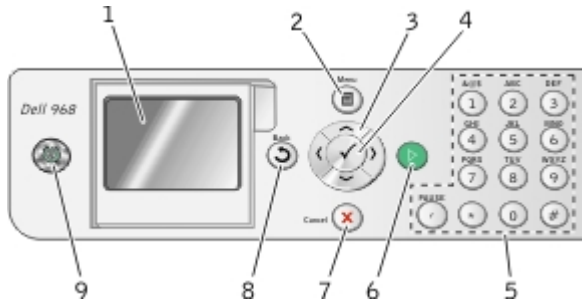

| | | |
|----|-------------------------------------|---|
| 13 | FAX-liitäntä (FAX – vasen liitäntä) | Tulostin kytketään tällä liitännällä aktiiviseen puhelinlinjaan faksien lähettämistä ja vastaanottamista varten. HUOMAUTUS: Älä kytke FAX-liitäntään (FAX – vasen liitäntä) lisälaitteita. Jos kytket tulostimeen DSL- (digital subscriber line) tai ISDN-linjan (integrated services digital network), käytä digitaalista linjasuodatinta. |
| 14 | PHONE-liitäntä | Tähän liitäntään voi kytkeä lisälaitteita, kuten data-/faksimodeemin, puhelimen tai vastaajan. |

| | | |
|----|--|--|
| | ( — oikea liitäntä) | Poista sininen suojus ennen käyttöä. HUOMAUTUS: Jos puhelintietoliikenne on maassasi sarjamuotoista (kuten Saksassa, Ruotsissa, Tanskassa, Itävallassa, Belgiassa, Italiassa, Ranskassa ja Sveitsissä), sininen suojus on poistettava PHONE-liitännästä ( – oikea liitäntä) ja liitäntään on asennettava keltainen päätevastus, jotta faksi toimii oikein. Näissä maissa tähän liittimeen ei voi kytkeä muita laitteita. |
| 15 | Takakansi | Tämä kansi avataan Dell™ Internal Network Adapter 1500 -sovittimen asentamista varten. |
| 16 | USB-liitäntä | Tähän aukkoon liitetään USB-kaapeli (myydään erikseen). USB-kaapelin toinen pää liitetään tietokoneeseen. |
| 17 | Valinnainen arkinkääntäjä | Tällä erikseen hankittavalla osalla voi tulostaa paperin kummallekin puolelle. |
| 18 | Valinnainen Dell Internal Network Adapter 1150 -sovitin | Tällä erikseen hankittavalla verkkolaitteella tulostin voidaan yhdistää langattomaan tai Ethernet-verkkoon. |
| 19 | Muuntajan liitäntä | Tulostimen muuntaja kytketään pistorasiaan tulostimen mukana toimitetulla maakohtaisella virtajohdolla. |
| 20 | Muuntaja | Toimittaa virtaa tulostimeen. HUOMAUTUS: Muuntajan voi irrottaa. Kun muuntaja on irrotettu tulostimesta, mutta on kiinni pistorasiassa, muuntajassa palaa virran merkkivalo. HUOMAUTUS: Jos virta on katkaistu, kun irrotat tulostimen pistorasiasta, virta on katkaistu myös, kun kytket sen uudelleen pistorasiaan. |
| 21 | Takaluukku (valinnaisen arkinkääntäjän alla) | Tämä osa avataan paperitukoksia poistettaessa. |

Käyttöpaneelin toiminta



| Numero | Osa | Toiminto: |
|--------|-----------------|---|
| 1 | Nestekidenäyttö | Skannaus-, kopiointi-, faksaus- ja tulostusasetusten sekä tila- ja virheilmoitusten näyttäminen. |
| 2 | Valikko-näppäin | Siirtyminen valikkoon tai alivalikkoon. |
| 3 | Nuolinäppäimet | <ul style="list-style-type: none"> Valikkojen ja valikkovaihtoehtojen selaaminen. Kopioiden määrän pienentäminen/suurentaminen. Valitun tilan vaihtaminen. Muistikortissa tai digitaalikamerassa olevissa valokuvissa siirtyminen. Arvojen suurentaminen tai pienentäminen päivämäärää tai kellonaikaa asetettaessa. |
| 4 | Valitse-näppäin | <ul style="list-style-type: none"> Valikkokohdan valitseminen. Tulostettavan kuvan valitseminen (valokuvatilassa). Paperin syötön käynnistäminen, kun näppäintä pidetään alhaalla kolme sekuntia. |

| | | | |
|---|-------------------|---|--|
| 5 | Numeronäppäimistö | | Numeeristen tietojen tai tekstin kirjoittaminen. |
| 6 | Aloita-näppäin |  | Kopioinnin, skannauksen tai faksauksen aloittaminen. |
| 7 | Peruuta-näppäin |  | <ul style="list-style-type: none"> • Käynnissä olevan skannaus-, tulostus- tai kopiointityön peruuttaminen • Kopiointityön peruuttaminen (tulostimesta) ja arkin poistaminen tulostimesta. • Valikosta poistuminen ja palaaminen oletusasetuksiin. |
| 8 | Paluu-näppäin |  | <ul style="list-style-type: none"> • Paluu edelliseen valikkoon tai näyttöön. • Alivalikossa tehtyjen muutosten tallentaminen tilapäisesti. |
| 9 | Virtanäppäin |  | <ul style="list-style-type: none"> • Kun tulostin on sammutettuna, voit kytkeä siihen virran painamalla virtanäppäintä . • Kun tulostin on päällä, voit siirtää tulostimen virransäästötilaan painamalla virtanäppäintä . Tässä tilassa tulostin kuluttaa erittäin vähän sähköä. • Kun tulostin on päällä tai virransäästötilassa, voit sammuttaa sen painamalla virtanäppäintä  2 sekunnin ajan. <p>HUOMAUTUS: Älä irrota tulostinta pistorasiasta, kun sitä ei käytetä. Kun tulostin on sammutettu, värikasettien säännölliseen ylläpitämiseen tarvitaan enintään 1watti virtaa.</p> |

Ohjelmiston toiminta

- [Dell All-In-One-keskuksen käyttäminen](#)
- [Dell Faksiratkaisut -ohjelmiston käyttäminen](#)
- [Tulostusmääritysten valitseminen](#)
- [Muistikortin hallinta -toiminnon käyttäminen](#)
- [Dell Ink Management System](#)
- [Ohjelmiston asennuksen poistaminen ja asentaminen uudelleen](#)
- [Valinnaisen XPS-ohjaimen asentaminen](#)

Tulostimen ohjelmiston osat

- **Dell All-In-One-keskus** - Tällä voit tehdä erilaisia skannaus-, kopiointi-, faksaus- ja tulostusoperaatioita vastaskannatuilla ja aiemmin tallennetuilla asiakirjoilla ja kuvilla.
- **Dell Faksiratkaisut -ohjelmisto** - Tällä voit faksata sähköisiä tai skannattuja asiakirjoja.
- **Tulostusmääritykset** - Tällä voit muuttaa tulostimen asetuksia.
- **Muistikortin hallinta** - Tämän avulla voit katsoa, hallita, muokata, tulostaa ja tallentaa valokuvia muistikortista tai USB-asemasta tietokoneeseen.
- **Dell Ink Management System™** - Tämä varoittaa, kun tulostimen muste käy vähiin.
- **Corel® Snapfire™ Plus** - Tällä voit katsoa, hallita ja muokata tietokoneeseen tallennettuja valokuvia.

Dell All-In-One-keskuksen käyttäminen

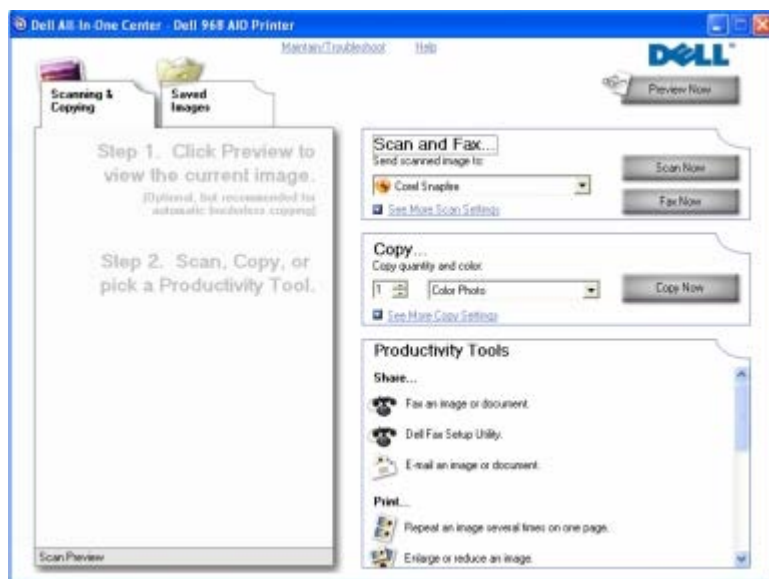

Dell All-In-One-keskuksen avulla voi käyttää seuraavia toimintoja:

- skannaaminen, kopioiminen, faksaaminen ja erikoistoiminnot
- skannatun kuvan lähetyskohteen valitseminen
- kopioiden määrän ja värin valitseminen

- vianmääritys- ja huoltotietojen käyttäminen
- tulostettavien tai kopioitavien kuvien esikatsominen
- valokuvien hallitseminen (kopioiminen kansioihin, tulostaminen ja kopioiminen luovasti).

 **HUOMAUTUS:** Jos tulostin on liitetty verkkoon langattomalla tai Ethernet-yhteydellä, skannaus on aloitettava tulostimen käyttöpaneelista Dell All-In-One-keskuksen sijaan.

Dell All-In-One-keskus avataan seuraavasti:

1. *Windows Vista™:*

- Valitse  **Ohjelmat**.
- Valitse **Dell-tulostimet**.
- Valitse **Dell 968 AIO Printer**.

Windows® XP ja Windows 2000:

Valitse **Käynnistä® Ohjelmat** tai **Kaikki ohjelmat® Dell-tulostimet® Dell 968 AIO Printer**.

2. Valitse **Dell All-In-One-keskus**.

Dell All-In-One-keskuksessa on neljä pääosaa:

| Osa | Toiminnot: |
|-------------------|---|
| Esikatselu | <ul style="list-style-type: none"> • Skannattavan tai kopioitavan osan valitseminen esikatselukuvasta. • Tulostettavan tai kopioitavan kuvan tarkasteleminen. |
| Skannaa ja faksaa | <ul style="list-style-type: none"> • Sen ohjelman valitseminen, johon skannattu kuva lähetetään. • Skannattavan kuvan muodon valitseminen. • Skannauksen laatuasetusten valitseminen. • Asiakirjan tai valokuvan skannaaminen valitsemalla Skannaa nyt. • Asiakirjan tai valokuvan skannaaminen ja faksaaminen valitsemalla Faksaa nyt. <p>HUOMAUTUS: Valitse Katso lisää skannausasetuksia, kun haluat tuoda kaikki asetukset näkyviin.</p> |
| Kopioi | <ul style="list-style-type: none"> • Kopioiden määrän valitseminen. • Kopioiden laadun ja värin valitseminen. • Kopion laatuasetusten valitseminen. • Tyhjän paperin koon määrittäminen. • Kopioitavan alkuperäisen asiakirjan koon määrittäminen. • Kopioiden vaalentaminen tai tummentaminen (tämän voi tehdä myös käyttöpaneelista). • Kopioiden koon muuttaminen. • Kopioiminen valitsemalla Kopioi nyt. <p>HUOMAUTUS: Valitse Katso lisää kopiointiasetuksia, kun haluat tuoda kaikki asetukset näkyviin.</p> |
| Erikoistoiminnot | <ul style="list-style-type: none"> • Kuvan tai asiakirjan faksaaminen. • Dell Faksiasetukset -apuohjelmaan siirtyminen. • Kuvan tai asiakirjan lähettäminen sähköpostilla. • Kuvan toistaminen useasti samalla sivulla. • Kuvan koon muuttaminen. • Kuvan tulostaminen monisivuisena julisteena. • Useamman kuin yhden sivun tulostaminen paperiarkille. • Kuvan tallentaminen tietokoneeseen. • Useiden valokuvien tallentaminen. • Skannaaminen ja tallentaminen PDF-tiedostoon. • Skannatun asiakirjan tekstin muokkaaminen (optinen merkkien tunnistus). • Kuvan muokkaaminen kuvankäsittelyohjelmassa. |

Saat lisätietoja valitsemalla **Ohje**-painikkeen **Dell All-In-One-keskuksessa**.

Dell Faksiratkaisut -ohjelmiston käyttäminen

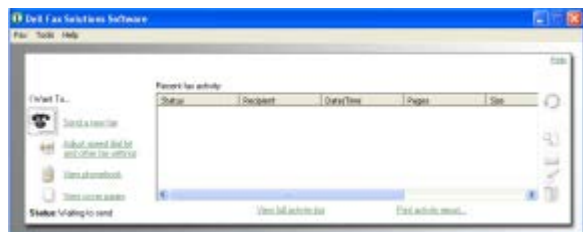

Dell Faksiratkaisut -ohjelmiston avulla voi

- Faksin lähettäminen.

Valitse **Lähetä uusi faksi** ja seuraa tietokoneen näytön ohjeita.

- säätää muita faksiasetuksia.

Voit muuttaa eri faksiasetuksia valitsemalla **Muuta pikavalintaluetteloa ja muita faksiasetuksia**.

- katsoa ja hallita puhelinluetteloa

Avaa puhelinluettelo valitsemalla **Näytä puhelinluettelo**. Voit lisätä, muokata tai poistaa yhteystietoja ja ryhmätietoja. Voit myös lisätä yhteystiedon tai ryhmän pikavalintaluetteloon.

- katsoa ja mukauttaa kansilehden

Avaa Kansilehdet-valintaikkuna valitsemalla **Näytä kansilehdet**. Voit muokata kansilehteä, lisätä siihen logoja tai valita faksiisi jonkin monista erilaisista valmiista kansilehdistä.

- katsoa faksihistoriaa

Valitsemalla **Näytä täysi toimintoloki** saat näkyviin eritellyn luettelon kaikesta faksiaktiiviteetista.

- luoda faksiraportin

Voit katsoa tarkkaa raporttia kaikista faksitoiminnoista valitsemalla **Tulosta aktiviteettiraportti**. Voit tulostaa aktiviteettiraportin valitsemalla **Tulosta**-kuvakkeen.

 **HUOMAUTUS:** Jos tulostin on liitetty verkkoon langattomalla tai Ethernet-yhteydellä, faksin skannaus on aloitettava tulostimen käyttöpaneelista Dell Faksiratkaisut-ohjelmiston sijaan.

Dell Faksiratkaisut -ohjelmisto avataan seuraavasti:

1. *Windows Vistassa:*

- a. Valitse  **Ohjelmat**.
- b. Valitse **Dell-tulostimet**.
- c. Valitse **Dell 968 AIO Printer**.

Windows XP ja Windows 2000:

Valitse **Käynnistä**® **Ohjelmat** tai **Kaikki ohjelmat**® **Dell-tulostimet**® **Dell 968 AIO Printer**.

2. Valitse **Dell Faksiratkaisut**.

Dell Faksiratkaisut -ohjelmisto -valintaikkuna avautuu.

Tulostusmääritysten valitseminen



Tulostimen asetuksia voi muuttaa Tulostusmääritykset-ikkunassa projektin vaatimusten mukaan.

Tulostusmääritykset-ikkunan avaaminen, kun asiakirja on avattuna:

1. Valitse **Tiedosto** ® **Tulosta**.

Tulosta-valintaikkuna avautuu.

2. Valitse **Ominaisuudet**, **Asetukset** tai **Määritykset** (käyttämäsi ohjelman ja käyttöjärjestelmän mukaan).

Näyttöön tulee **Tulostusmääritykset**-valintaikkuna.

Tulostusmääritykset-ikkunan avaaminen asiakirja suljettuna:

1. *Windows Vistassa:*

a. Valitse  ® **Ohjauspaneeli**.

b. Valitse **Laitteisto ja ääni**.

c. Valitse **Tulostimet**.

Valitse *Windows XP:ssä* **Käynnistä** ® **Asetukset** ® **Ohjauspaneeli** ® **Tulostimet ja muut laitteet** ® **Tulostimet ja faksit**.

Valitse *Windows 2000:ssä* **Käynnistä** ® **Asetukset** ® **Tulostimet**.

2. Napsauta **Dell 968 AIO Printer** -kuvaketta kakkospainikkeella.

3. Valitse **Tulostusmääritykset**.



HUOMAUTUS: Tulostimet-kansiossa tehdyt tulostimen asetukset ovat useimmissa ohjelmissa käytössä oletusasetuksina.

Tulostusmääritykset-valintaikkunassa on kolme osaa:

| Välilehti | Vaihtoehdot |
|-------------------|---|
| Tulostusasetukset | Laatu/nopeus — Valitse Automaattinen , Vedos , Normaali tai Valokuva sen mukaan, miten laadukkaalla tulostusjäljellä haluat tulostaa. Vedos tulostuu kaikkein nopeimmin, mutta vaihtoehtoa ei kannata käyttää, jos tulostimeen on asennettu valokuvavärikasetti. Jos valitset Valokuva-asetuksen, voit valita kiiltäväpintaisten valokuvien tulostamiseen joko 4800 dpi tai 1200 dpi. |

| | |
|---------------|--|
| | <p>Tulostusmateriaali – Paperilajin voi valita manuaalisesti tai tulostimen tunnistin voi tunnistaa paperilajin automaattisesti.</p> |
| | <p>Paperikoko – Valitse paperikoko.</p> |
| | <p>Paperilähde – Valitse Automaattinen, Alusta 1/ohitus tai Alusta 2.</p> <p>HUOMAUTUS: Paperilähde-asetus on käytettävissä vain, jos tulostimeen on kytketty valinnainen 2. paperialusta.</p> |
| | <p>Tulosta mustavalkoisena – Värikuvien tulostaminen mustavalkoisina säästää värillisen värikasetin mustetta.</p> <p>HUOMAUTUS: Tätä asetusta ei voi valita, jos Käytä värillinen värikasettia kaikissa mustavalkotulosteissa -asetus on valittu.</p> |
| | <p>Reunukseton – Valitse tämä valintaruutu, jos haluat tulostaa reunuksettomia valokuvia.</p> |
| | <p>Suunta – Tällä asetuksella valitaan asiakirjan tulostussuunta paperilla. Voit tulostaa pysty- tai vaakasuunnassa.</p> |
| | <p>Kirjekuori – Valitse tämä valintaruutu, jos haluat tulostaa kirjekuoren. Paperikoko-osassa on tulostamiseen käytettävien kirjekuorikokojen luettelo.</p> |
| | <p>Kopiot – Tällä asetuksella valitaan tulostimen samasta tulostustyöstä tulostamien kopioiden tulostustapa: Lajittelu, Normaali tai Viimeinen sivu ensimmäisenä.</p> |
| Lisäasetukset | <p>2-puoleinen tulostus – Tällä asetuksella tulostetaan paperin kummallekin puolelle. Valitse Automaattinen, Manuaalinen tai Tulosta kaksipuolisesti.</p> <p>Pidennä kuivumisaikaa – Valitse tämä asetus, jos kaksipuolisten tulostustöiden alapuolen muste on tahriutunut. Tämän asetuksen ansiosta muste ehtii kuivua, ennen kuin arkinkääntäjä syöttää paperin takaisin tulostimeen ja tulostaa toiselle puolelle.</p> <p>HUOMAUTUS: Jos tämä toiminto otetaan käyttöön, kaksipuolisten tulostustöiden valmistumiseen kuluu muutama sekunti pidempään.</p> <p>Asettelu – Valitse Normaali, Pitkä lomake, Peilikuva, Monisivu, Juliste, Vihko tai Reunukseton.</p> <p>Kuvien automaattinen terävöittäminen – Tällä asetuksella tulostin valitsee automaattisesti parhaan mahdollisen terävöitystason kuvan sisällön mukaan.</p> <p>Dellin Customer Experience Improvement -ohjelma – Tällä asetuksella saat tietoja Dellin asiakaspalauteohjelmasta ja voit muuttaa asemaasi siinä.</p> <p>Lisää asetuksia – Tästä voit valita Ulkoasutila- ja Suorita tulostus loppuun -asetukset. Voit myös tarkistaa tulostimen havaitseman paperilajin.</p> |
| Huolto | <p>Värikasettien asentaminen</p> <p>Värikasettien puhdistaminen</p> <p>Värikasettien kohdistaminen</p> <p>Tulosta testisivu</p> <p>Verkkotuki</p> |

Muistikortin hallinta -toiminnon käyttäminen

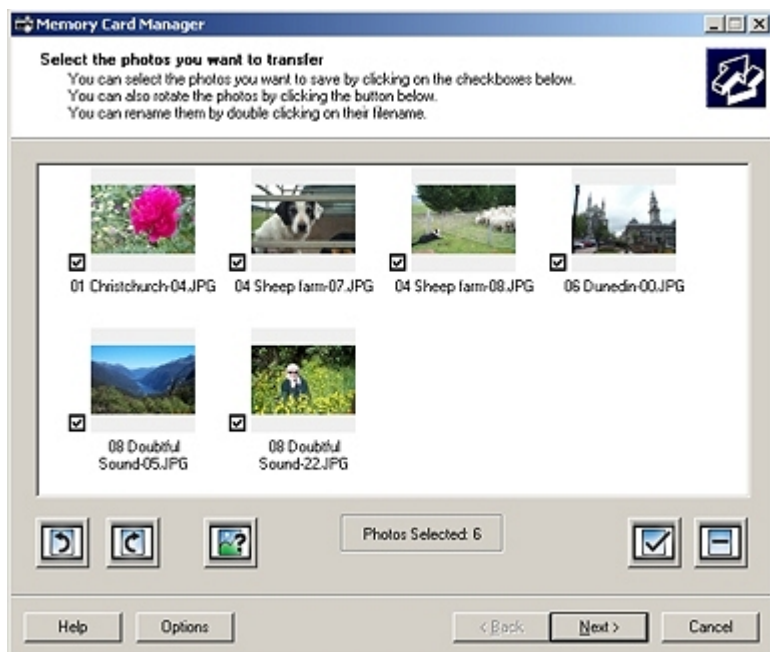

Muistikortin hallinta -toiminnon avulla voit katsoa, hallita, muokata, tulostaa ja tallentaa valokuvia muistikortista tai USB-asemasta tietokoneeseen.

Muistikortin hallinta -toiminnon käynnistäminen:

1. Aseta muistikortti tulostimen etuosassa olevaan muistikorttipaikkaan tai USB-asema PictBridge-porttiin.



MUISTUTUS: Älä irrota muistikorttia tai USB-asemaa äläkä kosketa tulostinta muistikortin tai USB-aseman läheltä, kun näitä laitteita luetaan, niihin kirjoitetaan tai niistä tulostetaan. Tiedot voivat tällöin vioittua.

2. *Windows Vistassa:*

- a. Valitse  **Ohjelmat**.
- b. Valitse **Dell-tulostimet**.
- c. Valitse **Dell 968 AIO Printer**.

Windows XP ja Windows 2000:

Valitse **Käynnistä**® **Ohjelmat** tai **Kaikki ohjelmat**® **Dell-tulostimet**® **Dell 968 AIO Printer**.

3. Valitse **Aktivoi muistikortin hallinta**.

Dell Ink Management System

Jokaisella tulostuskerralla näkyviin tulee näyttö, josta näkee tulostustyön etenemisen sekä jäljellä olevan musteen määrän ja arvion siitä, kuinka monta sivua kasetilla pystyy vielä tulostamaan. Sivulaskuria ei näytetä ensimmäisen 50 sivun tulostuksen aikana. Tällöin ohjelmisto seuraa tulostustapoja pystyäkseen antamaan tarkan arvion. Jäljellä oleva sivumäärä muuttuu, kun tulostimella tehdään erilaisia tulostustöitä.

Kun muste on vähissä, näyttöön tulee **Muste vähissä -virheilmoitus**, kun yrität tulostaa. Varoitus näytetään jokaisella tulostuskerralla, kunnes asennat uuden värikasetin. Aiheesta on lisätietoja kohdassa [Värikasettien vaihtaminen](#).

Kun toinen tai kumpikin mustekasetti on tyhjä, näyttöön tulee **Varasäiliö**-ikkuna, kun yrität tulostaa. Jos jatkat tulostamista, tulostustyö ei ehkä tulostu odotetulla tavalla.

Jos musta värikasetti on tyhjä, voit tulostaa värillisestä värikasetista mustaa (sekoitemustaa) valitsemalla **Suorita tulostus loppuun** -valintaruudun, ennen kuin valitset **Jatka tulostusta** -painikkeen. Jos valitset **Suorita tulostus loppuun** -valintaruudun ja valitset **Jatka tulostusta**, mustavalkotulostukseen käytetään sekoitemustaa, kunnes musta värikasetti vaihdetaan tai valinta poistetaan **Tulostusmääritykset**-valintaikkunan **Lisäasetukset**-välilehden **Lisää asetuksia** -osasta. **Varasäiliö**-valintaikkuna tulee uudelleen näkyviin vasta, kun kasetti, jonka muste on vähissä, on vaihdettu. **Suorita tulostus loppuun** -valintaruudun valinta poistetaan automaattisesti, kun tulostimeen asennetaan uusi tai toinen värikasetti.



Jos värillinen värikasetti on tyhjä, voit tulostaa värilliset asiakirjat harmaasävyissä valitsemalla **Suorita tulostus loppuun** -valintaruudun, ennen kuin valitset **Jatka tulostusta** -painikkeen. Jos valitset **Suorita tulostus loppuun** -valintaruudun ja valitset **Jatka tulostusta**, väriasiakirjat tulostukseen mustavalkoisina, kunnes värillinen värikasetti vaihdetaan tai valinta poistetaan **Tulostusmääritykset**-valintaikkunan **Lisäasetukset**-välilehden **Lisää asetuksia** -osasta. **Varasäiliö**-valintaikkuna tulee uudelleen näkyviin vasta, kun kasetti, jonka muste on vähissä, on vaihdettu. **Suorita tulostus loppuun** -valintaruudun valinta poistetaan automaattisesti, kun tulostimeen asennetaan uusi tai toinen värikasetti.

Ohjelmiston asennuksen poistaminen ja asentaminen uudelleen

Jos tulostin ei toimi kunnolla tai jos näyttöön tulee tulostimen käytön aikana tiedonvälitykseen liittyvästä ongelmasta kertova virhesanoma, voit poistaa tulostinohjelmiston ja asentaa sen uudelleen.

1. Windows Vistassa:

- a. Valitse  **Ohjelmat**.
- b. Valitse **Dell-tulostimet**.
- c. Valitse **Dell 968 AIO Printer**.

Windows XP ja Windows 2000:

Valitse **Käynnistä® Ohjelmat** tai **Kaikki ohjelmat® Dell-tulostimet® Dell 968 AIO Printer**.

2. Valitse **Poista Dell 968 AIO Printer**.
3. Seuraa näytön ohjeita.
4. Käynnistä tietokone uudelleen.
5. Aseta *Ohjaimet ja apuohjelmat* -CD-levy tietokoneeseen ja seuraa näytön ohjeita.

Jos ohjelmiston asennusikkuna ei tule näyttöön:

- a. Valitse *Windows Vistassa*  **Tietokone**.

Valitse *Windows XP:ssä* **Käynnistä** ® **Oma tietokone**.

Kaksoisnapsauta *Windows 2000:ssä* työpöydän **Oma tietokone** -kuvaketta.

- b. Kaksoisnapsauta ensin **CD-aseman** kuvaketta ja kaksoisnapsauta sitten **setup.exe**.
- c. Kun tulostinohjelmiston asennusikkuna tulee näkyviin, valitse **USB-kaapelin avulla**, **Langattoman verkon avulla** tai **Ethernet-kaapelin avulla**.
- d. Suorita asennus loppuun seuraamalla näytön ohjeita.

Valinnaisen XPS-ohjaimen asentaminen

XPS (XML Paper Specification) -ohjain on valinnainen lisäohjain, joka on suunniteltu hyödyntämään edistyneitä XPS-väri- ja -grafiikkaominaisuuksia, jotka ovat vain Windows Vista -käyttäjien käytettävissä. Jotta XPS-ominaisuuksia voisi käyttää, asenna XPS-ohjain lisäohjaimeksi sen jälkeen, kun tulostin on asennettu.

 **HUOMAUTUS:** Asenna tulostin tietokoneeseen tekemällä *Tulostimen asentaminen* -julisteen vaiheet ennen XPS-ohjaimen asentamista.

 **HUOMAUTUS:** Ennen XPS-ohjaimen asentamista tietokoneeseen on asennettava Microsoft QFE Patch -korjaustiedosto ja ohjaintiedostot on purettava *Drivers and Utilities* -CD-levyltä. Jotta korjaustiedoston voi asentaa, tietokoneeseen on oltava pääkäyttäjän oikeudet.

Microsoft QFE Patch -korjaustiedosto asennetaan ja ohjain puretaan seuraavasti:

1. Aseta *Drivers and Utilities* CD-levy tietokoneeseen ja valitse **Peruuta**-painike, kun ohjattu asennustoiminto tulee näkyviin.
2. Valitse  **Tietokone**.
3. Kaksoisnapsauta **CD-ROM-aseman** kuvaketta ja kaksoisnapsauta sitten **Drivers**.
4. Kaksoisnapsauta ensin **xps** ja sitten **setupxps**.

XPS-ohjaintiedostot kopioidaan tietokoneeseen ja tarvittavat Microsoft XPS -tiedostot käynnistetään. Asenna korjaustiedosto seuraamalla näytön ohjeita.

Ohjain asennetaan seuraavasti:

1. Valitse  **Ohjauspaneeli**.
2. Valitse **Laitteisto ja äänet** -kohdasta **Tulostin** ja valitse sitten **Lisää tulostin**.
3. Valitse **Lisää tulostin** -valintaikkunassa jokin seuraavista:
 - Jos käytät USB-liitäntää, tarkista että USB-kaapeli on liitetty tietokoneeseen ja tulostimeen ja tee sitten seuraavat vaiheet:
 - a. Valitse **Lisää paikallinen tulostin**.
 - b. Valitse avattavasta **Käytä olemassa olevaa porttia** -valikosta **Virtual printer port for USB** ja valitse sitten **Seuraava**.
 - Jos käytät Ethernet-yhteyttä tai langatonta yhteyttä, tarkista että tulostin on yhteydessä verkkoon ja tee sitten seuraavat vaiheet:
 - a. Valitse **Lisää verkko-, langaton tai Bluetooth-tulostin**.
 - b. Valitse tulostin luettelosta.
 - c. Jos tulostin ei ole luettelossa, valitse **Haluamani tulostin ei ole luettelossa**.
 - d. Valitse ensin **Lisää tulostin TCP/IP-osoitteen tai palvelinnimen perusteella** ja valitse sitten **Seuraava**.
 - e. Voit selvittää tulostimen IP-osoitteen tulostamalla verkkoasetussivun tulostimen **Asennus**-valikon **Verkkoasetukset**-vaihtoehdon avulla.
 - f. Kirjoita tulostimen IP-osoite **Palvelin nimi tai IP-osoite** -kenttään ja valitse sitten **Seuraava**.
4. Valitse **Levy**.

Asenna levyltä -valintaikkuna avautuu.

5. Valitse **Selaa** ja siirry sitten tietokoneessa oleviin XPS-ohjaintiedostoihin:

- a. Valitse **Tietokone** ja kaksoisnapsauta sitten **(C:)**.
- b. Kaksoisnapsauta ensin **Drivers** ja sitten **PRINTER**.
- c. Kaksoisnapsauta kansiota, jonka nimessä on tulostimen mallinumero, ja kaksoisnapsauta sitten **Drivers**.
- d. Kaksoisnapsauta **xps** ja napsauta sitten **Avaa**.
- e. Valitse **Asenna levyiltä** -valintaikkunassa **OK**.

6. Valitse seuraavassa kahdessa valintaikkunassa **Seuraava**.

XPS-ohjaimesta on lisätietoja XPS **lueminut** -tiedostossa *Drivers and Utilities* -CD-levyllä. Tiedosto on **xps**-kansiossa setupxps-korjaustiedoston ohessa (D:\Drivers\xps\readme).

Käyttöpaneelin valikkojen toiminta



- [Kopiointitila](#)
- [Valokuvatila](#)
- [Tulosta tiedostot -tila](#)
- [Faksitila](#)
- [Skannaustila](#)
- [Asetustila](#)
- [Huoltotila](#)
- [PictBridge-tila](#)
- [Bluetooth-tila](#)

Kopiointitila

| Päävalikko | Tilan päävalikko | Tilan alivalikko |
|------------|-----------------------|-------------------|
| Kopioi | Väri | |
| | Kopiot | |
| | Pienennä/Suurena | |
| | Laatu | |
| | Vaaleampi/Tummempi | |
| | Paperin käsittely | |
| | Lajittele | |
| | 2-puoliset kopiot | |
| | monisivu | |
| | Asettelu | |
| | Alkuper. koko | |
| | Sisältölaji | |
| | Muuta oletusasetukset | Paperin käsittely |

 **HUOMAUTUS: 2-puoliset kopiot** -valikko tulee näkyviin vain, jos tulostimeen on kiinnitetty valinnainen arkinkääntäjä.

Kopiointitilan valikkoasetusten katsominen tai muuttaminen:

1. Siirry päävalikossa **ylä-** tai **alanoolinäppäimellä**   kohtaan Kopioi.
2. Paina **Valitse**-näppäintä .

| Kopioi-valikon vaihtoehto | Asetukset |
|---------------------------|---|
| Väri | Kopioiden värin määrittäminen. <ul style="list-style-type: none">• Väri*• Mustavalko |
| Kopiot | Kopioiden määrän määrittäminen. 1-99 |
| Pienennä/Suurena | Kopioiden koon määrittäminen suhteessa alkuperäisen asiakirjan kokoon. |

| | |
|--------------------|---|
| | <ul style="list-style-type: none"> • 50 % • 100 %* • 200 % • Mukautettu % • Sovita sivulle • 2 x 2 -juliste • 3 x 3 -juliste • 4 x 4 -juliste • Reunukseton |
| Laatu | <p>Kopiointilaadun määrittäminen.</p> <ul style="list-style-type: none"> • Automaattinen* • Vedos • Normaali • Valokuva |
| Vaaleampi/Tummempi | <p>Voit säätää kirkkautta vasemmalla tai oikealla nuolinäppäimellä <>.</p> |
| Paperin käsittely | <p>Siirry Paperin käsittely -valikkoon Valitse-näppäimellä <input checked="" type="checkbox"/> ja valitse syöttöalustaan lisätyn tyhjän paperin koko ja laji. Jos tulostimessa on valinnainen syöttöalusta, voit valita myös paperilähteen. Lisätietoja on kohdassa Paperin käsittely -valikko.</p> |
| Lajittele | <p>Sen valitseminen, lajitteleeko tulostin kopiot.</p> <ul style="list-style-type: none"> • Ei käytössä* • Käytössä |
| 2-puoliset kopiot | <p>Sen valitseminen, tulostetaanko paperin molemmille puolille.</p> <ul style="list-style-type: none"> • 1-->1 (1-puolinen alkuperäinen, 1-puolinen kopio)* • 1-->2 (1-puolinen alkuperäinen, 2-puolinen kopio) • 2-->1 (2-puolinen alkuperäinen, 1-puolinen kopio) • 2-->2 (2-puolinen alkuperäinen, 2-puolinen kopio) |
| Monisivu | <p>Sen määrittäminen, montako erilaista kuvaa tai asiakirjan sivua tulostetaan yhdelle sivulle.</p> <ul style="list-style-type: none"> • 1/sivu* • 2/sivu • 4/sivu |
| Asettelu | <p>Sen määrittäminen, montako kertaa kuva toistetaan yhdellä sivulla.</p> <ul style="list-style-type: none"> • 1/sivu* • 4/sivu • 9/sivu • 16/sivu |
| Alkuper. koko | <p>Alkuperäisen asiakirjan koon määrittäminen.</p> <ul style="list-style-type: none"> • Automaattinen tunnistus* • 8,5x11" • 2,25x3,25" • 3x5" • 3,5x5" • 4x6" • 4x8" • 5x7" • 8x10" • L • 2L • Hagaki • A6 • A5 • B5 • A4 • 60x80 mm • 9x13 cm |

| | |
|-----------------------|---|
| | <ul style="list-style-type: none"> • 10x15 cm • 10x20 cm • 13x18 cm • 20x25 cm |
| Sisältölaji | Kopioitavan asiakirjan lajin määrittäminen. <ul style="list-style-type: none"> • Automaattinen* • Tekstiä ja grafiikkaa • Valokuva • Vain teksti • Viivapiirros Lisätietoja on kohdassa Smart Copy . |
| Muuta oletusasetukset | Voit siirtyä Valitse -näppäimellä <input checked="" type="checkbox"/> Kopioinnin oletusasetukset -valikkoon. Lisätietoja on kohdassa Kopioinnin oletusasetukset -valikko . |
| * Tehdasasetus | |

Smart Copy

Tulostimessa on **Smart Copy** -toiminto, jonka avulla tulostin voi parantaa kopioiden laatua säätämällä **Sisältölaji**-asetuksia automaattisesti. Kun **Sisältölaji**-asetus on Automaattinen (oletusasetus), tulostin esiskannaa kunkin asiakirjan ennen kopiointia ja optimoi asetukset tuottaakseen runsaammat värit, neutraalimmat harmaat, terävemmän tekstin ja yksityiskohtaisemmat kuvat.

Valokuvatila

| Päävalikko | Tilan päävalikko | Tilan alivalikko | Tilan alivalikko |
|------------|--|--|-------------------|
| Valokuva | Valokuvien selaaminen ja tulostaminen. | Muokkaa valokuvaa | |
| | | Näytä koko näytössä | |
| | | Muuta tulostusasetuksia | Paperin käsittely |
| | | Tulostuksen esikatselu | |
| | Valitse tietokone | | |
| | Valokuvien vedosarkki | Tulosta arkki, jossa on kaikki X valokuvaa | |
| | | Tulosta 25 uusinta valokuvaa | |
| | | Tulosta arkki päivämääräalueen perusteella | |
| | | Skannaa vedosarkki | |
| | Tulosta kaikki valokuvat | | |
| | Näytä diaesitys | | |
| | Tallenna valokuvat tietokoneeseen | | |
| | Muuta oletusasetukset | Paperin käsittely | |

 **HUOMAUTUS:** Valitse tietokone -valikko on käytettävissä vain, jos tulostin on yhdistetty verkkoon.

 **HUOMAUTUS:** Tulosta 25 uusinta valokuvaa -vaihtoehto on käytettävissä vain, jos muistikortissa tai USB-asemassa on yli 25 valokuvaa.

Useimmissa digitaalikameroissa valokuvat tallennetaan muistikorttiin. Tulostin tukee seuraavia digitaalisia tallennusvälineitä:

- CompactFlash tyyppi I ja II
- Memory Stick
- Memory Stick PRO

- Memory Stick Duo (sovittimella)
- Microdrive
- Secure Digital
- Secure Digital High Capacity
- Mini SD (sovittimella)
- MultiMedia Card
- xD-Picture Card

Valokuvatilan asetusten katsominen tai muuttaminen:

1. Muistikortin asettaminen tulostimeen. Tulostin siirtyy automaattisesti **Valokuva**-tilaan, kun kortti on luettu.

 **MUISTUTUS:** Älä irrota muistikorttia äläkä kosketa tulostinta muistikortin läheltä, kun valo vilkkuu.

2. Paina **Valitse**-näppäintä .

Valokuvakorttitiila-valikko

| Valikkovaihtoehto | Asetukset |
|--|--|
| Valokuvien selaaminen ja tulostaminen. | Voit siirtyä Valokuvan esikatselu -tilaan painamalla Valitse -näppäintä  . Voit selata valokuvia vasemmalla tai oikealla nuolinäppäimellä   tai tulostaa valokuvia suoraan esikatselunäytöstä Aloita -näppäimellä  . |
| Valitse tietokone | Voit katsoa luetteloja verkon tietokoneista painamalla Valitse -näppäintä  . HUOMAUTUS: Tämä valikko on käytettävissä vain, jos verkkosovitin on kiinnitetty ja sen asetukset on määritetty. |
| Valokuvien vedosarkki | Voit siirtyä Valokuvien vedosarkki -alivalikkoon painamalla Valitse -näppäintä  . Lisätietoja on kohdassa Valokuvien vedosarkki -valikko . |
| Tulosta kaikki valokuvat | Voit siirtyä Valitse -näppäimellä  Tulosta kaikki valokuvat -näyttöön, jossa voit valita sivulle tulostettavien valokuvien määrän. HUOMAUTUS: Muistikortista voidaan tulostaa vain JPG-muotoisia ja tietynlaisia TIFF-muotoisia valokuvia. Jos haluat tulostaa valokuvia, jotka on tallennettu muistikorttiin jossakin muussa tiedostomuodossa, valokuvat pitää siirtää tietokoneeseen ennen tulostusta. |
| Näytä diaesitys | Siirry Valitse -näppäimellä  Diaesitys -valikkoon, jossa voit valita muistikortissa olevien valokuvien diaesitysnopeuden. Korosta haluttu nopeus ja aloita diaesitys painamalla Valitse -näppäintä  . |
| Tallenna valokuvat tietokoneeseen | Voit siirtyä Tallenna tietokoneeseen -tilaan painamalla Valitse -näppäintä  . Voit tallentaa muistikorttiin tallennetut valokuvat tietokoneeseen tai USB-asemaan tai voit tallentaa USB-asemaan tallennetut valokuvat tietokoneeseen tai muistikorttiin. |
| Muuta oletusasetukset | Voit siirtyä Valitse -näppäimellä  Valokuvan oletusasetukset -valikkoon. Lisätietoja on kohdassa Valokuvan tulostusasetukset -valikko tai Valokuvan oletusasetukset -valikko . |
| Tulosta kameravalinta | Saat kamerassa tehdyt valinnat näkyviin painamalla Valitse -näppäintä  kahdesti. Lisätietoja on kohdassa Kameravalinnan esikatselu . HUOMAUTUS: Tämä vaihtoehto näytetään vain, jos muistikortissa on DPOF-valinta (Digital Print Order Format). |

Valokuvien lisäasetukset -valikko

Voit siirtyä **Valokuvien lisäasetukset** -valikkoon painamalla **Valikko**-näppäintä  kun olet valinnut valokuvan **Valokuvan esikatselu** -tilassa.

| Valikkovaihtoehto | Asetukset |
|-------------------------|---|
| Muokkaa valokuvaa | Voit siirtyä Valokuvan muokkaustila -valikkoon painamalla Valitse -näppäintä . Lisätietoja on kohdassa Valokuvan muokkaustila -valikko . |
| Näytä koko näytössä | Voit katsoa valokuvaa koko ruudun kokoisena painamalla Valitse -näppäintä . |
| Muuta tulostusasetuksia | Voit siirtyä Valitse -näppäimellä Valokuvan oletusasetukset -valikkoon. Lisätietoja on kohdassa Valokuvan tulostusasetukset -valikko tai Valokuvan oletusasetukset -valikko . |
| Tulostuksen esikatselu | Voit esikatsoa valitun kuvan tulostustyötä painamalla Valitse -näppäintä . |

Valokuvan muokkaustila -valikko

Voit siirtyä **Valokuvan muokkaustila** -valikkoon valitsemalla **Valokuvien lisäasetukset** -valikosta Muokkaa valokuvaa.

| Valikkovaihtoehto | Asetukset |
|------------------------|--|
| Kirkkaus | Määritä tummuusasetus vasemmalla tai oikealla nuolinäppäimellä (keskiasetus on oletusarvo). |
| Kierrä | Kierrä kuvaa 90 ° määritettyyn suuntaan. <ul style="list-style-type: none"> • Myötäpäivään * • Vastapäivään |
| Leikkaa | Paina ensin Valitse -näppäintä . Valitse sitten vasemmalla tai oikealla nuolinäppäimellä Kutista- tai Laajenna- vaihtoehto . Voit kutistaa tai laajentaa valinta-aluetta painelemalla Valitse -näppäintä . |
| Automaattinen parannus | Voit valita, korjaako tulostin kuvaa automaattisesti. <ul style="list-style-type: none"> • Ei käytössä* • Käytössä |
| Poista punasilmäisyys | Voit valita, poistaako tulostin punasilmäisyyden säätämällä kuvan värejä. <ul style="list-style-type: none"> • Ei* • Kyllä |
| * Tehdasasetus | |

Valokuvan tulostusasetukset -valikko tai Valokuvan oletusasetukset -valikko

Voit siirtyä **Valokuvan tulostusasetukset** -valikkoon valitsemalla **Valokuvakortti-tilan** päävalikossa Muuta oletusasetukset tai valitsemalla **Valokuvien lisäasetukset** -valikossa Muuta tulostusasetukset.

| Valikkovaihtoehto | Asetukset |
|-------------------|---|
| Valokuvan koko | Alkuperäisten valokuvien koon määrittäminen. <ul style="list-style-type: none"> • Automaattinen <p>HUOMAUTUS: Jos valittu valokuva ei mahdu määritettyyn asetteluun, asetukseksi tulee Automaattinen.</p> <ul style="list-style-type: none"> • Hagaki • L • 2L • 60x80 mm • A6 • 10x15 cm • 13x18 cm |

| | |
|-------------------|---|
| | <ul style="list-style-type: none"> • A5 • B5 • A4 • 2,25x3,25" • 3,5x5" • 4x6"* • 5x7" • 8x10" • 8,5x11" |
| Asettelu | <p>Tulostettavien valokuvien koon määrittäminen.</p> <ul style="list-style-type: none"> • Automaattinen* • Reunukseton (1/sivu) • Yksi keskitetty valokuva • 1/sivu • 2/sivu • 3/sivu • 4/sivu • 6/sivu • 8/sivu • 16/sivu |
| Laatu | <p>Tulostettavien valokuvien laadun määrittäminen.</p> <ul style="list-style-type: none"> • Automaattinen* • Vedos • Normaali • Valokuva |
| Paperin käsittely | <p>Siirry Paperin käsittely -valikkoon Valitse-näppäimellä <input checked="" type="checkbox"/> ja valitse syöttöalustaan lisätyn tyhjän paperin koko ja laji. Jos tulostimessa on valinnainen syöttöalusta, voit valita myös paperilähteen. Lisätietoja on kohdassa Paperin käsittely -valikko.</p> |
| * Tehdasasetus | |



Valokuvien vedosarkki -valikko



Valokuvien vedosarkki -valikkoon siirrytään valitsemalla **Valokuvakorttitila**-päävalikosta Valokuvien vedosarkki -vaihtoehto.

| Valikkovaihtoehto | Asetukset |
|--|--|
| Tulosta arkki, jossa on kaikki X valokuvaa | <p>Voit tulostaa vedosarkin, jossa näytetään kaikki muistikortissa tai USB-asemassa olevat valokuvat, painamalla Valitse-näppäintä <input checked="" type="checkbox"/>.</p> <p>"X" on muistikortista tai USB-asemasta löydettyjen valokuvien lukumäärä.</p> |
| Tulosta 25 uusinta valokuvaa | <p>Voit tulostaa vedosarkin, jossa näytetään 25 uusinta valokuvaa, painamalla Valitse-näppäintä <input checked="" type="checkbox"/>.</p> |
| Tulosta arkki päivämääräalueen perusteella | <p>Tulosta vain tiettyinä päivämäärinä luodut valokuvat.</p> <ol style="list-style-type: none"> 1. Paina Valitse-näppäintä <input checked="" type="checkbox"/> ja valitse sitten päivämääräalue. 2. Tulosta vedosarkki painamalla Valitse-näppäintä <input checked="" type="checkbox"/>. |
| Skannaa vedosarkki | <p>Kun olet tehnyt valinnat, voit skannata vedosarkin painamalla Valitse-näppäintä <input checked="" type="checkbox"/>.</p> |

Kameravalinnan esikatselu

Voit siirtyä **Kameravalinnan esikatselu** -toimintoon painamalla **Valitse**-näppäintä **Tulosta kameravalinnat** -valikossa.

Voit siirtyä kameravalinnoissa vasemmalla tai oikealla **nuolinäppäimellä**  . Tulosta valokuvat nykyisillä tulostusasetuksilla painamalla **Aloita**-näppäintä .

Voit muuttaa tulostusasetuksia painamalla **Valikko**-näppäintä . Siirry **Valokuvakortti-tilan** valikossa kohtaan **Muuta valokuvan tulostusasetukset** ja paina **Valitse**-näppäintä .

Tulosta tiedostot -tila



| Päävalikko | Tilan päävalikko |
|-------------------|-------------------|
| Tulosta tiedostot | Paperin käsittely |

Tulosta tiedostot -tilassa tulostetaan USB-asemaan tai muistikorttiin tallennettuja asiakirjoja.

Tulostin tunnistaa tiedostot, joilla on seuraavat tiedostotunnisteet:

- .doc (Microsoft® Word)
- .xls (Microsoft Excel®)
- .ppt (Microsoft PowerPoint®)
- .pdf (Adobe® Portable Document Format)
- .rtf (Rich Text Format)
- .docx (Microsoft Word Open Document Format)
- .xlsx (Microsoft Excel Open Document Format)
- .pptx (Microsoft PowerPoint Open Document Format)
- .wps (Microsoft Works)
- .wpd (WordPerfect®)

Tulosta tiedostot -tilan valikkoasetusten katsominen tai muuttaminen:

1. Tarkista, että tulostin on kytketty tietokoneeseen, johon on asennettu Microsoft Office.
2. Aseta muistikortti muistikorttipaikkaan tai USB-asema PictBridge-porttiin.
3. Siirry **ylä-** tai **alenuolinäppäimellä**   kohtaan **Tulosta tiedostot** ja paina **Valitse**-näppäintä .

Tulosta tiedostot -tilan valikko



| Valikkovaihtoehto | Asetukset |
|-------------------|--|
| Paperin käsittely | Siirry Paperin käsittely -valikkoon Valitse -näppäimellä  ja valitse syöttöalustaan lisätyn tyhjän paperin koko ja laji. Jos tulostimessa on valinnainen syöttöalusta, voit valita myös paperilähteen. Lisätietoja on kohdassa Paperin käsittely -valikko . |
| * Tehdasasetukset | |

Faksitila

| Päävalikko | Tilan päävalikko | Tilan alivalikko | Tilan alivalikko |
|------------|------------------|-------------------|------------------|
| Faksaa | Puhelinluettelo | Nimihaku | |
| | | Puhelinnumerohaku | |

| | | | |
|--------------------------|------------------------------|-------------------------------|----------------------------|
| | Lisää tieto | | |
| | Ryhmähaku | | |
| | Lisää ryhmä | Nimihaku | |
| | | Puhelinnumerohaku | |
| | | Uudelleenvalintahistoria | |
| Uudelleenvalintahistoria | | | |
| Valinta luuri paikallaan | | | |
| Lähetä faksi ajoitettuna | | | |
| Automaattivastaus | | | |
| Muokkaa faksiasetuksia | | | |
| Faksiasetukset | Pikavalinnan puhelinluettelo | Puhelinluettelo | |
| | Historia ja raportit | | |
| | Soitto ja vastaus | Automaattivastauksen ajastus | |
| | Faksitulostus | Paperin käsittely | |
| | Valitseminen ja lähettäminen | | |
| | Faksiesto | | Faksieston nimihaku |
| | | | Faksiesto - Lisää merkintä |
| | | Tulosta faksieston numerohaku | |

Faksitilan valikkoasetusten katsominen tai muuttaminen:

1. Siirry päävalikossa **ylä-** tai **alenuolinäppäimellä**   kohtaan **Faksi**.
2. Paina **Valitse**-näppäintä .





Jotta faksaus toimii oikein:

- Tulostimen FAX-liittimen (FAX–vasen liitin) on oltava liitettynä aktiiviseen analogiseen puhelinlinjaan. Asentamisesta on tietoja kohdassa [Tulostimen liittäminen ulkoisiin laitteisiin](#).

 **HUOMAUTUS:** DSL- (digital subscriber line) tai ISDN-linjalla (integrated signature digital network) voi faksata vain hankkimalla digitaalisen linjasuodattimen. Lisätietoja saa Internet-palveluntuottajalta.

- Jos faksat **Fax Dell 968 AIO Printer** -laitteella sovelluksesta, tulostimen pitää olla kytketty tietokoneeseen USB-kaapelilla.

Faksiasetukset-valikko

| Valikkovaihtoehto | Toiminto |
|--------------------------|---|
| Faksinumeroikkuna | Kirjoita faksin vastaanottajan numero numeronäppäimillä. Numero näkyy ikkunassa. HUOMAUTUS: Jos olet jo kirjoittanut numeron Faksi-päävalikossa, voit kirjoittaa tässä ikkunassa toisen numeron ja lähettää faksin yleislähetyksenä. |
| Puhelinluettelo | Siirry Valitse -näppäimellä  Puhelinluettelo -valikkoon. Lisätietoja on kohdassa Puhelinluettelo-valikko . |
| Uudelleenvalintahistoria | Voit katsoa uudelleenvalintahistoriaa painamalla Valitse -näppäintä  . Näytössä näytetään viimeksi valitut viisi numeroa. |
| Valinta luuri paikallaan | Siirry Valitse -näppäimellä  Valinta luuri paikallaan -tilaan. |
| Lähetä faksi ajoitettuna | Katso Valitse -näppäimellä  Lähetä faksi ajoitettuna -näyttöä. Tässä näytössä voit määrittää numeronäppäimillä kellonajan, jolloin faksi lähetetään. |
| Automaattivastaus | Tulostimen asettaminen vastaamaan saapuviin puheluihin. |

| | |
|--------------------------|--|
| | <ul style="list-style-type: none"> • Ei käytössä* • Käytössä • Ajastettu—Siirry Valitse-näppäimellä <input checked="" type="checkbox"/> Automaattivastauksen ajastus -valikkoon. Lisätietoja on kohdassa Automaattivastauksen ajastus -valikko. |
| Muokkaa faksiasetuksia | Voit siirtyä Valitse -näppäimellä <input checked="" type="checkbox"/> Muokkaa faksiasetuksia -valikkoon. Lisätietoja on kohdassa Muokkaa faksiasetuksia -valikko . |
| Faksiasetukset | Voit siirtyä Valitse -näppäimellä <input checked="" type="checkbox"/> Faksiasetukset -valikkoon. Lisätietoja on kohdassa Faksiasetukset-valikko . |
| * Tehdasasetukset | |

Puhelinluettelo-valikko

Puhelinluettelo-valikkoon siirrytään valitsemalla **Faksitila**-valikossa Puhelinluettelo. Valikkoon voi siirtyä myös valitsemalla **Faksiasetukset**-valikossa Pikavalinnan puhelinluettelo.

Voit määrittää enintään 99 pikavalintanumeroa: 89 yksittäistä faksauksen pikavalintanumeroa ja 10 ryhmävalintamerkintää, joista jokaisessa on enintään 30 numeroa.

| Valikkovaihtoehto | Toiminto |
|-------------------|---|
| Nimihaku | Siirry Valitse -näppäimellä <input checked="" type="checkbox"/> Nimihaku -valikkoon. Lisätietoja on kohdassa Nimihaku-valikko . |
| Puhelinnumerohaku | Siirry Valitse -näppäimellä <input checked="" type="checkbox"/> Puhelinluettelo -valikkoon. Lisätietoja on kohdassa Puhelinnumerohaku-valikko . |
| Lisää tieto | Siirry Valitse -näppäimellä <input checked="" type="checkbox"/> Puhelinluettelo: Lisää merkintä -valikkoon. Lisätietoja on kohdassa Puhelinluettelo - Lisää merkintä -valikko . |
| Ryhmähaku | Siirry Valitse -näppäimellä <input checked="" type="checkbox"/> Ryhmähaku -valikkoon. Lisätietoja on kohdassa Ryhmähaku-valikko . |
| Lisää ryhmä | Siirry Valitse -näppäimellä <input checked="" type="checkbox"/> Puhelinluettelo: Lisää ryhmä -valikkoon. Lisätietoja on kohdassa Puhelinluettelo - Lisää ryhmä -valikko . |
| Tulosta luettelo | Voit tulostaa tulostimeen tallennetun puhelinluettelon painamalla Valitse -näppäintä <input checked="" type="checkbox"/> . |

Nimihaku-valikko

Voit siirtyä **Nimihaku**-valikkoon valitsemalla **Puhelinluettelo**-valikossa Nimihaku.

| Valikkovaihtoehto | Toiminto |
|-------------------|--|
| Hakuehdot-ikkuna | Kirjoita kirjain numeronäppäimillä. Luettelossa siirrytään automaattisesti vastaavaan puhelinluettelon kohtaan. |
| Pikavalinta | Pikavalintamerkintöjen nimet näytetään. Luettelossa olevien pikavalintanumeroiden määrä määräytyy sen mukaan, kuinka monta pikavalintanumeroa tulostimeen on määritetty. |

Puhelinnumerohaku-valikko

Voit siirtyä **Puhelinluettelo**-valikkoon valitsemalla **Puhelinluettelo**-valikossa Puhelinnumerohaku.

| Valikkovaihtoehto | Toiminto |
|-------------------|---|
| Hakuehdot-ikkuna | Kirjoita faksinumero numeronäppäimillä. Luettelossa siirrytään automaattisesti vastaavaan puhelinluettelon kohtaan. |
| Pikavalinta | Pikavalintamerkintöjen faksinumerot näytetään. Luettelossa olevien pikavalintanumeroiden määrä määräytyy sen mukaan, kuinka monta pikavalintanumeroa tulostimeen on määritetty. |

Puhelinluettelo - Muokkaa merkintää -valikko

Voit siirtyä **Puhelinluettelo: Muokkaa merkintää** -valikkoon **Valikko**-näppäimellä , kun jokin pikavalintanumero on valittuna joko **Puhelinnumerohaku**- tai **Nimihaku**-valikossa.

| Valikkovaihtoehto | Toiminto |
|-------------------|--|
| Nimi | Muokkaa yhteystiedon nimeä numeronäppäimillä. |
| Faksinumero | Muokkaa yhteystiedon faksinumeroa numeronäppäimillä. |
| Pikavalintanumero | Tähän yhteystietoon liitetty pikavalintanumero näytetään. HUOMAUTUS: Pikavalintanumero on määrätty automaattisesti. Pikavalintanumeroa ei voi muokata. |
| Poista merkintä | Voit poistaa merkinnän puhelinluettelosta painamalla Valitse -näppäintä  . |

Puhelinluettelo - Lisää merkintä -valikko

Voit siirtyä **Puhelinluettelo: Lisää merkintä** -valikkoon valitsemalla **Puhelinluettelo**-valikossa **Lisää merkintä**.

| Valikkovaihtoehto | Toiminto |
|-------------------|--|
| Nimi | Kirjoita yhteystiedon nimi numeronäppäimillä. |
| Faksinumero | Kirjoita yhteystiedon faksinumero numeronäppäimillä. |
| Pikavalintanumero | Yhteystietoon liitetään pienin vapaa pikavalintanumero. HUOMAUTUS: Pikavalintanumero on määrätty automaattisesti. Pikavalintanumeroa ei voi muokata. |

Ryhmähaku-valikko

Voit siirtyä **Ryhmähaku**-valikkoon valitsemalla **Puhelinluettelo**-valikossa **Ryhmähaku**.

| Valikkovaihtoehto | Toiminto |
|-------------------|--|
| Hakuehdot-ikkuna | Kirjoita kirjain numeronäppäimillä. |
| Pikavalinta | Ryhmämerkintöjen faksinumerot näytetään. Lueteltujen ryhmien lukumäärä määräytyy tulostimeen määritettyjen ryhmien lukumäärän perusteella. |

Puhelinluettelo - Muokkaa ryhmää -valikko



Voit siirtyä **Puhelinluettelo: Muokkaa ryhmää** -valikkoon **Valikko**-näppäimellä , kun jokin pikavalintanumero on valittuna **Ryhmähaku**-valikossa.

| Valikkovaihtoehto | Toiminto |
|-------------------|--|
| Nimi | Muokkaa ryhmän nimeä numeronäppäimillä. |
| Faksinumero | Muokkaa ryhmän faksinumeroita numeronäppäimillä. |
| Pikavalintanumero | Tähän ryhmään liitetty pikavalintanumero näytetään. HUOMAUTUS: Pikavalintanumero on määrätty automaattisesti. Pikavalintanumeroa ei voi muokata. |
| Poista merkintä | Voit poistaa merkinnän puhelinluettelosta painamalla Valitse -näppäintä  . |

Puhelinluettelo - Lisää ryhmä -valikko

Voit siirtyä **Puhelinluettelo: Lisää ryhmä** -valikkoon valitsemalla **Puhelinluettelo**-valikossa **Lisää ryhmä**.

| Valikkovaihtoehto | Toiminto |
|-------------------|---|
| Nimi | Kirjoita ryhmän nimi numeronäppäimillä. |
| Faksinumeroikkuna | Kirjoita ryhmän faksinumerot numeronäppäimillä. |
| Nimihaku | Siirry Valitse -näppäimellä  Nimihaku -valikkoon. Lisätietoja on kohdassa Nimihaku-valikko . |

| | |
|--------------------------|--|
| Puhelinnumerohaku | Siirry Valitse -näppäimellä  Puhelinluettelohaku -valikkoon. Lisätietoja on kohdassa Puhelinnumerohaku-valikko . |
| Uudelleenvalintahistoria | Voit katsoa uudelleenvalintahistoriaa painamalla Valitse -näppäintä  . Näytössä näytetään viimeksi valitut viisi numeroa. |
| Pikavalintanumero | Ryhmään liitetään pienin vapaa pikavalintanumero. HUOMAUTUS: Pikavalintanumero on määrätty automaattisesti. Pikavalintanumeroa ei voi muokata. |

Automaattivastauksen ajastus -valikko

Voit siirtyä **Automaattivastauksen ajastus** -valikkoon valitsemalla **Faksitila**-valikon Automaattivastaus-vaihtoehtoon Ajastettu-asetuksen tai valitsemalla **Soittaminen ja vastaaminen** -valikosta Automaattivastauksen ajastus.



Kun **Automaattivastaus** otetaan käyttöön, faksi vastaa saapuviin fakseihin ilman käyttäjän toimia. Kun **Automaattivastaus** ei ole käytössä, saapuviin fakseihin on vastattava manuaalisesti.

| Valikkovaihtoehto | Toiminto |
|---------------------------------------|--|
| Kellonaika | Näyttää nykyisen ajan. |
| Ota automaattivastaus käyttöön klo | Määritä numeronäppäimillä aika, jolloin haluat ottaa Automaattivastaus -toiminnon käyttöön. |
| Poista automaattivastaus käytöstä klo | Määritä numeronäppäimillä aika, jolloin haluat poistaa Automaattivastaus -toiminnon käytöstä. |

Muokkaa faksiasetuksia -valikko

Voit siirtyä **Muokkaa faksiasetuksia** -valikkoon valitsemalla **Faksitila**-valikosta Muokkaa faksiasetuksia.

Tässä valikossa muutetut asetukset ovat tilapäisiä, ja ne koskevat vain sillä hetkellä lähetettävää faksityötä. Ne eivät ole voimassa myöhemmin lähetettävissä fakseissa.

| Valikkovaihtoehto | Toiminto |
|--------------------------|--|
| Kansilehti | Sen määrittäminen, lähetetäänkö faksin mukana kansilehti. <ul style="list-style-type: none"> • Ei* • Kyllä |
| Väri | Lähetettävän faksin värillisyyden määrittäminen. <ul style="list-style-type: none"> • Mustavalko* • Väri |
| Laatu | Faksin skannauslaadun määrittäminen. <ul style="list-style-type: none"> • Vakio* • Hieno • Erittäin hieno • Ultrahieno |
| Vaaleampi/Tummempi | Määritä tummuusasetus vasemmalla tai oikealla nuolinäppäimellä   (keskiasetus on oletusarvo). |
| Alkuper. koko | Alkuperäisen asiakirjan koon määrittäminen. <ul style="list-style-type: none"> • 8,5x11"* • A4 |
| * Tehdasasetukset | |

Kansilehti-valikko

Voit siirtyä **Kansilehti**-valikkoon painamalla **Valikko**-näppäintä , kun Kansilehti on valittuna **Muokkaa**

faksiasetuksia -valikossa. Voit muokata kansilehden sisältöä painamalla **Valikko**-näppäintä  **Kansilehti**-valikossa.

| Valikkovaihtoehto | Toiminto |
|--------------------------|--|
| Lähettäjän numero | Oman faksinumeron määrittäminen. <ul style="list-style-type: none">• Jätä tyhjäksi*• Lähettäjä 1• Lähettäjä 2• Lähettäjä 3• Lähettäjä 4• Lähettäjä 5 HUOMAUTUS: Voit määrittää tai muuttaa Lähettäjä -valikon tietoja siirtymällä muokattavaan vaihtoehtoon ja painamalla Valikko -näppäintä  . Kirjoita lähettäjän tiedot numeronäppäimillä. |
| Oma nimi | Näyttää lähettäjän nimen. |
| Oma puhelinnumero | Näyttää lähettäjän puhelinnumeron. |
| Oma faksinumero | Kirjoita oma faksinumerosi numeronäppäimillä. |
| Tärkeys | Kansilehden näyttämisen prioriteettitaso määrittäminen. <ul style="list-style-type: none">• Ei mitään*• Tiedoksi• Vastausta pyydetään• Kiireinen |
| Ilmoitus | Kirjoita vastaanottajalle tarkoitettu viesti numeronäppäimillä. |
| * Tehdasasetukset | |



Faksiasetukset-valikko

Voit siirtyä **Faksiasetukset**-valikkoon valitsemalla **Faksitila**-valikossa **Faksiasetukset** tai valitsemalla **Asetus**-valikossa **Muuta faksin oletusasetukset**. Tässä valikossa tehdyt asetukset vaikuttavat kaikkiin lähetettäviin tai vastaanotettaviin faksitöihin, paitsi jos palautat asetukset tehdasasetuksiin.

| Valikkovaihtoehto | Toiminto |
|------------------------------|--|
| Pikavalinnan puhelinluettelo | Siirry Valitse -näppäimellä  Puhelinluettelo -valikkoon. Lisätietoja on kohdassa Puhelinluettelo-valikko . |
| Historia ja raportit | Siirry Valitse -näppäimellä  Historia ja raportit -valikkoon. Lisätietoja on kohdassa Historia ja raportit -valikko . |
| Soitto ja vastaus | Voit siirtyä Valitse -näppäimellä  Soittaminen ja vastaaminen -valikkoon. Lisätietoja on kohdassa Soittaminen ja vastaaminen -valikko . |
| Faksitulostus | Voit siirtyä Valitse -näppäimellä  Faksitulostus -valikkoon. Lisätietoja on kohdassa Faksitulostus-valikko . |
| Valitseminen ja lähettäminen | Voit siirtyä Valitse -näppäimellä  Valitseminen ja lähettäminen -valikkoon. Lisätietoja on kohdassa Valitseminen ja lähettäminen -valikko . |
| Faksiesto | Voit siirtyä Valitse -näppäimellä  Faksiesto -valikkoon. Lisätietoja on kohdassa Faksiesto-valikko . |

Historia ja raportit -valikko

Voit siirtyä **Historia ja raportit** -valikkoon valitsemalla **Faksiasetukset**-valikossa **Historia ja raportit**.

| Valikkovaihtoehto | Toiminto |
|-------------------------|---|
| Näytä historia näytöllä | Voit katsoa faksihistoriaa näytöllä painamalla Valitse -näppäintä  . |
| Tulosta lähetyshistoria | Voit tulostaa lähetettyjen faksien historian painamalla Valitse -näppäintä  . |

| | |
|---------------------------------|---|
| Tulosta vastaanottohistoria | Voit tulostaa vastaanotettujen faksien historian painamalla Valitse -näppäintä <input checked="" type="checkbox"/> . |
| Katso jonossa olevia fakseja | Voit katsoa jonossa olevien faksien tietoja näytöllä painamalla Valitse -näppäintä <input checked="" type="checkbox"/> . |
| Raportti | Sen valitseminen, milloin faksihistoriaraportti tulostetaan. <ul style="list-style-type: none"> • Manuaalinen tulostus* • 40 työn välein |
| Tulosta faksin toimintohistoria | Voit tulostaa faksin toimintohistorian painamalla Valitse -näppäintä <input checked="" type="checkbox"/> . |
| Vahvistus | Sen valitseminen, milloin faksilähetyksen vahvistussivu tulostetaan. <ul style="list-style-type: none"> • Virhetilanteessa* • Kaikista • Ei käytössä |
| * Tehdasasetukset | |

Faksihistoria - Lisää asetuksia -valikko

Voit siirtyä **Faksihistoria - Lisää asetuksia** -valikkoon korostamalla jonkin **Faksihistoria**-näytön numeroista ja painamalla **Valitse**-näppäintä .

| Valikkovaihtoehto | Toiminto |
|------------------------------------|--|
| Valitse tämä numero uudelleen | Voit siirtyä Valitse -näppäimellä <input checked="" type="checkbox"/> Faksitila -valikkoon, kun valittu numero näkyy Faksinumero-ikkunassa. |
| Lisää numero puhelinluetteloon | Siirry Valitse -näppäimellä <input checked="" type="checkbox"/> Puhelinluettelo: Lisää merkintä -valikkoon. Nykyinen faksinumero on automaattisesti faksinumerokentässä. |
| Lisää numero estettyihin fakseihin | Siirry Valitse -näppäimellä <input checked="" type="checkbox"/> Faksiesto: Lisää merkintä -valikkoon. Nykyinen faksinumero on automaattisesti faksinumerokentässä. |
| Tyhjennä kaikki historia | Voit tyhjentää faksin toimintalokin painamalla Valitse -näppäintä <input checked="" type="checkbox"/> . |

Soittaminen ja vastaaminen -valikko

Voit siirtyä **Soittaminen ja vastaaminen** -valikkoon valitsemalla **Faksiasetukset**-valikossa **Soittaminen ja vastaaminen**.

| Valikkovaihtoehto | Toiminto |
|------------------------------|--|
| Soittoäänen voimakkuus | Faksimodeemin sointiäänen voimakkuuden määrittäminen. <ul style="list-style-type: none"> • Matala* • Korkea • Ei käytössä |
| Vastaa soittoon | Soittojen lukumäärän valitseminen, ennen kuin tulostin vastaa saapuvaan puheluun. <ul style="list-style-type: none"> • 1. soitto • 2. soitto • 3. soitto* • 5. soitto |
| Tunnistesoitto | Puhelinpalvelussa käytettävää tunnistesoittoa vastaavan tunnistesoittoasetuksen määrittäminen. <ul style="list-style-type: none"> • Mikä tahansa soitto* • Yksi soitto • Kaksoissoitto • Kolmoissoitto |
| Automaattivastauksen ajastus | Voit siirtyä Valitse -näppäimellä <input checked="" type="checkbox"/> Automaattivastauksen ajastus -valikkoon. Lisätietoja on kohdassa Automaattivastauksen ajastus -valikko . |

| | |
|---|---|
| Faksin välitys | Tulostimen asettaminen välittämään faksit tai välittämään ne ja tulostamaan kopion. <ul style="list-style-type: none"> • Ei käytössä* • Välitä • Tulosta ja välitä |
| Manuaalisen poiminnan koodi | Voit avata Poimintakoodi -valikon painamalla Valitse -näppäintä <input checked="" type="checkbox"/> . Voit muuttaa koodin määrittämällä uuden koodin numeronäppäimillä ja painamalla sitten Valitse -näppäintä <input checked="" type="checkbox"/> . HUOMAUTUS: Oletuskoodi on DELL# (3355#) . |
| Soittajan numero - palvelun tunnuskuvio | <ul style="list-style-type: none"> • Kuvio 1 (FSK)* • Kuvio 2 (DTMF) HUOMAUTUS: Soittajan numero -palvelun tunnuskuvio määräytyy käyttöönoton aikana valitun maan tai alueen perusteella. Jos maassa käytetyissä puhelimissa käytetään kahta tunnistuskuviota, selvitä teleoperaattoriltasi, mitä tunnistuskuviota sen palvelussa käytetään. |
| * Tehdasasetus | |

Faksitulostus-valikko

Voit siirtyä **Faksitulostus**-valikkoon valitsemalla **Faksiasetukset**-valikossa **Faksitulostus**.

| Valikkovaihtoehto | Toiminto |
|--------------------------|--|
| Jos liian suuri | Sen määrittäminen, miten tulostin käsittelee saapuvat faksit, jotka ovat liian suuria mahtuakseen yhdelle sivulle. <ul style="list-style-type: none"> • Sovita sivulle* • Käytä kaksi sivua |
| Faksin alatunniste | Sen määrittäminen, lisätäänkö tulostettuihin fakseihin alatunniste. <ul style="list-style-type: none"> • Käytössä* • Ei käytössä |
| 2-puolinen tulostus | Kaksipuolisen tulostusasetuksen määrittäminen. <ul style="list-style-type: none"> • 1-puolinen tulostus* • 2-puolinen tulostus |
| Paperin käsittely | Siirry Paperin käsittely -valikkoon Valitse -näppäimellä <input checked="" type="checkbox"/> ja valitse syöttöalustaan lisätyn tyhjän paperin koko ja laji. Jos tulostimessa on valinnainen syöttöalusta, voit valita myös paperilähteen. Lisätietoja on kohdassa Paperin käsittely -valikko . |
| * Tehdasasetukset | |

Valitseminen ja lähettäminen -valikko

Voit siirtyä **Valitseminen ja lähettäminen** -valikkoon valitsemalla **Faksiasetukset**-valikossa **Valitseminen ja lähettäminen**.

| Valikkovaihtoehto | Toiminto |
|-------------------|--|
| Oma faksinumero | Kirjoita oma faksinumerosi numeronäppäimillä. Tämä numero näytetään lähtevien faksien kansilehdellä. |
| Oma faksinimi | Määritä tulostimen nimi numeronäppäimillä. Tämä nimi näytetään lähtevien faksien otsikossa. |
| Kansilehti | Sen määrittäminen, lisätäänkö lähteviin fakseihin kansilehti. <ul style="list-style-type: none"> • Ei* • Kyllä |
| Väri | Lähtevien faksien värillisyyden määrittäminen. |

| | |
|---------------------------------|--|
| | <ul style="list-style-type: none"> • Mustavalko* • Väri |
| Laatu | <p>Lähtevien faksien skannauslaadun määrittäminen.</p> <ul style="list-style-type: none"> • Vakio* • Hieno • Erittäin hieno • Ultrahieno |
| Vaaleampi/Tummempi | <p>Määritä tummuusasetus vasemmalla tai oikealla nuolinäppäimellä   (keskiasetus on oletusarvo).</p> |
| Valintamenetelmä | <p>Puhelinjärjestelmän mukaisen valintatavan määrittäminen.</p> <ul style="list-style-type: none"> • Äänitaajuus* • Pulssi • Tilaajavaihteen takana (valintäänen tunnistus ei käytössä) |
| Uudelleenvalintayritysten väli | <p>Sen ajan määrittäminen, jonka tulostin odottaa ennen epäonnistuneiden faksien uudelleenlähettämistä.</p> <ul style="list-style-type: none"> • 1 minuutti • 2 minuuttia* • 3 minuuttia • 4 minuuttia • 5 minuuttia • 6 minuuttia • 7 minuuttia • 8 minuuttia |
| Uudelleenvalintayritysten määrä | <p>Sen määrittäminen, kuinka monta kertaa tulostin yrittää epäonnistuneiden faksien uudelleenlähettämistä.</p> <ul style="list-style-type: none"> • 0 kertaa • 1 kerran • 2 kertaa • 3 kertaa* • 4 kertaa • 5 kertaa |
| Valinnan etuliite | <ul style="list-style-type: none"> • Ei mitään*—Voit muuttaa oletusarvoja painamalla Valitse-näppäintä  to change defaults. • Luo—Voit luoda tarvittaessa etuliitteen painamalla Valitse-näppäintä , jos ulkolinjan valitseminen edellyttää etuliitettä. • Muokkaa—Voit muokata nykyistä etuliitettä painamalla Valitse-näppäintä . |
| Valintäänen voimakkuus | <p>Faksimodeemin valintäänen voimakkuuden määrittäminen.</p> <ul style="list-style-type: none"> • Ei käytössä • Matala* • Korkea |
| Skannaa | <ul style="list-style-type: none"> • Ennen valintaa*—Faksi skannataan muistiin ennen faksinumeron valitsemista. • Valinnan jälkeen—Faksinumero valitaan, yhteys vastaanottavaan faksiin luodaan ja sitten faksi skannataan. |
| Enimmäisnopeus | <p>Puhelinjärjestelmän salliman tiedonsiirron enimmäisnopeuden määrittäminen.</p> <ul style="list-style-type: none"> • 33 600 b/s* • 31 200 b/s • 28 800 b/s • 26 400 b/s • 24 000 b/s • 21 600 b/s |

| | |
|-----------------------------|--|
| | <ul style="list-style-type: none"> • 19 200 b/s • 16 800 b/s • 14 400 b/s • 12 000 b/s • 9 600 b/s • 7 200 b/s • 4 800 b/s • 2 400 b/s |
| Faksin automaattinen muunto | <ul style="list-style-type: none"> • Käytössä*—Faksi muunnetaan automaattisesti yhteensopivaksi vastaanottavan faksilaitteen kanssa lähetysasetuksista riippumatta. • Ei käytössä—Jos lähetysasetukset ja vastaanottavan faksin asetukset ovat epäyhteensopivat, laite ilmoittaa faksia ei tueta -virheestä. |
| Virheenkorjaus | <p>Sen määrittäminen, yrittääkö tulostin korjata faksien datavirheet automaattisesti.</p> <ul style="list-style-type: none"> • Käytössä* • Ei käytössä |
| Alkuper. koko | <p>Faksien alkuperäisen koon määrittäminen.</p> <ul style="list-style-type: none"> • 8,5x11"* • A4 |
| * Tehdasasetukset | |

Faksiesto-valikko

Voit siirtyä **Faksiesto**-valikkoon valitsemalla **Faksiasetukset**-valikossa **Faksiesto**.

Kun faksiesto on käytössä, sellaisista fakseista saapuvat soittot, joiden soittajan tunnus vastaa estoluettelossa olevaa soittajan tunnusta tai joiden soittajan tunnusta ei näytetä, katkaistaan.

| Valikkovaihtoehto | Toiminto |
|-----------------------------|---|
| Estoluettelo | <p>Faksiestotoiminnon ottaminen käyttöön tai poistaminen käytöstä.</p> <ul style="list-style-type: none"> • Ei käytössä* • Käytössä |
| Estä tunnuksettomat soittot | <p>Sen määrittäminen, ottaako tulostin vastaan tuntemattomilta lähettäjiä saapuvat faksit.</p> <ul style="list-style-type: none"> • Ei käytössä* • Käytössä |
| Faksieston nimihaku | <p>Voit siirtyä Faksieston nimihaku -valikkoon painamalla Valitse-näppäintä <input checked="" type="checkbox"/>. Lisätietoja on kohdassa Faksieston nimihaku -valikko.</p> |
| Faksieston numerohaku | <p>Voit siirtyä Faksieston numerohaku -valikkoon painamalla Valitse-näppäintä <input checked="" type="checkbox"/>. Lisätietoja on kohdassa Faksieston numerohaku -valikko.</p> |
| Faksiesto - Lisää merkintä | <p>Voit siirtyä Faksiesto: Lisää merkintä -valikkoon painamalla Valitse-näppäintä <input checked="" type="checkbox"/>. Lisätietoja on kohdassa Faksiesto - Lisää merkintä -valikko.</p> |
| Tulosta estoluettelo | <p>Voit tulostaa faksiestoluettelon sisällön painamalla Valitse-näppäintä <input checked="" type="checkbox"/>.</p> |
| * Tehdasasetukset | |

Faksieston nimihaku -valikko

Voit siirtyä **Faksieston nimihaku** -valikkoon valitsemalla **Faksiesto**-valikossa **Faksieston nimihaku**.

| Valikkovaihtoehto | Toiminto |
|-------------------|--|
| Hakuehdot-ikkuna | <p>Kirjoita kirjain numeronäppäimillä. Luettelossa siirrytään automaattisesti vastaavaan puhelinluettelon kohtaan.</p> |

| | |
|--------------------|--|
| Estoluettelon arvo | Estetty yhteystieto näytetään. Luettelossa olevien yhteystietojen lukumäärä määräytyy sen perusteella, kuinka monta faksinumeroa on estetty. |
|--------------------|--|

Faksieston numerohaku -valikko

Voit siirtyä **Faksieston numerohaku** -valikkoon valitsemalla **Faksiesto**-valikossa Faksieston numerohaku.

| Valikkovaihtoehto | Toiminto |
|----------------------|--|
| Hakuehdot-ikkuna | Kirjoita faksinumero numeronäppäimillä. Luettelossa siirrytään automaattisesti vastaavaan puhelinluettelon kohtaan. |
| Estoluettelon numero | Estetylle faksinumerolle määrätty numero näytetään. Estoluettelolle määrätty numero määräytyy sen perusteella, kuinka monta faksinumeroa on estetty. |

Faksiesto - Muokkaa merkintää -valikko

Voit siirtyä **Faksiesto - Muokkaa merkintää** -valikkoon painamalla **Valikko**-näppäintä , kun jokin numero on valittuna **Faksieston nimihaku**- tai **Faksieston numerohaku** -valikossa.

| Valikkovaihtoehto | Toiminto |
|-------------------|---|
| Nimi | Muokkaa yhteystiedon nimeä numeronäppäimillä. |
| Faksinumero | Muokkaa yhteystiedon faksinumeroa numeronäppäimillä. |
| Faksieston numero | Tälle estetylle faksinumerolle on määrätty numero. HUOMAUTUS: Numero määrätään automaattisesti. Määrättyä numeroa ei voi muokata. |
| Poista merkintä | Voit poistaa tämän merkinnän faksiestoluettelosta painamalla Valitse -näppäintä  . |

Faksiesto - Lisää merkintä -valikko

Voit siirtyä **Faksiesto - Lisää merkintä** -valikkoon valitsemalla **Faksiesto**-valikossa Faksiesto - Lisää merkintä.

Faksiestoluetteloon voi lisätä enintään 50 numeroa.

| Valikkovaihtoehto | Toiminto |
|-------------------|---|
| Nimi | Muokkaa yhteystiedon nimeä numeronäppäimillä. |
| Faksinumero | Muokkaa yhteystiedon faksinumeroa numeronäppäimillä. Numero on kirjoitettava, jotta tästä valikosta voi lisätä merkinnän. |
| Faksieston numero | Tälle estetylle faksinumerolle on määrätty numero. HUOMAUTUS: Numero määrätään automaattisesti. Määrättyä numeroa ei voi muokata. |

Skannaustila

| Päävalikko | Tilan päävalikko |
|------------|-----------------------------------|
| Skannaa | Skannaa kohteeseen |
| | Väri |
| | Laatu |
| | Alkuper. koko |
| | Muuta skannauksen oletusasetukset |

Skannaustilan valikkoasetusten katsominen tai muuttaminen:

1. Tarkista, että tulostin ja tietokone on yhdistetty toisiinsa USB-kaapelilla.

- Siirry päävalikossa **ylä-** tai **alenuolinäppäimellä**   kohtaan **Skannaa** ja paina **Valitse**-näppäintä .
- Jos tietokone on kytketty verkkoon, valitse palvelin **Palvelimen valinta** -näytössä ja kirjoita tarvittaessa valitun palvelimen nelinumeroinen PIN-tunnus.
- Paina **Valitse**-näppäintä .

Skannaustilan valikko



| Valikkovaihtoehto | Asetukset |
|--------------------------|---|
| Skannaa kohteeseen | Sen ohjelman valitseminen, johon skannaus lähetetään. <ul style="list-style-type: none"> • Esikatselu • Sähköposti • Tiedosto • tietokoneeseen asennettu ohjelmisto |
| Väri | Skannauksen värillisyyden määrittäminen. <ul style="list-style-type: none"> • Väri* • Mustavalko |
| Laatu | Skannauksen laadun (tarkkuuden) määrittäminen. <ul style="list-style-type: none"> • Automaattinen* • 150 dpi • 300 dpi • 600 dpi |
| Alkuper. koko | Kopioitavan alkuperäisen asiakirjan tai kuvan koon määrittäminen. <ul style="list-style-type: none"> • Automaattinen tunnistus* • L • 2L • A6 • A5 • B5 • A4 • 2,25x3,25" • 3x5" • 4x6" • 5x7" • 8x10" • 8,5x11" |
| Muuta oletusasetukset | Voit siirtyä Valitse -näppäimellä  Skannauksen oletusasetukset -valikkoon. Lisätietoja on kohdassa Skannauksen oletusasetukset -valikko . |
| * Tehdasasetukset | |

Asetustila

| Päävalikko | Tilan päävalikko | Tilan alivalikko | Tilan alivalikko |
|---------------------------------|----------------------------------|---------------------------------|------------------|
| Asetukset | Paperin käsittely | | |
| | Muuta tulostimen oletusasetukset | Päivämäärän ja ajan asettaminen | |
| | | Paperin käsittely | |
| | Muuta kopioinnin oletusasetukset | Paperin käsittely | |
| Muuta valokuvan oletusasetukset | Paperin käsittely | | |

| | | |
|-----------------------------------|------------------------------|------------------------------|
| Vaihda faksauksen oletusasetukset | Pikavalinnan puhelinluettelo | Puhelinluettelo |
| | Historia ja raportit | |
| | Soitto ja vastaus | Automaattivastauksen ajastus |
| | Faksitulostus | Paperin käsittely |
| | Valitseminen ja lähettäminen | |
| | Faksiesto | Faksieston nimihaku |
| | | Faksieston numerohaku |
| | | Faksiesto - Lisää merkintä |
| Muuta skannauksen oletusasetukset | | |
| Muuta Bluetooth-oletusasetukset | Paperin käsittely | |
| Muuta PictBridge-oletusasetukset | Paperin käsittely | |
| Tulosta asetusluettelo | | |
| Verkkoasetukset | Langaton-valikko | Langattoman signaalin laatu |
| | TCP/IP | Määritä IP-osoite |
| | | Määritä IP-verkkomaski |
| | | Määritä IP-yhdyskäytävä |
| Verkon aikatieto -valikko | | |

Asetukset-valikkoon siirtyminen:

1. Siirry päävalikossa **ylä**- tai **alenuolinäppäimellä**  kohtaan **Asennus**.
2. Paina **Valitse**-näppäintä .

Asetustilan valikko

| Valikkovaihtoehto | Toiminto |
|-----------------------------------|--|
| Paperin käsittely | Voit siirtyä Valitse -näppäimellä  Paperin käsittely -valikkoon. Lisätietoja on kohdassa Paperin käsittely -valikko . |
| Muuta tulostimen oletusasetukset | Voit siirtyä Valitse -näppäimellä  Tulostimen oletusasetukset -valikkoon. Lisätietoja on kohdassa Tulostimen oletusasetukset -valikko . |
| Muuta kopiointin oletusasetukset | Voit siirtyä Valitse -näppäimellä  Kopiointin oletusasetukset -valikkoon. Lisätietoja on kohdassa Kopiointin oletusasetukset -valikko . |
| Muuta valokuvan oletusasetukset | Voit siirtyä Valitse -näppäimellä  Valokuvan oletusasetukset -valikkoon. Lisätietoja on kohdassa Valokuvan oletusasetukset -valikko . |
| Vaihda faksauksen oletusasetukset | Voit siirtyä Valitse -näppäimellä  Faksiasetukset -valikkoon. Lisätietoja on kohdassa Faksiasetukset-valikko . |
| Muuta skannauksen oletusasetukset | Voit siirtyä Valitse -näppäimellä  Skannauksen oletusasetukset -valikkoon. Lisätietoja on kohdassa Skannauksen oletusasetukset -valikko . |
| Muuta Bluetooth-oletusasetukset | Voit siirtyä Valitse -näppäimellä  Bluetooth-oletusasetukset -valikkoon. Lisätietoja on kohdassa Bluetooth-oletusasetukset-valikko . |
| Muuta PictBridge-oletusasetukset | Voit siirtyä Valitse -näppäimellä  PictBridge-oletusasetukset -valikkoon. Lisätietoja on kohdassa PictBridge-oletusasetukset -valikko . |
| Tulosta asetusluettelo | Voit tulostaa luettelon käyttöpaneelissa määritetyistä asetuksista painamalla Valitse -näppäintä  . |
| Verkkoasetukset | Voit siirtyä Valitse -näppäimellä  Verkkoasetukset -valikkoon. Lisätietoja on kohdassa Verkkoasetukset-valikko . |

Paperin käsittely -valikko

Paperin käsittely -valikossa voit valita syöttöalustaan lisätyn tyhjän paperin koon ja lajin. Jos tulostimessa on valinnainen syöttöalusta, voit valita myös paperilähteen.

Voit siirtyä **Paperin käsittely** -valikkoon tai tehdä siinä muutoksia valitsemalla Paperin käsittely -vaihtoehdon **Asetukset**-, **Kopiointitila**-, **Valokuvan tulostusasetukset**-, **Valokuvan oletusasetukset**-, **Tiedostotulostuksen oletusasetukset**-, **Faksitulostus**- tai **Bluetooth-oletusasetukset**-valikossa.

Paperin käsittely -valikko tulostimessa, jossa on yksi syöttöalusta

| Valikkovaihtoehto | Asetukset |
|-------------------|---|
| Koko | Laitteen syöttöalustaan lisätyn paperin koon määrittäminen <ul style="list-style-type: none">• 8,5x11"*• 8,5x14"• A4*• B5• A5• A6• L• 2L• Hagaki• 3x5"• 3,5x5"• 4x6"• 4x8"• 5x7"• 10x15 cm• 10x20 cm• 13x18 cm <p>HUOMAUTUS: Koko määräytyy käyttöönoton aikana valitun maan perusteella. Kun kokoa muutetaan yhdessä valikossa, valittu vaihtoehto muuttuu kaikissa muissakin valikoissa.</p> |
| Laji | Syöttöalustaan lisätyn paperilajin määrittäminen. <ul style="list-style-type: none">• Automaattinen tunnistus*• Tavallinen• Matta• Valokuva• Piirtoheitinkalvo |
| * Tehdasasetus | |





Käytössä on lisäasetuksia, kun toinen paperialusta on liitetty.

| Valikkovaihtoehto | Asetukset |
|-------------------|--|
| Koko - Alusta 2 | alustaan 1 ja alustaan 2 määritetään sama oletuspaperikoko käyttöönoton aikana. Näihin alustoihin voi lisätä erikokoista paperia ja valita niihin vastaavan paperikoon. Alustassa 2 on samat kokoasetukset kuin alustassa 1. |
| Laji - Alusta 2 | Alustassa 2 on samat paperilajiasetukset kuin alustassa 1. |
| Alustan linkitys | Sen määrittäminen, ottaako tulostin paperia toisesta alustasta kun ensimmäinen alusta on tyhjä. <ul style="list-style-type: none">• Ei käytössä*• Automaattinen Lisätietoja on kohdassa Alustan linkittäminen . |
| Kopiointilähde | Kopioinnin paperilähteen määrittäminen. <ul style="list-style-type: none">• Alusta1*• Alusta2 |
| Valokuvalähde | Valokuvatulostuksen paperilähteen määrittäminen. <ul style="list-style-type: none">• Alusta1*• Alusta2 |

| | |
|-----------------------|--|
| Tiedostotulostuslähde | Tiedostotulostuksen paperilähteen määrittäminen. <ul style="list-style-type: none"> • Alusta1* • Alusta2 |
| Faksilähde | Faksitulostuksen paperilähteen määrittäminen. <ul style="list-style-type: none"> • Alusta1* • Alusta2 • Automaattinen <p>HUOMAUTUS: Valitse Automaattinen, jos haluat, että tulostin valitsee alustan, jossa on saapuvan faksin kokoa vastaavaa paperia. Kummankin alustan oikea paperikoko on myös määritettävä.</p> |
| PictBridge-lähde | PictBridge-yhteensopivasta digitaalikamerasta tulostettavien valokuvien paperilähteen määrittäminen. <ul style="list-style-type: none"> • Alusta1* • Alusta2 |
| Bluetooth-lähde | Bluetooth--yhteensopivasta laitteesta tulostettavien tiedostojen paperilähteen valitseminen. <ul style="list-style-type: none"> • Alusta1* • Alusta2 |
| * Tehdasasetus | |

Tulostimen oletusasetukset -valikko

Voit siirtyä **Tulostimen oletusasetukset** -valikkoon tai tehdä siinä muutoksia valitsemalla **Asetukset**-valikossa **Muuta tulostimen oletusasetukset**.

| Valikkovaihtoehto | Asetukset |
|---------------------------------|---|
| Päivämäärän ja ajan asettaminen | Paina Valitse -näppäintä  ja kirjoita kuluva päivämäärä ja aika numeronäppäimillä. Voit siirtyä seuraavaan syöttökenttään vasemmalla tai oikealla nuolinäppäimellä  . |
| Paperin käsittely | Voit siirtyä Valitse -näppäimellä  Paperin käsittely -valikkoon. Lisätietoja on kohdassa Paperin käsittely -valikko . |
| Kieli | Voit selata kielivaihtoehtoja vasemmalla ja oikealla nuolinäppäimellä  . |
| Maa | Voit selata maavaihtoehtoja vasemmalla ja oikealla nuolinäppäimellä  . |
| Näppäinäänet | Sen määrittäminen, kuuluuko käyttöpaneelin näppäimistä ääni, kun niitä painetaan. <ul style="list-style-type: none"> • Ei käytössä • Käytössä* |
| Virransäästö | Sen määrittäminen, milloin tulostin siirtyy virransäästötilaan. <ul style="list-style-type: none"> • Nyt • 10 minuutin kuluttua • 30 minuutin kuluttua* • 60 minuutin kuluttua • 120 minuutin kuluttua • 240 minuutin kuluttua |
| Estä isännän asetukset | <ul style="list-style-type: none"> • Ei käytössä* • Käytössä <p>HUOMAUTUS: Jos haluat estää muita käyttäjiä muuttamasta tulostimen asetuksia, valitse Estä isännän asetukset -asetukseksi Käytössä.</p> |
| Kaiuttimen | Tulostimen kaiuttimen äänenvoimakkuuden määrittäminen. |

| | |
|-----------------------|--|
| äänenvoimakkuus | <ul style="list-style-type: none"> • Ei käytössä • Matala* • Korkea |
| * Tehdasasetus | |

Kopioinnin oletusasetukset -valikko

Voit siirtyä **Kopioinnin oletusasetukset** -valikkoon tai tehdä siinä muutoksia valitsemalla **Asetukset**-valikossa Kopioinnin oletusasetukset tai valitsemalla **Kopiointitila**-valikossa Muuta oletusasetukset.

| Valikkovaihtoehto | Asetukset |
|-------------------------|---|
| Väri | Kopioiden värillisyyden määrittäminen. <ul style="list-style-type: none"> • Väri* • Mustavalko |
| Laatu | Kopiointilaadun määrittäminen. <ul style="list-style-type: none"> • Automaattinen* • Vedos • Normaali • Valokuva |
| Alkuper. koko | Alkuperäisten asiakirjojen koon määrittäminen. <ul style="list-style-type: none"> • Automaattinen tunnistus* • 8,5x11" • 2,25x3,25" • 3x5" • 3,5x5" • 4x6" • 4x8" • 5x7" • 8x10" • L • 2L • Hagaki • A6 • A5 • B5 • A4 • 60x80 mm • 9x13 cm • 10x15 cm • 10x20 cm • 13x18 cm • 20x25 cm |
| Sisältölaji | Kopioitavan asiakirjan lajin määrittäminen. <ul style="list-style-type: none"> • Teksti ja grafiikka* • Valokuva • Vain teksti • Viivapiirros |
| 2-puolinen alkuperäinen | Sen valitseminen, tulostetaanko alkuperäinen asiakirja arkin yhdelle vai kummallekin puolelle. <ul style="list-style-type: none"> • Ei käytössä* • Käytössä |
| Paperin käsittely | Voit siirtyä Valitse -näppäimellä <input checked="" type="checkbox"/> Paperin käsittely -valikkoon. Lisätietoja on kohdassa Paperin käsittely -valikko . |
| * Tehdasasetus | |

Valokuvan oletusasetukset -valikko

Voit siirtyä **Valokuvan oletusasetukset** -valikkoon tai tehdä siinä muutoksia valitsemalla **Asetukset**-valikossa Valokuvan oletusasetukset tai valitsemalla **Valokuvakorttityla**-valikossa Muuta oletusasetukset. Tässä valikossa tehdyt asetukset vaikuttavat kaikkiin tulostettaviin valokuviin, paitsi jos palautat asetukset tehdasasetuksiin.

| Valikkovaihtoehto | Asetukset |
|-------------------|---|
| Valokuvan koko | Alkuperäisten valokuvien koon määrittäminen. <ul style="list-style-type: none">• Hagaki• L• 2L• 60x80 mm• A6• 10x15 cm• 13x18 cm• A5• B5• A4• 2,25x3,25"• 3,5x5"• 4x6"• 5x7"• 8x10"• 8,5x11" |
| Asettelu | Tulostettavien valokuvien koon määrittäminen. <ul style="list-style-type: none">• Automaattinen*• Reunukseton (1/sivu)• Yksi keskitetty valokuva• 1/sivu• 2/sivu• 3/sivu• 4/sivu• 6/sivu• 8/sivu• 16/sivu |
| Laatu | Tulostettavien valokuvien laadun määrittäminen. <ul style="list-style-type: none">• Automaattinen*• Vedos• Normaali• Valokuva |
| Paperin käsittely | Voit siirtyä Valitse -näppäimellä <input checked="" type="checkbox"/> Paperin käsittely -valikkoon. Lisätietoja on kohdassa Paperin käsittely -valikko . |
| * Tehdasasetus | |

Faksiasetukset -valikko

Voit siirtyä **Faksiasetukset**-valikkoon valitsemalla **Asetukset**-valikossa vaihda faksauksen oletusasetukset tai valitsemalla **Faksityla**-valikossa Faksiasetukset. Lisätietoja on kohdassa [Faksiasetukset-valikko](#).

Skannauksen oletusasetukset -valikko

Voit siirtyä **Skannauksen oletusasetukset** -valikkoon tai tehdä siinä muutoksia valitsemalla **Asetukset**-valikossa Skannauksen oletusasetukset tai valitsemalla **Skannaustila**-valikossa Muuta oletusasetukset.

| Valikkovaihtoehto | Asetukset |
|-------------------|--|
| Väri | Skannausten värillisyyden määrittäminen. <ul style="list-style-type: none">• Väri* |

| | |
|----------------|---|
| | <ul style="list-style-type: none"> • Mustavalko |
| Laatu | <p>Skannausten laadun (tarkkuuden) määrittäminen.</p> <ul style="list-style-type: none"> • Automaattinen* • 150 dpi • 300 dpi • 600 dpi |
| Alkuper. koko | <p>Määritä alkuperäisen asiakirjan tai kuvien koko.</p> <ul style="list-style-type: none"> • Automaattinen tunnistus* • L • 2L • A6 • A5 • B5 • A4 • 2,25x3,25" • 3x5" • 4x6" • 4x8" • 5x7" • 8x10" • 8,5x11" |
| * Tehdasasetus | |

Bluetooth-oletusasetukset-valikko







Voit siirtyä **Bluetooth-oletusasetukset**-valikkoon ja tehdä siinä muutoksia valitsemalla **Asetukset**-valikossa Muuta Bluetooth-oletusasetukset. Lisätietoja on kohdassa [Bluetooth-tila](#).

PictBridge-oletusasetukset -valikko

Voit siirtyä **PictBridge-oletusasetukset**-valikkoon ja tehdä siinä muutoksia valitsemalla **Asetukset**-valikossa Muuta PictBridge-oletusasetukset. Lisätietoja on kohdassa [PictBridge-tila](#).

Verkkoasetukset-valikko

Voit siirtyä **Verkkoasetukset**-valikkoon valitsemalla **Asetukset**-valikossa Verkkoasetukset.

| Valikkovaihtoehto | Asetukset |
|--|---|
| Palauta verkkosovittimen oletusasetukset | Voit palauttaa kaikki langattomat verkkoasetukset tehtaan oletusasetuksiin painamalla Valitse -näppäintä  . |
| Tulosta verkkoasetussivu | Voit tulostaa luettelon verkkoasetuksista painamalla Valitse -näppäintä  . |
| Langaton-valikko | Voit siirtyä Valitse -näppäimellä  Langattomat asetukset -valikkoon. Lisätietoja on kohdassa Langaton-valikko . |
| TCP/IP | Voit siirtyä Valitse -näppäimellä  TCP/IP -valikkoon. Lisätietoja on kohdassa TCP/IP-valikko . |
| Verkon aikatieto -valikko | <p>Voit siirtyä Valitse-näppäimellä  Verkon aikatieto -valikkoon.</p> <p>Voit ottaa Aikapalvelin-toiminnon käyttöön tai poistaa se käytöstä Verkon aikatieto -valikossa vasemmalla tai oikealla nuolinäppäimellä , ja sen jälkeen voit tallentaa asetukset painamalla Paluu-näppäintä .</p> <p>HUOMAUTUS: Kun Aikapalvelin-toiminto on käytössä, langaton Ethernet-kortti päivittää tulostimen kellonajan kerran päivässä tai joka kerran, kun tulostimeen kytketään virta.</p> |
| Aktiivinen verkko | <p>Sen määrittäminen, mitä verkkoyhteyttä sovittimen tulee käyttää.</p> <ul style="list-style-type: none"> • Automaattinen* • Ethernet 10/100 • Langaton 802.11b/g |

* Tehdasasetus













Langaton-valikko

Voit siirtyä **Langattomat asetukset** -valikkoon tai muuttaa sen asetuksia valitsemalla **Verkkoasetukset**-valikossa **Langaton-valikko**.

| Valikkovaihtoehto | Asetukset |
|-----------------------------|---|
| Verkkonimi | Tästä näkee käytössä olevan SSID-verkkonimen. HUOMAUTUS: Verkkonimi-asetusta ei voi vaihtaa. |
| Langattoman signaalin laatu | Voit katsoa signaalin laatua painamalla Valitse -näppäintä  . |
| * Tehdasasetus | |

TCP/IP-valikko

Voit siirtyä **TCP/IP**-valikkoon tai muuttaa sen asetuksia valitsemalla **Verkkoasetukset**-valikossa **TCP/IP**.



| Valikkovaihtoehto | Asetukset |
|-------------------------|--|
| Ota DHCP k. | Sen valitseminen, osoittaako verkko IP-asetukset automaattisesti. <ul style="list-style-type: none">• Kyllä*• Ei HUOMAUTUS: Jos DHCP-toiminto on käytössä, IP-osoite-, IP-verkkomaski- ja IP-yhdyskäytäväasetusta ei voi muuttaa tai määrittää. |
| Määritä IP-osoite | Voit siirtyä Valitse -näppäimellä  Määritä IP-osoite -valikkoon. Kirjoita Määritä IP-osoite -valikossa IP-osoite numeronäppäimillä. Voit siirtyä seuraavaan kenttään oikealla nuolinäppäimellä  tai poistaa merkinnän vasemmalla nuolinäppäimellä  . Voit tallentaa muutokset Paluu -näppäimellä  . |
| Määritä IP-verkkomaski | Voit siirtyä Valitse -näppäimellä  Määritä IP-verkkomaski -valikkoon. Kirjoita Määritä IP-verkkomaski -valikossa IP-osoite numeronäppäimillä. Voit siirtyä seuraavaan kenttään oikealla nuolinäppäimellä  tai poistaa merkinnän vasemmalla nuolinäppäimellä  . Voit tallentaa muutokset Paluu -näppäimellä  . |
| Määritä IP-yhdyskäytävä | Voit siirtyä Valitse -näppäimellä  Määritä IP-yhdyskäytävä -valikkoon. Kirjoita Määritä IP-verkkomaski -valikossa IP-osoite numeronäppäimillä. Voit siirtyä seuraavaan kenttään oikealla nuolinäppäimellä  tai poistaa merkinnän vasemmalla nuolinäppäimellä  . Voit tallentaa muutokset Paluu -näppäimellä  . |
| * Tehdasasetus | |

Huoltotila







| Päävalikko | Tilan päävalikko |
|------------|----------------------|
| Huolto | Näytä mustetasot |
| | Puhdista värikasetit |

| | |
|--|-------------------------|
| | Kohdista värikasetit |
| | Vaihda värikasetit |
| | Tulosta testisivu |
| | Soiton vianmääritys |
| | Palauta oletusasetukset |

Huolto-tilan vaihtoehtojen käyttäminen:

1. Siirry päävalikossa **ylä**- tai **alenuolinäppäimellä**   kohtaan **Huolto**.
2. Paina **Valitse**-näppäintä .

Huoltotilan valikko

| Valikkovaihtoehto | Toiminto |
|-------------------------|---|
| Näytä mustetasot | Saat kunkin värikasetin mustetason näkyviin näytölle painamalla Valitse -näppäintä  . |
| Puhdista värikasetit | Voit puhdistaa värikasetit painamalla Valitse -näppäintä  . |
| Kohdista värikasetit | Voit kohdistaa värikasetit painamalla Valitse -näppäintä  . |
| Vaihda värikasetit | Saat näkyviin vaiheittaiset ohjeet värikasettien vaihtamisesta painamalla Valitse -näppäintä  . |
| Tulosta testisivu | Voit tulostaa testisivun painamalla Valitse -näppäintä  . |
| Soiton vianmääritys | Sen määrittäminen, miten tulostin käsittelee automaattiset vianmääritystukisoitot. <ul style="list-style-type: none"> • Ei käytössä* • Äänimerkki käytössä • Tulosta T30-signaaliraportti • Sekä äänimerkki että raportti |
| Palauta oletusasetukset | Voit palauttaa kaikki asetukset tehtaan oletusasetuksiin painamalla Valitse -näppäintä  . |
| * Tehdasasetus | |

PictBridge-tila

| Päävalikko | Tilan päävalikko |
|--------------------------|-------------------|
| PictBridge-oletustul.as. | Valokuvan koko |
| | Asettelu |
| | Laatu |
| | Paperin käsittely |

Kun tulostimeen kytketään PictBridge-yhteensopiva kamera, tulostin siirtyy automaattisesti **PictBridge**-tilaan. Kuvia voi tulostaa kameran ohjainten avulla. Lisätietoja on kohdassa [Valokuvien tulostaminen PictBridge-yhteensopivasta kamerasta](#).

Voit katsoa **PictBridge**-oletustulostusasetuksia tai tehdä niihin muutoksia painamalla **Valikko**-näppäintä .

PictBridge-oletustulostusasetukset-valikko

| Valikkovaihtoehto | Asetukset |
|-------------------|--|
| Valokuvan koko | Alkuperäisten valokuvien koon määrittäminen. <ul style="list-style-type: none"> • Hagaki • L |

- 2L
- 60x80 mm
- A6
- 10x15 cm
- 13x18 cm
- A5
- B5
- A4
- 2,25x3,25"
- 3,5x5"
- 4x6"
- 5x7"
- 8x10"
- 8,5x11"

HUOMAUTUS: Valokuvan koko määräytyy käyttöönoton aikana valitun maa- tai aluekoodin perusteella.







| | |
|-------------------|--|
| Asettelu | Tulostettavien valokuvien koon määrittäminen. <ul style="list-style-type: none"> • Automaattinen* • Reunukseton (1/sivu) • Yksi keskitetty valokuva • 1/sivu • 2/sivu • 3/sivu • 4/sivu • 6/sivu • 8/sivu • 16/sivu |
| Laatu | Tulostettavien valokuvien laadun määrittäminen. <ul style="list-style-type: none"> • Automaattinen* • Vedos • Normaali • Valokuva |
| Paperin käsittely | Siirry Paperin käsittely -valikkoon Valitse -näppäimellä  ja valitse syöttöalustaan lisätyn tyhjän paperin koko ja laji. Jos tulostimessa on valinnainen syöttöalusta, voit valita myös paperilähteen. Lisätietoja on kohdassa Paperin käsittely -valikko . |
| * Tehdasasetus | |

Bluetooth-tila



| Päävalikko | Tilan päävalikko |
|---------------------------|------------------------------------|
| Bluetooth-oletusasetukset | Bluetooth käytössä |
| | Löytötila |
| | Suojaus |
| | Salausavain |
| | Luotetut laitteet -tyhjennä kaikki |
| | Laitteen nimi |
| | Laitteen osoite |
| | Paperin käsittely |

Jotta ulkoisesta Bluetooth-yhteensopivasta laitteesta voi tulostaa, PictBridge-porttiin on liitettävä UBS Bluetooth -sovitin. Näytössä näkyy Bluetooth-kuvake , kun USB Bluetooth -sovitin on aktiivinen.

Bluetooth-oletusasetusten katsominen tai muuttaminen:

1. Siirry **ylä-** tai **alanuolinäppäimellä**   kohtaan Asetukset ja paina **Valitse**-näppäintä .
2. Siirry **ylä-** tai **alanuolinäppäimellä**   kohtaan Muuta Bluetooth-oletusasetukset ja paina **Valitse**-näppäintä .

Bluetooth-oletusasetukset-valikko

| Valikkovaihtoehto | Asetukset |
|-----------------------------------|--|
| Bluetooth käytössä | <ul style="list-style-type: none">• Käytössä*• Ei käytössä <p>HUOMAUTUS: Kun Bluetooth käytössä asetukseksi valitaan Käytössä, tulostin hyväksyy Bluetooth-yhteydet ja antaa USB Bluetooth -sovittimen ottaa yhteyden muihin Bluetooth-yhteensopiviin laitteisiin.</p> |
| Löytötila | <ul style="list-style-type: none">• Käytössä*• Ei käytössä <p>HUOMAUTUS: Valitse Löytötila -asetukseksi Käytössä, jos haluat, että muut Bluetooth-yhteensopivat laitteet havaitsevat tulostimeen liitetyn USB Bluetooth -sovittimen.</p> |
| Suojaus | Halutun suojaustason määrittäminen. <ul style="list-style-type: none">• Matala*• Korkea |
| Salasavain | Määritä salasavain. Tämä salasavain on syötettävä ulkoiseen Bluetooth-yhteensopivaan laitteeseen, ennen kuin siitä lähetetään tulostustyö. <p>HUOMAUTUS: Salasavain on määritettävä vain, jos Suojaustasoksi on valittu Korkea.</p> |
| Luotetut laitteet-tyhjennä kaikki | Voit tyhjentää luotettujen laitteiden luettelon painamalla Valitse -näppäintä  . |
| Laitteen nimi | USB Bluetooth -sovittimelle määrätty nimi. Ulkoisesta Bluetooth-yhteensopivasta laitteesta tulostettaessa Laitteen nimi tai Laitteen osoite pitäisi olla valittuna. |
| Laitteen osoite | USB Bluetooth -sovittimen osoite. Ulkoisesta Bluetooth-yhteensopivasta laitteesta tulostettaessa Laitteen nimi tai Laitteen osoite pitäisi olla valittuna. <p>HUOMAUTUS: Laitteen osoite -asetusta ei voi muuttaa.</p> |
| Paperin käsittely | Siirry Paperin käsittely -valikkoon Valitse -näppäimellä  ja valitse syöttöalustaan lisätyn tyhjän paperin koko ja laji. Jos tulostimessa on valinnainen syöttöalusta, voit valita myös paperilähteen. Lisätietoja on kohdassa Paperin käsittely -valikko . |
| * Tehdasasetus | |

Verkkokäyttö

- [Käyttöönoton vähimmäisvaatimukset](#)
- [Langattoman verkon asetukset](#)
- [Langaton salaus](#)
- [Dell Internal Network Adapter 1150 -sovittimen asentaminen ja asetusten määrittäminen](#)
- [Sovittimen asetusten määrittäminen Langattomat verkkoasetukset -apuohjelman avulla](#)

Valinnaisella Dell™ Internal Network Adapter 1150 -sovittimella voit yhdistää tulostimen verkkoon käyttämällä langatonta tai Ethernet-verkkoyhteyttä.

 **HUOMAUTUS:** Dell Internal Network Adapter 1150 -sovitin ei välttämättä ole saatavana kaikilla alueilla. Voit tarkistaa saatavuuden paikalliselta Dell-jälleenmyyjältä.

Käyttöönoton vähimmäisvaatimukset

- Dell Internal Network Adapter 1150 -sovitin
 - Dell All-In-One-tulostin
 - olemassa oleva langaton verkko
 - Tulostimen mukana toimitettu *Ohjaimet ja apuohjelmat* -CD-levy.
 - tietokone, jossa on jokin seuraavista käyttöjärjestelmistä:
 - Windows Vista™
 - Microsoft® Windows® XP
 - Microsoft Windows 2000
-

Langattoman verkon asetukset

Tulostimeen asennetun sovittimen asetusten määrittämiseen saatetaan tarvita joitakin langattoman verkon asetuksia. Tässä on joitakin mahdollisesti tarvittavista asetuksista:

- verkkonimi eli SSID (Service Set ID)
 - BSS-tyyppi (Basic Service Set) (käytössä olevan langattoman verkon tyyppi: Ad-Hoc tai Infrastrukturi)
 - langattoman kanavan numero
 - verkkovahvistuksen ja salauksen tyyppi
 - suojausavaimet.
-

Langaton salaus

Seuraavia suojaustyypppejä tuetaan:

- Ei suojausta
- WEP 64- tai 128-bittisellä avaimella
- WPA, jossa on 128-bittinen TKIP-salausydin
- WPA2, jossa on 128-bittinen AES-CCMP-salausydin

Esijaettu WPA (WiFi Protected Access) -avain muistuttaa salasanaa, ja sen on täytettävä seuraavat edellytykset:

- Heksadesimaalimerkkejä käytettäessä kelvollisessa avaimessa on 64 merkkiä.
- ASCII-avaimen on oltava vähintään 8 merkin mittainen.

Langattomassa verkossa voidaan käyttää yhdestä neljään WEP-avainta. WEP-avain muistuttaa salasanaa, ja sen on täytettävä seuraavat edellytykset:

- Heksadesimaalimerkkejä käytettäessä kelvollisen avaimen pituus on 10 tai 26 merkkiä.
- ASCII-avaimen on oltava joko 5 tai 13 merkin mittainen.

Dell Internal Network Adapter 1150 -sovittimen asentaminen ja asetusten määrittäminen

Sovittimen asentaminen

 **HUOMAUTUS:** Jos tulostin toimitettiin siten, että Dell Internal Network Adapter 1150 -sovitin oli valmiiksi asennettuna, siirry kohtaan [Sovittimen asetusten määrittäminen langatonta yhteyttä varten](#) tai [Sovittimen asetusten määrittäminen Ethernet-yhteyttä varten](#).

1. Sammuta tulostin ja irrota virtajohto pistorasiasta.

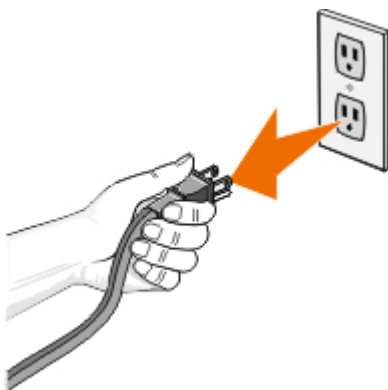

 **MUISTUTUS:** Jos tulostinta ei irroteta pistorasiasta, tulostin ja sovitin voivat vaurioitua.

2. Irrota takakansi.

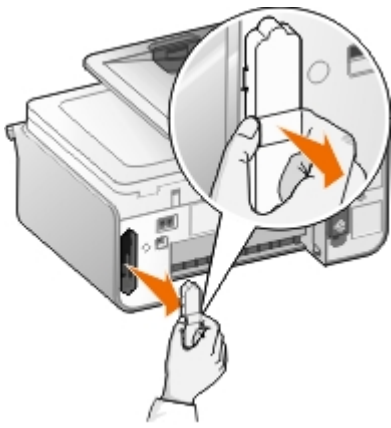

➔ **MUISTUTUS:** Langaton sovitin on altis staattiselle sähkölle. Kosketa maadoitettua metallia, ennen kuin kosket sovittimeen.

3. Poista Dell Internal Network Adapter 1150 -sovitin pakkauksesta.

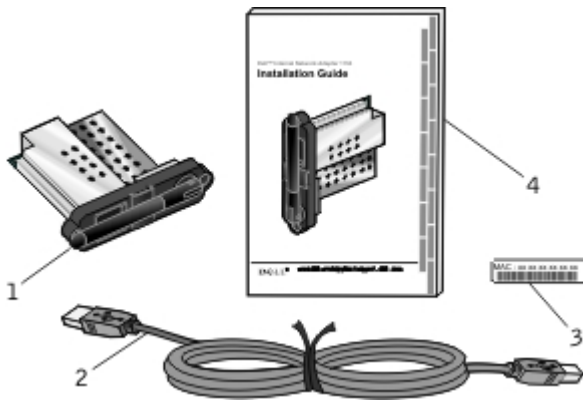

| Selite | Osa |
|--------|--|
| 1 | Dell Internal Network Adapter 1150 -sovitin |
| 2 | USB-kaapeli |
| 3 | MAC-osoitetarra. |
| 4 | <i>Dell Internal Network Adapter 1150 -asennusopas</i> |

4. Kiinnitä MAC-osoitetarra tulostimen takaosaan.

5. Työnnä sovittinta paikkaansa, kunnes painuu tulostimen takapinnan tasalle.

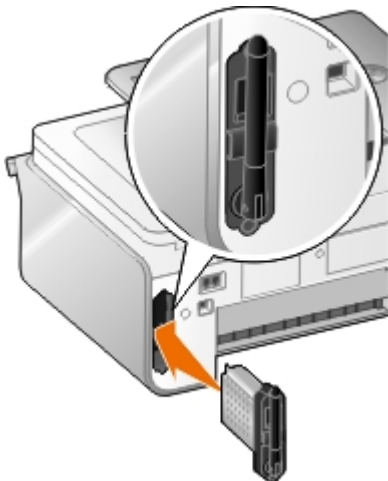

Olet nyt valmis määrittämään sovittimen asetukset verkkokäyttöä varten.

✍ **HUOMAUTUS:** Ota USB-kaapeli valmiiksi langattomien verkkoasetusten määrittämistä varten tai Ethernet-kaapeli (hankittava erikseen) Ethernet-asetusten määrittämistä varten.

Sovittimen asetusten määrittäminen langatonta yhteyttä varten

1. Kytke tulostimen virtajohto pistorasiaan.

2. Paina **virtanäppäintä** .

Käyttöpaneelin päävalikossa näkyy langaton yhteyskuvake .

3. Jos tulostinta käytetään uudessa Dell-tietokoneessa, siirry kohtaan [vaihe 8](#).

Jos tulostinta käytetään aiemmin hankitussa tietokoneessa, siirry seuraavaan vaiheeseen.

4. Tarkista, että tietokone on käynnistetty, ja aseta tulostimen mukana toimitettu *Drivers and Utilities* -CD-levy tietokoneeseen. CD käynnistyy automaattisesti.

 **HUOMAUTUS:** Jos *Ohjaimet ja apuohjelmat* -CD-levyä ei ole käytettävissä, voit ladata asianmukaisen ohjelmiston osoitteesta support.dell.com.

5. Valitse **Langattoman verkon avulla** ja valitse sitten **Seuraava**.

6. Valitse **Hyväksyn tämän käyttöoikeussopimuksen ehdot** ja valitse sitten **Seuraava**.

7. Lue palomuurin poikkeuksia koskevat tiedot ja valitse **Seuraava**.

8. Kytke USB-kaapeli tulostimen takana olevan porttiin ja tietokoneen porttiin.

9. Valitse **Määritä langattoman tulostinsovittimen asetukset** -valintaikkunassa **Luo tulostimen langattomat asetukset tai muuta niitä** ja valitse sitten **Seuraava**.

Dell Langattomat verkkoasetukset -apuohjelma käynnistyy. Tee asennus valmiiksi seuraamalla näytön ohjeita.

 **HUOMAUTUS:** Saatat tarvita sen langattoman verkon verkkonimen (SSID) ja suojausasetukset, johon tulostin halutaan yhdistää, jotta tämä ohjattu toiminto saadaan tehtyä valmiiksi. Lisätietoja saa langattoman verkon pääkäyttäjältä tai verkon käyttöohjeista.

Lisätietoja sovittimen asetusten määrittämisestä on kohdassa [Sovittimen asetusten määrittäminen Langattomat verkkoasetukset -apuohjelman avulla](#).

Sovittimen asetusten määrittäminen Ethernet-yhteyttä varten

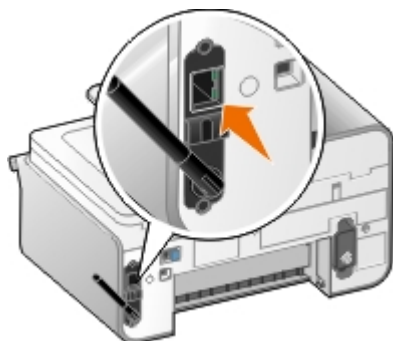

1. Kytke tulostin verkkoon Ethernet-kaapelilla (hankittava erikseen).

2. Kytke virtajohto pistorasiaan ja paina sitten **virtanäppäintä** .

Käyttöpaneelin päävalikossa näkyy Ethernet-yhteyskuvake .









3. Tarkista, että tietokone on käynnistetty, ja aseta tulostimen mukana toimitettu *Drivers and Utilities* -CD-levy tietokoneeseen. CD käynnistyy automaattisesti.

 **HUOMAUTUS:** Jos *Ohjaimet ja apuohjelmat* -CD-levy ei ole käytettävissä, voit ladata asianmukaisen ohjelmiston osoitteesta support.dell.com.

4. Valitse **Ethernet-kaapelin avulla** ja valitse sitten **Seuraava**.
5. Valitse **Hyväksyn tämän käyttöoikeussopimuksen ehdot** ja valitse sitten **Seuraava**.
6. Lue palomuurin poikkeuksia koskevat tiedot ja valitse **Seuraava**.
7. Tulostimen pitäisi näkyä luettelossa ja sen pitäisi olla valmiiksi valittuna. Aloita asennusmenettely valitsemalla **Seuraava**.

Jos tulostinta ei näy luettelossa, sovittimen IP-osoite pitää ehkä määrittää manuaalisesti, jotta se toimisi verkossa. Lisätietoja on kohdassa [Kortin IP-osoitteen määrittäminen manuaalisesti](#).

Kortin IP-osoitteen määrittäminen manuaalisesti

1. Voit paikallistaa sovittimen IP-osoitteen tulostamalla verkkoasetussivun:
 - a. Siirry tulostimen käyttöpaneelin päävalikossa **ylä-** tai **alanuolinäppäimellä**   kohtaan **Asennus** ja paina sitten **Valitse**-näppäintä .
 - b. Siirry **alanuolinäppäimellä**  kohtaan **Verkkoasetukset** ja paina **Valitse**-näppäintä .
 - c. Siirry **ylä-** tai **alanuolinäppäimellä**   kohtaan **Tulosta** verkkoasetussivu ja paina **Valitse**-näppäintä .

Verkkoasetussivu tulostuu.

Sovittimen IP-osoitteen on **TCP/IP**-otsikon alla kohdassa **Osoite**.

2. Valitse tietokoneessa **Kirjoita IP-osoite**.
Määritä verkkotulostimet -valintaikkuna avautuu.
3. Jos tulostin näkyy luettelossa, valitse **Määritä** ja valitse sitten **Määritä IP-osoite manuaalisesti**.
Jos tulostin ei ole luettelossa, valitse **Lisää tulostin** ja valitse sitten **Yksi uusi tulostin**.
4. Kirjoita sovittimen IP-osoite annettuun tilaan ja valitse sitten **OK**.
5. Tulostimen pitäisi näkyä luettelossa. Palaa tulostimen valitsemisen valintaikkunaan valitsemalla **Sulje**.
6. Valitse tulostin luettelosta ja valitse **Seuraava**.
Tee asennus valmiiksi seuraamalla näytön ohjeita.

Lisätietoja sovittimen asetusten määrittämisestä siten, että se toimii verkossa, saa langattoman verkon pääkäyttäjältä tai verkon käyttöohjeista.

Tulostimen liittäminen toiseen verkkotietokoneeseen

Langattoman verkkoyhteyden avulla

 **HUOMAUTUS:** Jotta seuraavat vaiheet voi tehdä, tulostimen pitää olla jo yhteydessä tietokoneeseen tai reitittimeen langattoman verkkoyhteyden välityksellä.



1. Tarkista, että tulostimeen ja lisättävään tietokoneeseen on kytketty virta ja että ne ovat yhteydessä verkkoon.
2. Aseta *Drivers and Utilities* -CD-levy lisättävään tietokoneeseen.
CD käynnistyy automaattisesti.
3. Valitse **Langattoman verkon avulla** ja valitse sitten **Seuraava**.
4. Valitse **Hyväksyn tämän käyttöoikeussopimuksen ehdot** ja valitse sitten **Seuraava**.
5. Lue palomuurin poikkeuksia koskevat tiedot ja valitse **Seuraava**.
6. Valitse **Määritä langattoman tulostinsovittimen asetukset** -valintaikkunassa **Säilytä tulostimen nykyiset langattomat asetukset** ja valitse sitten **Seuraava**.
7. Valitse tulostinportti luettelosta tai kirjoita IP-osoite manuaalisesti ja noudata sitten näytön ohjeita. Lisätietoja on kohdassa [Kortin IP-osoitteen määrittäminen manuaalisesti](#).

Ethernet-yhteyden avulla

 **HUOMAUTUS:** Jotta seuraavat vaiheet voi tehdä, tulostimen pitää olla jo yhteydessä verkkoon Ethernet-yhteyden välityksellä.

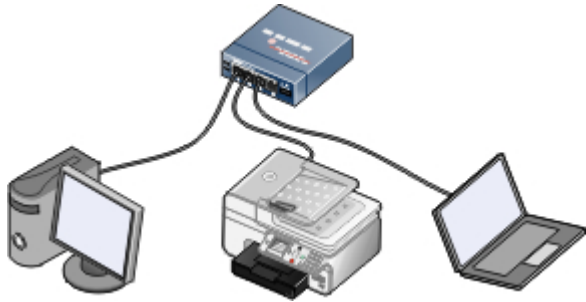

1. Tarkista, että tulostimeen ja lisättävään tietokoneeseen on kytketty virta ja että ne ovat yhteydessä verkkoon.
2. Aseta *Drivers and Utilities* -CD-levy lisättävään tietokoneeseen.
3. Valitse **Ethernet-kaapelin avulla** ja valitse sitten **Seuraava**.
4. Valitse **Hyväksyn tämän käyttöoikeussopimuksen ehdot** ja valitse sitten **Seuraava**.
5. Lue palomuurin poikkeuksia koskevat tiedot ja valitse **Seuraava**.
6. Valitse tulostin luettelosta tai kirjoita IP-osoite manuaalisesti ja noudata sitten näytön ohjeita. Lisätietoja on kohdassa [Kortin IP-osoitteen määrittäminen manuaalisesti](#).

Sovittimen irrottaminen ja asentaminen uudelleen

Jos sovitin ei toimi oikein, se on ehkä poistettava ja asennettava uudelleen.

HUOMAUTUS: Seuraavia ohjeita ei voi käyttää, jos verkkosovitin oli asennettu tulostimeen valmiiksi, kun tulostin hankittiin.

1. Sammuta tulostin ja irrota virtajohto pistorasiasta.

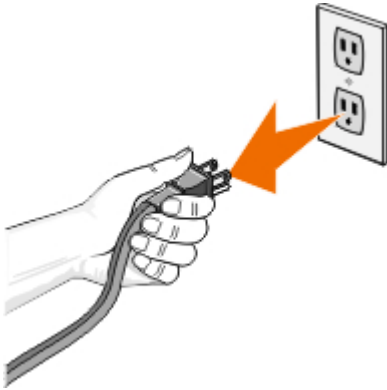

➔ **MUISTUTUS:** Jos tulostinta ei irroteta pistorasiasta, tulostin ja sovitin voivat vaurioitua.

2. Ota Dell Internal Network Adapter 1150 -sovitinta kiinni sivukielekkeistä ja irrota se vetämällä.

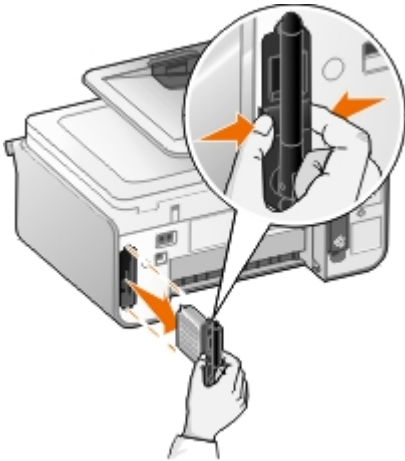

➔ **MUISTUTUS:** Verkkosovitin on altis staattiselle sähkölle. Kosketa maadoitettua metallia, ennen kuin kosket sovittimeen.

➔ **MUISTUTUS:** Älä ota kiinni antennista, kun irrotat sovitin. Jos antennista vedetään, sovitin voi vaurioitua.

3. Asenna sovitin uudelleen seuraamalla asennusohjeita. Lisätietoja on kohdassa [Sovittimen asentaminen](#).

Sovittimen asetusten määrittäminen Langattomat verkkoasetukset -apuohjelman avulla

HUOMAUTUS: Jos verkkoyhteyden asetukset määritetään *Drivers and Utilities* -CD-levyn avulla, Langattomat verkkoasetukset -apuohjelmaa ei tarvitse käynnistää. Se käynnistyy automaattisesti, kun valitset **Määritä langattoman tulostussovittimen asetukset** -valintaikkunassa **Luo tulostimen langattomat asetukset tai muuta niitä** -vaihtoehdon. Ohita **Asetusten määrittelyn esittely** ja siirry siihen otsikkoon, joka kuvaa parhaiten käyttämäsi verkkoa.

Asetusten määrittelyn esittely

Jotta sovitin asetukset voi määrittää Langattomat verkkoasetukset -apuohjelmalla, tulostin, johon sovitin on asennettu, kytketään tietokoneeseen USB-kaapelilla ja *Ohjaimet ja apuohjelmat* -CD käynnistetään.

Langattoman sovitin asetuksia voi muuttaa asennuksen jälkeen ilman CD-levyä. Käynnistä Langattomat verkkoasetukset -apuohjelma.

Windows Vistassa:

1. Valitse  **Ohjelmat**.
2. Valitse **Dell-tulostimet**.
3. Valitse **Dell 968 AIO Printer**.
4. Valitse **Langattomat verkkoasetukset -apuohjelma**.

Windows XP ja Windows 2000:

1. Valitse **Käynnistä® Ohjelmat** tai **Kaikki ohjelmat® Dell-tulostimet® Dell 968 AIO Printer**.
2. Valitse **Langattomat verkkoasetukset -apuohjelma**.

Langattomat asetukset -apuohjelma opastaa asetusten määrittämisen läpi vaihe vaiheelta. Ohjattu toiminto havaitsee langattoman verkon asetukset automaattisesti tai mahdollistaa verkkokokoonpanoasetusten syöttämisen käsin.

Tarkista ennen sovittimen asetusten määrittämistä, että tulostin on otettu oikein käyttöön:

- Sovitin on asennettu oikein tulostimeen.
- Värikasetit on asennettu oikein.
- Tulostimeen on lisätty paperia.
- USB-kaapeli on liitetty sekä tulostimeen että tietokoneeseen.
- Tulostimeen on kytketty virta ja se on valmis asennettavaksi.

Käytettävissä olevan langattoman verkkokokoonpanon käyttäminen

1. Valitse **Alueelta löytyneet langattomat verkot** -näytön luettelosta asianmukainen **Verkkonimi (SSID)** ja valitse sitten **Seuraava**.
2. Valitse asianmukainen suojaustapa ja valitse **Seuraava**. Jos suojausta ei havaittu, siirry kohtaan [vaihe 5](#).
3. Kirjoita verkon suojausavaimet ja valitse **Seuraava**.
4. Varmista, että asetukset ovat oikein, tarkistamalla jokainen verkkoasetus **Ota langattomat asetukset käyttöön ja tarkista ne** -näytössä, ja ota asetukset sitten käyttöön valitsemalla **Seuraava**-painike.



HUOMAUTUS: Kun valitset **Seuraava**, asetusohjelma tarkistaa langattoman tiedonsiirron tulostimen kanssa. Tarkistusmenettelyyn voi kulua jopa 120 sekuntia.

5. Tarkista, että sovitin saa yhteyden verkkoon. Lisätietoja on kohdassa [Verkkoyhteyden tarkistaminen](#).

Toisen langattoman verkon kokoonpanon kirjoittaminen

1. Valitse **Alueelta löytyneet langattomat verkot** -näytössä **Haluan syöttää toisen kokoonpanon** ja valitse sitten **Seuraava**-painike.
2. Jos **SSID-verkkonimi**, jota haluat käyttää, on käytettävissä, valitse se luettelosta ja valitse sitten **Seuraava**.

Jos SSID-verkkonimi ei ole käytettävissä

- a. Valitse **Haluan syöttää toisen verkkonimen** ja valitse sitten **Seuraava**.
- b. Kirjoita **Verkkonimi (SSID)**.

c. Valitse asianmukainen **Kanava** avattavasta luettelosta. (Oletusarvo on **Automaattinen**.)

d. Valitse **Langaton tila**.

- Valitse *infrastruktuuritilassa* **Ota yhteys olemassa olevaan verkkoon langattoman reitittimen välityksellä (infrastruktuuritila) - tyypillinen** ja valitse sitten **Seuraava**.

Lisää asennusohjeita on kohdassa [Sovittimen asetusten määrittäminen manuaalisesti infrastruktuuritilassa](#).

- Valitse *Ad-Hoc-tilaa* varten **Ota yhteys muihin tietokoneisiin suoraan ilman langatonta reititintä (Ad-Hoc-tila)** ja valitse sitten **Seuraava**.

Lisää asennusohjeita on kohdassa [Sovittimen asetusten määrittäminen manuaalisesti Ad-Hoc-tilassa](#).

3. Valitse asianmukainen suojaustapa ja valitse **Seuraava**. Jos suojausta ei havaittu, siirry kohtaan [vaihe 5](#).

4. Kirjoita verkon suojausavaimet ja valitse **Seuraava**.

5. Varmista, että asetukset ovat oikein, tarkistamalla jokainen verkkoasetus **Ota langattomat asetukset käyttöön ja tarkista ne** -näytössä, ja ota asetukset sitten käyttöön valitsemalla **Seuraava**-painike.



HUOMAUTUS: Kun valitset **Seuraava**, asetusohjelma tarkistaa langattoman tiedonsiirron tulostimen kanssa. Tarkistusmenettelyyn voi kulua jopa 120 sekuntia.

6. Tarkista, että sovitin saa yhteyden verkkoon. Lisätietoja on kohdassa [Verkkoyhteyden tarkistaminen](#).

Sovittimen asetusten määrittäminen manuaalisesti infrastruktuuritilassa

Sovittimen asetusten määrittämisen vaiheet infrastruktuuritilassa vaihtelevat valittujen suojausmääritysten perusteella.

- *Jos et halua laisinkaan suojausta*

1. Valitse **Langattomat suojausasetukset** -näytössä **Ei suojausta** ja valitse sitten **Seuraava**.

2. Varmista, että asetukset ovat oikein, tarkistamalla jokainen verkkoasetus **Ota langattomat asetukset käyttöön ja tarkista ne** -näytössä, ja ota asetukset sitten käyttöön valitsemalla **Seuraava**-painike.

3. Tarkista, että sovitin saa yhteyden verkkoon. Lisätietoja on kohdassa [Verkkoyhteyden tarkistaminen](#).

- *Jos haluat käyttää WEP-suojausta (Wired Equivalent Privacy)*

1. Valitse **Langattomat suojausasetukset** -näytössä **WEP (Wired Equivalent Privacy)** ja valitse sitten **Seuraava**.

WEP-suojaustiedot-näyttö tulee näkyviin.

2. Kirjoita asianmukainen **Verkkoavain** ja valitse sitten **Seuraava**-painike.

3. Varmista, että asetukset ovat oikein, tarkistamalla jokainen verkkoasetus **Ota langattomat asetukset käyttöön ja tarkista ne** -näytössä, ja ota asetukset sitten käyttöön valitsemalla **Seuraava**-painike.

4. Tarkista, että sovitin saa yhteyden verkkoon. Lisätietoja on kohdassa [Verkkoyhteyden tarkistaminen](#).

- *Jos haluat käyttää WPA-suojausta (Wi-Fi Protected Access)*

1. Valitse **Langattomat suojausasetukset** -näytössä **WPA (Wi-Fi Protected Access)** ja valitse sitten **Seuraava**.

WPA-suojaustiedot-näyttö tulee näkyviin.

2. Kirjoita asianmukainen **WPA-verkkoavain** ja valitse sitten **Seuraava**.
 3. Varmista, että asetukset ovat oikein, tarkistamalla jokainen verkkoasetus **Ota langattomat asetukset käyttöön ja tarkista ne** -näytössä, ja ota asetukset sitten käyttöön valitsemalla **Seuraava**-painike.
 4. Tarkista, että sovitin saa yhteyden verkkoon. Lisätietoja on kohdassa [Verkkoyhteyden tarkistaminen](#).
- *Jos haluat ottaa yhteyden vain käyttöpisteisiin, jotka tukevat WPA2-suojausta*
 1. Valitse **Langattomat suojausasetukset** -näytössä **WPA (Wi-Fi Protected Access)** ja valitse sitten **WPA-lisäasetukset**.
WPA-lisäasetukset -valintaikkuna avautuu.
 2. Valitse **Käytä vain WPA2-vahvistusta** -valintaruutu ja valitse sitten **OK**.
Palaat **Langattomat suojausasetukset** -näyttöön.
 3. Valitse **Seuraava**.
 4. Kirjoita asianmukainen **WPA-verkkoavain** ja valitse sitten **Seuraava**.
 5. Varmista, että asetukset ovat oikein, tarkistamalla jokainen verkkoasetus **Ota langattomat asetukset käyttöön ja tarkista ne** -näytössä, ja ota asetukset sitten käyttöön valitsemalla **Seuraava**-painike.
 6. Tarkista, että sovitin saa yhteyden verkkoon. Lisätietoja on kohdassa [Verkkoyhteyden tarkistaminen](#).

Sovittimen asetusten määrittäminen manuaalisesti Ad-Hoc-tilassa

Sovittimen asetusten määrittämisen vaiheet Ad-Hoc-tilassa vaihtelevat valittujen suojausmääritysten perusteella. Ad-Hoc-tilassa on vähemmän suojausvaihtoehtoja kuin infrastruktuuritilassa.

- *Jos et halua laisinkaan suojausta*
 1. Valitse **Langattomat suojausasetukset** -näytössä **Ei suojausta** ja valitse sitten **Seuraava**.
 2. Varmista, että asetukset ovat oikein, tarkistamalla jokainen verkkoasetus **Ota langattomat asetukset käyttöön ja tarkista ne** -näytössä, ja ota asetukset sitten käyttöön valitsemalla **Seuraava**-painike.
 3. Tarkista, että sovitin saa yhteyden verkkoon. Lisätietoja on kohdassa [Verkkoyhteyden tarkistaminen](#).
- *Jos haluat käyttää WEP-suojausta (Wired Equivalent Privacy)*
 1. Valitse **Langattomat suojausasetukset** -näytössä **WEP (Wired Equivalent Privacy)** ja valitse sitten **Seuraava**.
 2. Kirjoita asianmukainen **Verkkoavain**.
 3. Jos verkkoavaimia on useita, valitse **Verkko edellyttää useita verkkoavaimia** -valintaruutu ja kirjoita sitten muut verkkoavaimet.
 4. Valitse **Seuraava**.
 5. Varmista, että asetukset ovat oikein, tarkistamalla jokainen verkkoasetus **Ota langattomat asetukset käyttöön ja tarkista ne** -näytössä, ja ota asetukset sitten käyttöön valitsemalla **Seuraava**-painike.
 6. Tarkista, että sovitin saa yhteyden verkkoon. Lisätietoja on kohdassa [Verkkoyhteyden tarkistaminen](#).

Verkkoyhteyden tarkistaminen

Sovittimen yhteys verkkoon kannattaa tarkistaa ennen tulostinohjelmiston asennuksen valmiiksi saattamista.

- *Jos sovittimen asetusten määrittäminen onnistui ja se näkyy verkossa, jatka tulostinohjelmiston asennusta poistamalla USB-kaapeli ja valitsemalla **Seuraava**.*
- *Jos sovitin ei kyennyt muodostamaan yhteyttä langattomaan verkkoon, kokeile jotakin seuraavista ehdotuksista:*
 - Tarkista, että asetukset ovat oikein, valitsemalla **Näytä asetukset**.
 - Valitse **Haluan muuttaa syöttämiäni asetuksia** ja valitse sitten **Seuraava**-painike.

Päivitä langattomat asetukset seuraamalla näytön ohjeita.
 - Valitse **Siirsin langattoman tulostimen lähemmäksi langatonta reititintä. Haluan kokeilla yhteyden muodostamista uudelleen** ja valitse sitten **Seuraava**-painike.

Paperin ja alkuperäisten asiakirjojen lisääminen

- [Paperin lisääminen alustoihin](#)
 - [Automaattinen paperilajin tunnistin](#)
 - [Alkuperäisten asiakirjojen lisääminen](#)
-

Paperin lisääminen alustoihin

Paperin lisääminen

1. Leyhytä paperia.



2. Poista paperialusta. Työnnä vipu sisään ja vedä alustaa ulos, kunnes sen pituus riittää paperille.

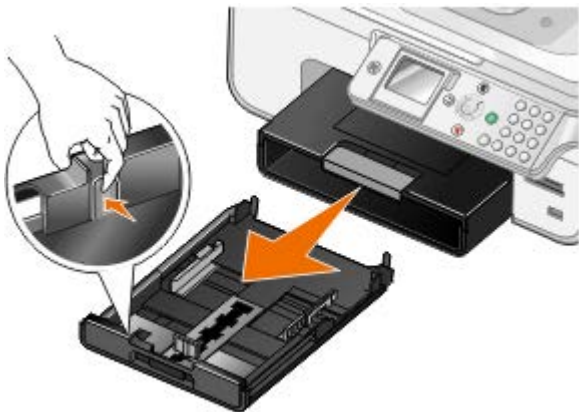

3. Lisää paperialustaan paperia ja säädä sitten paperiohjaimia.

 **HUOMAUTUS:** Valinnaiseen paperialustaan voi lisätä vain Letter-, Legal- tai A4-koon paperia.

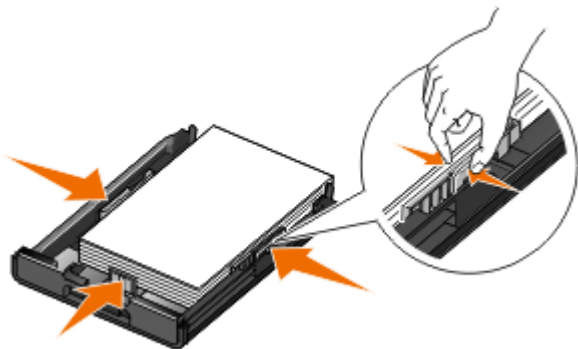

4. Aseta paperialusta tulostimeen.



5. Vedä vastaanottoalustan paperituki ulos ja nosta pysäytinosa.



 **HUOMAUTUS:** Vastaanottoalustalle mahtuu enintään 100 arkkiä paperia.

Ohjeita erikoistulostusmateriaalien käsittelemiseen

| Enimmäismäärä: | Tarkistettavat asiat: |
|---|---|
| 150 arkkiä tavallista paperia | <ul style="list-style-type: none"> Paperiohjaimet ovat paperin reunoja vasten. Paperi lisätään tulostuspuoli alaspäin ja yläreuna edellä. Tulostuslaaduksi valitaan Automaattinen, Vedos, Normaali tai Valokuva. Älä valitse Vedos-tulostuslaatua, jos tulostimeen on asennettu valokuvavärikasetti. |
| 10 kirjekuorta paperialustassa 1 kirjekuori pienten materiaalien syöttöalustalla | <ul style="list-style-type: none"> Kirjekuorien tulostuspuoli on alaspäin. Kirjekuoret voi syöttää myös pienten tulostusmateriaalien syöttöalustalle yhden kerrallaan. Kirjekuoret tulostetaan Vaaka-asennossa palautusosoite vasemmalla. <p>HUOMAUTUS: Jos kirjekuoret postitetaan Japanissa, kirjekuoren voi tulostaa pystysuunnassa, jolloin postimerkin paikka on oikeassa alanurkassa, tai vaakasuunnassa, jolloin postimerkin paikka on vasemmassa alanurkassa. Jos kirjekuoret lähetetään Japanista ulkomaille, tulosta vaakasuunnassa siten, että postimerkin paikka on vasemmassa yläkulmassa.</p> <ul style="list-style-type: none"> Valittuna on oikea kirjekuoren koko. Jos oikeaa kirjekuoren kokoa ei ole luettelossa, valitse seuraavaksi suurin koko. Määritä vasen ja oikea reunus niin, että kirjekuoren teksti tulostuu oikeaan kohtaan. |
| 20 arkkiä jatkolomakkeita | <ul style="list-style-type: none"> Kaikki paperit on poistettu paperialustasta, ennen kuin siihen lisätään jatkolomakepaperia. Tulostimessa käytetään mustesuihkutulostimiin tarkoitettua jatkolomakepaperia. Paperikooksi valitaan Pitkä A4 tai Pitkä Letter. <p>HUOMAUTUS: Lisätietoja jatkolomakepaperin lisäämisestä on kohdassa Jatkolomakepaperin lisääminen.</p> |
| 25 tervehdys-, arkisto-, posti- tai valokuvakorttia paperialustassa 1 tervehdys-, arkisto-, posti- tai valokuvakortti pienten tulostusmateriaalien syöttöalustalla | <ul style="list-style-type: none"> Korttien tulostuspuoli on alaspäin. Kortit voi syöttää myös pienten tulostusmateriaalien syöttöalustalle yhden kerrallaan. Tulostuslaaduksi valitaan Automaattinen, Normaali tai Valokuva. |

30 arkkia Hagaki- tai Hagaki-
valokuvakortteja
paperialustassa



50 arkkia kiiltävää paperia,
valokuvapaperia tai painavaa
mattapaperia

- Paperin tulostuspuoli on alaspäin.
- Paperiohjaimet ovat paperin reunoja vasten.
- Tulostuslaaduksi valitaan **Automaattinen, Normaali** tai **Valokuva**.

10 mm pinkka silitettäviä
siirtoarkkeja

- Silitettävä siirtoarkki on lisätty pakkauksen ohjeen mukaisesti.
- Siirtoarkkien tulostuspuoli on alaspäin.
- Paperiohjaimet ovat siirtoarkin reunoja vasten.
- Tulostuslaaduksi valitaan **Automaattinen, Normaali** tai **Valokuva**.

50 arkkia piirtoheitinkalvoja

- Piirtoheitinkalvojen karhea puoli on alaspäin.
- Paperiohjaimet ovat piirtoheitinkalvojen reunoja vasten.
- Tulostuslaaduksi valitaan **Automaattinen, Vedos, Normaali** tai **Valokuva**.

25 tarra-arkkia

- Tarra-arkkien tulostuspuoli on alaspäin.
- Tarra-arkit syötetään tulostimeen yläreuna edellä.
- Paperiohjaimet ovat paperin reunoja vasten.

150 arkkia kirjepaperia

- Kirjepaperin tulostuspuoli on alaspäin.
- Kirjepaperit syötetään tulostimeen yläreuna edellä.
- Paperiohjaimet ovat paperin reunoja vasten.

150 mukautetun paperikoon
arkkia

- Paperi on seuraavien mittojen mukainen:
Leveys: 76 - 216 mm (3,0 - 8,5 tuumaa)
Pituus: 127 - 432 mm (5,0 - 17,0 tuumaa)
- Paperin tulostuspuoli on alaspäin.
- Paperiohjaimet ovat paperin reunoja vasten.

Jatkolomakepaperin lisääminen

1. Poista paperilokero.
2. Poista kaikki paperit lokerosta.
3. Työnnä vipu sisään ja vedä lokeroa ulos, kunnes sen pituus riittää legal-kokoiselle paperille.

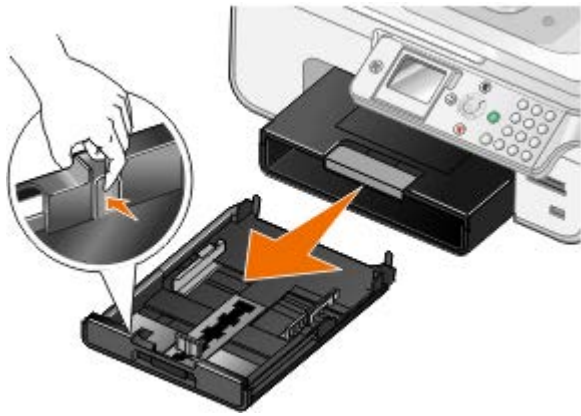

4. Aseta paperilokero tulostimeen.
5. Repäise irti ainoastaan jatkolomakkeeseen tarvittava määrä sivuja.
6. Aseta paperinippu tasaiselle alustalle tulostimen eteen.
7. Työnnä jatkolomakkeen ensimmäinen arkki kädensijan yli paperilokeron takaosaan asti.

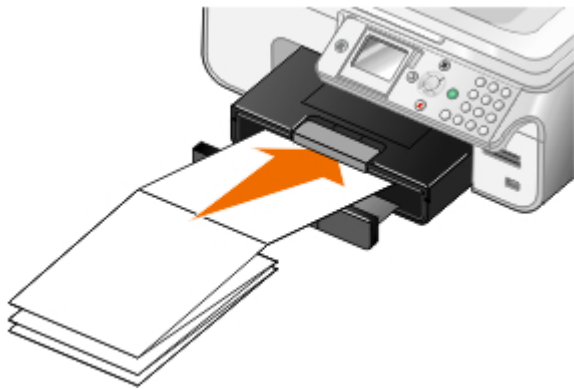

Alustan linkittäminen

Jos olet hankkinut lisäpaperialustan, voit yhdistää alustat toisiinsa. Alustan linkittäminen ottaa käyttöön alustojen automaattisen yhdistämistoiminnon, kun vakio- ja lisäpaperialustaan on lisätty samankokoista ja samanlajista paperia. Tulostin yhdistää alustat automaattisesti: kun toinen alusta tyhjenee, tulostin ottaa paperia seuraavasta yhdistetystä alustasta.

Jos esimerkiksi alustassa 1 (vakioalusta) ja alustassa 2 (lisäalusta) on samankokoista ja -lajista paperia, tulostin hakee paperia alustasta 1, kunnes se tyhjenee, ja sen jälkeen tulostin hakee paperia automaattisesti alustasta 2.

Lisäksi alustaihin voi lisätä erikokoista paperia, jolloin tulostin valitsee vastaanotetun faksin kokoa vastaavan paperin. Jos alustaan kaksi on esimerkiksi lisätty A4-kokoista paperia ja alustaan 2 Legal-kokoista paperia ja vastaanotat Legal-kokoisen faksin, tulostin valitsee paperin alustasta 2.

 **HUOMAUTUS:** Valinnaiseen paperialustaan voi lisätä vain Letter-, Legal- tai A4-koon paperia.

Alustan linkittämisen voi ottaa käyttöön, kun tulostimeen on asennettu lisäpaperialusta. Toiminnon voi ottaa käyttöön tai poistaa käytöstä tarpeen mukaan.

Alustan linkittämisen ottaminen käyttöön tulostustöitä varten tietokoneen avulla

1. Käynnistä tietokone ja tulostin ja varmista, että ne on kytketty toisiinsa.
2. Lisää kumpaankin paperialustaan samanlajista ja -kokoista paperia.
3. Kun asiakirja on avattu, valitse **Tiedosto** ® **Tulosta**.

Tulosta-valintaikkuna avautuu.

4. Valitse **Ominaisuudet**, **Asetukset** tai **Määrittelykset** (käyttämäsi ohjelman ja käyttöjärjestelmän mukaan).









Näyttöön tulee **Tulostusmääritykset**-valintaikkuna.

5. Valitse **Tulostusasetukset**-välilehden avattavasta **Paperilähde**-valikosta **Automaattinen**.
6. Voit tehdä **Tulostusasetukset**- ja **Lisäasetukset**-välilehdessä asiakirjaan tarvittaessa muita muutoksia.
7. Kun olet muokannut asetukset, valitse **OK**.













Tulostusmääritykset-valintaikkuna sulkeutuu.

8. Valitse **OK** tai **Tulosta**.











Alustan linkittämisen ottaminen käyttöön tulostustöitä varten käyttöpaneelin avulla









1. Siirry päävalikossa **ylä**- tai **alanuolinäppäimellä**   kohtaan **Asennus** ja paina **Valitse**-näppäintä .
2. Paina **Paperin käsittely**-valikossa **Valitse**-näppäintä .
3. Siirry **ylä**- tai **alanuolinäppäimellä**   kohtaan **Alustan linkittäminen** ja siirry vasemmalla tai oikealla **nuolinäppäimellä**   kohtaan **Automaattinen**.
4. Paina **Paluu**-näppäintä .

Alustan linkittämisen ottaminen käyttöön kopiotöitä varten

1. Lisää kumpaankin paperialustaan samanlaisia ja -kokoista paperia.
2. Siirry **päävalikossa ylä**- tai **alanuolinäppäimellä**   kohtaan **Asetukset** ja paina sitten **Valitse**-näppäintä .
3. Siirry **Asetus**-valikossa **ylä**- tai **alanuolinäppäimellä**   kohtaan **Muuta kopioinnin oletusasetukset** ja paina sitten **Valitse**-näppäintä .
4. Siirry **Kopioinnin oletusasetukset** -valikossa **alanuolinäppäimellä**  kohtaan **Paperin käsittely** ja paina sitten **Valitse**-näppäintä .
5. Valitse **Paperin käsittely** -valikossa kumpaankin paperialustaan lisätyn paperin koko ja laji.
6. Siirry **ylä**- tai **alanuolinäppäimellä**   kohtaan **Alustan linkittäminen** ja siirry vasemmalla tai oikealla **nuolinäppäimellä**   kohtaan **Automaattinen**.
7. Tallenna asetukset ja palaa edelliseen valikkoon painamalla **Paluu**-näppäintä .

Alustan linkittämisen ottaminen käyttöön vastaanotettujen faksien tulostamista varten

1. Lisää kumpaankin alustaan samanlaisia mutta eri kokoista paperia.
2. Siirry **päävalikossa ylä**- tai **alanuolinäppäimellä**   kohtaan **Asetukset** ja paina sitten **Valitse**-näppäintä .
3. Siirry **Asetus**-valikossa **ylä**- tai **alanuolinäppäimellä**   kohtaan **Vaihda faksauksen oletusasetukset** ja paina sitten **Valitse**-näppäintä .
4. Siirry **Faksiasetukset**-valikossa **ylä**- tai **alanuolinäppäimellä**   kohtaan **Faksitulostus** ja paina sitten **Valitse**-näppäintä .
5. Siirry **Faksitulostus** -valikossa **alanuolinäppäimellä**  kohtaan **Paperin käsittely** ja paina sitten **Valitse**-näppäintä .
6. Valitse **Paperin käsittely** -valikossa kumpaankin paperialustaan lisätyn paperin koko ja laji.

- Siirry **ylä-** tai **alanuolinäppäimellä**   kohtaan **Alustan linkittäminen** ja siirry vasemmalla tai oikealla **nuolinäppäimellä**   kohtaan **Automaattinen**.
- Siirry **ylä-** tai **alanuolinäppäimellä**   kohtaan **Faksilähde** ja valitse paperilähde vasemmalla tai oikealla **nuolinäppäimellä**  .
- Tallenna asetukset ja palaa edelliseen valikkoon painamalla **Paluu**-näppäintä .

 **HUOMAUTUS:** Jos lisäät kumpaankin alustaan samanlaista tulostusmateriaalia, tulostin hakee paperia seuraavasta alustasta, kun faksaukseen valittu paperilähde on tyhjentynyt.

Automaattinen paperilajin tunnistin

Tulostimessa on automaattinen paperilajin tunnistin, joka tunnistaa seuraavat paperilajit:

- tavallinen/painava mattapaperi
- piirtoheitinkalvo
- valokuva/kiiltävä

Jos lisäät tulostimeen jotakin näistä paperilajeista, tulostin tunnistaa paperilajin ja säätää Laatu/nopeus-asetukset automaattisesti.

| Paperilaji | Laatu/nopeus-asetukset | |
|--------------------------------|---|---|
| | Musta kasetti ja värillinen värikasetti asennettu | Valokuvavärikasetti ja värillinen värikasetti asennettu |
| Tavallinen/painava mattapaperi | Normaali | Valokuva |
| Piirtoheitinkalvo | Normaali | Valokuva |
| Valokuva/kiiltävä | Valokuva | Valokuva |

 **HUOMAUTUS:** Tulostin ei tunnista paperikokoa.

Paperikoon valitseminen:

- Kun asiakirja on avattu, valitse **Tiedosto ® Tulosta**.
Tulosta-valintaikkuna avautuu.
- Valitse **Ominaisuudet**, **Asetukset** tai **Määrittelyt** (käyttämäsi ohjelman ja käyttöjärjestelmän mukaan).
Näyttöön tulee **Tulostusmäärittelyt**-valintaikkuna.
- Valitse **Tulostimen asetukset** -välilehdessä paperikoko.
- Valitse **OK**.

Automaattinen paperilajin tunnistin on aina käytössä, jos sitä ei poisteta erikseen käytöstä. Automaattisen paperilajin tunnistimen poistaminen käytöstä tiettyä tulostustyötä varten:

- Kun asiakirja on avattu, valitse **Tiedosto ® Tulosta**.
Tulosta-valintaikkuna avautuu.
- Valitse **Ominaisuudet**, **Asetukset** tai **Määrittelyt** (käyttämäsi ohjelman ja käyttöjärjestelmän mukaan).
Näyttöön tulee **Tulostusmäärittelyt**-valintaikkuna.

3. Valitse **Tulostimen asetukset** -välilehdessä paperilaji.

4. Valitse **OK**.

Automaattisen paperilajin tunnistimen poistaminen käytöstä kaikissa tulostustöissä

1. *Windows Vistassa™*:

a. Valitse  **Ohjauspaneeli**.

b. Valitse **Laitteisto ja ääni**.

c. Valitse **Tulostimet**.

Valitse *Windows® XP:ssä* **Käynnistä** ® **Ohjauspaneeli** ® **Tulostimet ja muut laitteet** ® **Tulostimet ja faksit**.

Valitse *Windows 2000:ssä* **Käynnistä** ® **Asetukset** ® **Tulostimet**.

2. Napsauta tulostimen kuvaketta kakkospainikkeella.

3. Valitse **Tulostusmääritykset**.

4. Valitse **Tulostimen asetukset** -välilehdessä paperilaji.

5. Valitse **OK**.

Alkuperäisten asiakirjojen lisääminen

Automaattiseen asiakirjansyöttölaitteeseen

Asiakirjansyöttölaitteeseen voi lisätä enintään 50 alkuperäisen asiakirjan arkkia skannausta, kopiointia ja faksausta varten. Asiakirjansyöttölaite sopii monisivuisten asiakirjojen lisäämiseen.

1. Lisää alkuperäinen asiakirja asiakirjansyöttölaitteeseen tekstipuoli ylöspäin.



 **HUOMAUTUS:** Älä lisää asiakirjansyöttölaitteeseen postikortteja, valokuvia, pieniä esineitä tai ohuita materiaaleja (kuten lehtileikkeitä). Aseta ne skannaustasolle.

2. Siirrä asiakirjansyöttölaitteen paperiohjain paperin reunoja vasten.

Asiakirjansyöttölaitteen kapasiteetti

| Enimmäismäärä | Tarkistettavat asiat |
|---------------------------|---|
| 50 letter-kokoista arkkia | <ul style="list-style-type: none">• Asiakirja lisätään tekstipuoli ylöspäin.• Paperiohjain on paperin reunaa vasten. |
| 50 legal-kokoista arkkia | <ul style="list-style-type: none">• Asiakirja lisätään tekstipuoli ylöspäin.• Paperiohjain on paperin reunaa vasten. |

| | |
|--|--|
| 50 A4-kokoista arkkia | <ul style="list-style-type: none"> • Asiakirja lisätään tekstipuoli ylöspäin. • Paperiohjain on paperin reunaa vasten. |
| 50 arkkia kaksi-, kolmi- tai nelireikäistä rei'itettyä tulostusmateriaalia | <ul style="list-style-type: none"> • Paperi on seuraavien mittojen mukainen: Leveys: 8,27–8,5 tuumaa (210,0–215,9 mm) Pituus: 11,0–14,0 tuumaa (279,4–355,6 mm) • Asiakirja lisätään tekstipuoli ylöspäin. • Paperiohjain on paperin reunaa vasten. |
| 50 arkkia kolmireikäistä kopiopaperia, reunavahvistus | <ul style="list-style-type: none"> • Paperi on seuraavien mittojen mukainen: Leveys: 8,27–8,5 tuumaa (210,0–215,9 mm) Pituus: 11,0–14,0 tuumaa (279,4–355,6 mm) • Asiakirja lisätään tekstipuoli ylöspäin. • Paperiohjain on paperin reunaa vasten. |
| 50 arkkia esitulostettuja lomakkeita ja kirjepaperia | <ul style="list-style-type: none"> • Paperi on seuraavien mittojen mukainen: Leveys: 8,27–8,5 tuumaa (210,0–215,9 mm) Pituus: 11,0–14,0 tuumaa (279,4–355,6 mm) • Asiakirja lisätään tekstipuoli ylöspäin. • Paperiohjain on paperin reunaa vasten. • Esitulostetun paperin annetaan kuivua kokonaan, ennen kuin sitä käytetään asiakirjansyöttölaitteessa. • Asiakirjansyöttölaitteessa <i>ei</i> käytetä tulostusmateriaalia, jolle on painettu metallia sisältävillä mustehiukkasilla. • Tulostusmateriaalissa ei ole kohokuvioita. |
| 50 mukautetun paperikoon arkkia | <ul style="list-style-type: none"> • Paperi on seuraavien mittojen mukainen: Leveys: 8,27–8,5 tuumaa (210,0–215,9 mm) Pituus: 11,0–14,0 tuumaa (279,4–355,6 mm) • Asiakirja lisätään tekstipuoli ylöspäin. • Paperiohjain on paperin reunaa vasten. |

Skannaustasolle

1. Avaa yläkansi.



2. Aseta asiakirja skannaustasolle kuvapuoli alaspäin.



HUOMAUTUS: Varmista, että kohteen etupuolen vasen yläkulma täsmää tulostimessa olevan nuolen kanssa.



3. Sulje yläkansi.



Huolto

- [Värikasettien vaihtaminen](#)
- [Värikasettien kohdistaminen](#)
- [Värikasetin suuttimien puhdistaminen](#)
- [Tulostimen ulkopinnan puhdistaminen](#)
- [Tehdasasetusten palauttaminen](#)
- [Kieliasetuksen palauttaminen tehdasasetukseen](#)

⚠ VAARA: Ennen kuin teet mitään tässä osassa luetelluista toimenpiteistä, lue *Omistajan oppaan* turvallisuustiedot ja noudata niitä.

Dell-värikasetteja saa vain Delliltä. Voit tilata mustetta Dellin sivustosta osoitteesta www.dell.com/supplies tai soittamalla.

Dell suosittelee Dell-värikasettien käyttämistä tulostimessa. Dell ei vastaa muiden kuin Dellin toimittamien lisävarusteiden, osien tai komponenttien käytöstä aiheutuneista ongelmista.

Värikasettien vaihtaminen

1. Kytke tulostimeen virta.
2. Avaa skannausyksikkö nostamalla.



Värikasetin vaunu siirtyä ja pysähtyy vaihtoasentoon, jos tulostin ei ole käytössä.

3. Nosta värikasetin kansi painamalla kasettivipua.

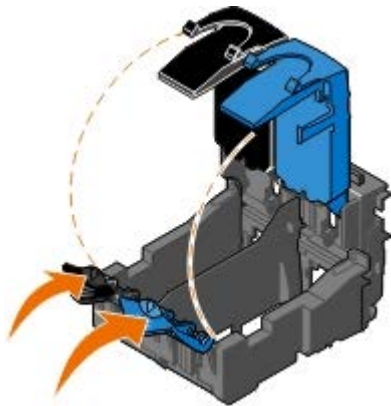

4. Poista käytetyt värikasetit.

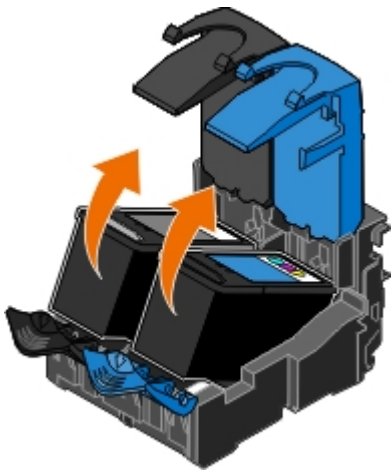

5. Säilytä kasetteja ilmatiiviisti (esimerkiksi valokuvavärikasetin mukana tulevassa ilmatiiviissä rasiassa) tai hävitä kasetit asianmukaisesti.

6. Jos asennat uusia värikasetteja, poista tarra ja läpinäkyvä teippi kasettien takaa ja pohjasta.

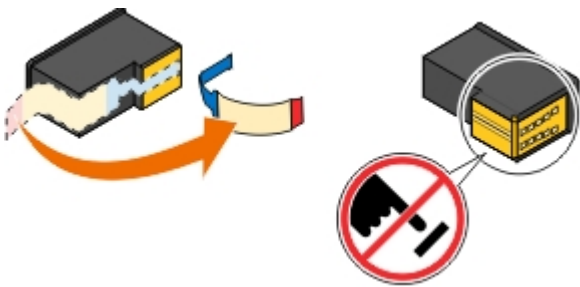

➡ **MUISTUTUS:** Älä kosketa värikasettien sivulla olevaa kultaista liitinaluetta tai niiden pohjassa olevia metallisuuttimia.

7. Asenna uudet värikasetit. Tarkista, että musta värikasetti tai valokuvavärikasetti on kunnolla kiinni vasemmassa vaunussa ja että värillinen värikasetti on kunnolla kiinni oikeassa vaunussa.

🖨️ **HUOMAUTUS:** Normaalityöstökseen tarvitset mustan värikasetin ja värillisen värikasetin. Kun tulostat valokuvia, vaihda musta värikasetti valokuvavärikasettiin.

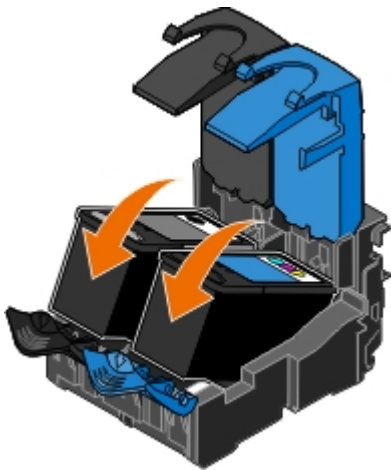

8. *Napsauta* kasettien kannet kiinni.

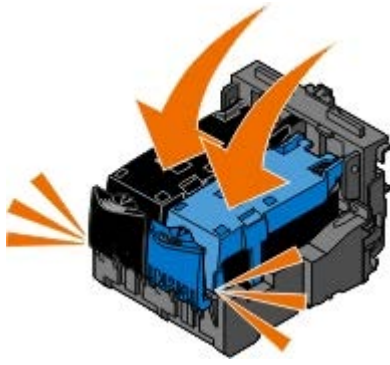

9. Laske skannausyksikkö alas.



Värikasettien kohdistaminen

Tulostin kehottaa automaattisesti kohdistamaan värikasetit niiden asentamisen tai vaihtamisen jälkeen. Värikasettien kohdistaminen voi olla tarpeen myös silloin, jos merkit eivät tulostu oikean muotoisina, jos merkit eivät kohdistu vasemmassa reunuksessa tai jos pystysuorat tai suorat viivat ovat aaltomaisia.

Värikasetit kohdistetaan käyttöpaneelista seuraavasti:

1. Lisää tavallista paperia. Lisätietoja on kohdassa [Paperin lisääminen](#).
2. Siirry **alanuolinäppäimellä** ▼ kohtaan **Huolto**.
3. Paina **Valitse**-näppäintä ✓.
4. Siirry **ylä-** tai **alanuolinäppäimellä** ▲ ▼ kohtaan **Kohdista värikasetit**.
5. Paina **Valitse**-näppäintä ✓.

Kohdistussivun tulostus käynnistyy. Värikasetit kohdistuvat sivun tulostuksen aikana.

Värikasetit kohdistetaan tulostimen ohjelmistosta seuraavasti:

1. Lisää tavallista paperia.
2. *Windows Vista™*:
 - a. Valitse  **Ohjauspaneeli**.
 - b. Valitse **Laitteisto ja ääni**.
 - c. Valitse **Tulostimet**.

Valitse *Windows® XP:ssä* **Käynnistä** ® **Ohjauspaneeli** ® **Tulostimet ja muut laitteet** ® **Tulostimet ja faksit**.

Valitse *Windows 2000:ssä* **Käynnistä** ® **Asetukset** ® **Tulostimet**.

3. Napsauta **Dell 968 AIO Printer** -kuvaketta kakkospainikkeella.

4. Valitse **Tulostusmääritykset**.

Näyttöön tulee **Tulostusmääritykset**-valintaikkuna.

5. Valitse **Huolto**-välilehti.

6. Valitse **Kohdista värikasetit**.

7. Valitse **Tulosta**.

Värikasetit kohdistuvat sivun tulostuksen aikana.

Värikasetin suuttimien puhdistaminen

Suuttimet kannattaa puhdistaa seuraavissa tapauksissa:

- Kuvissa tai mustissa alueissa on valkoisia viivoja.
- Tulostusjälki on epäselvä tai liian tumma.
- Värit ovat himmeitä, ne eivät tulostu tai eivät tulostu oikein.
- Pystysuorat viivat näkyvät sahareunaisina tai reunat ovat epätasaiset.

Suuttimet puhdistetaan käyttöpaneelista seuraavasti:

1. Lisää tavallista paperia. Lisätietoja on kohdassa [Paperin lisääminen](#).
2. Siirry **alanuolinäppäimellä** ▼ kohtaan **Huolto**.
3. Paina **Valitse**-näppäintä ☑.
4. Siirry **ylä-** tai **alanuolinäppäimellä** ▲ ▼ kohtaan **Puhdista värikasetit**.
5. Paina **Valitse**-näppäintä ☑.

Puhdistussivun tulostus käynnistyy.

Suuttimet puhdistetaan tulostimen ohjelmistosta seuraavasti:

1. Lisää tavallista paperia.
2. *Windows Vistassa:*
 - a. Valitse  **Ohjauspaneeli**.
 - b. Valitse **Laitteisto ja ääni**.
 - c. Valitse **Tulostimet**.

Valitse *Windows XP:ssä* **Käynnistä** ® **Ohjauspaneeli** ® **Tulostimet ja muut laitteet** ® **Tulostimet ja faksit**.

Valitse *Windows 2000:ssä* **Käynnistä** ® **Asetukset** ® **Tulostimet**.

3. Napsauta **Dell 968 AIO Printer** -kuvaketta kakkospainikkeella.

4. Valitse **Tulostusmääritykset**.

Näyttöön tulee **Tulostusmääritykset**-valintaikkuna.

5. Valitse **Huolto**-välilehti.
6. Valitse **Puhdista värikasetit**.
Puhdistussivu tulostuu.
7. Jos tulostuslaatu ei parantunut, valitse **Puhdista uudelleen**.
8. Tulosta asiakirja uudelleen ja tarkista, että tulostuslaatu on parantunut.

Jos et ole vieläkaan tyytyväinen tulostuslaatuun, pyyhi suuttimet puhtaalla, kuivalla kankaalla ja tulosta asiakirja uudelleen.

Tulostimen ulkopinnan puhdistaminen

1. Tarkista, että tulostimen virta on katkaistu ja tulostin on irrotettu pistorasiasta.

 **VAARA:** Vältä sähköiskun vaara irrottamalla virtajohto pistorasiasta ja irrottamalla kaikki tulostimeen johtavat kaapelit.

2. Poista paperit paperikaukalosta ja vastaanottoalustalta.
3. Kostuta puhtas, nukkaamaton liina vedellä.

 **MUISTUTUS:** Älä käytä puhdistus- tai pesuaineita, sillä ne voivat vaurioittaa tulostimen pintaa.



4. Pyyhi vain tulostimen ulkopuoli. Jos vastaanottoalustaan on jäänyt mustejäämiä, poista ne.



 **MUISTUTUS:** Jos tulostimen sisäpintaa pyyhitään kostealla liinalla, tulostin voi vaurioitua. Takuu ei kata vaurioita, jotka aiheutuvat tulostimelle siitä, että puhdistettaessa ei noudateta oikeita ohjeita.

5. Tarkista, että paperikaukalo ja vastaanottoalusta ovat kuivia, ennen kuin aloitat uuden tulostustyön.

Tehdasasetusten palauttaminen

Käytössä olevat valikkoasetukset on merkitty tähdellä (*). Tulostimen alkuperäiset asetukset eli niin kutsutut *tehdasasetukset* voi palauttaa.

1. Tarkista, että tulostimeen on kytketty virta.
2. Siirry **alanuolinäppäimellä** ▼ kohtaan **Huolto** ja paina **Valitse**-näppäintä .
3. Siirry **alanuolinäppäimellä** ▼ kohtaan **Palauta oletusarvot** ja paina **Valitse**-näppäintä .
4. Valitse **Kyllä** ja paina **Valitse**-näppäintä .









 **HUOMAUTUS:** Jos tulostimeen on kytketty verkkosovitin, näkyviin tulee ilmoitus **Palautetaanko myös kaikki verkkoasetukset tehdasasetuksiin?** appears. Siirry vasemmalla tai oikealla **nuolinäppäimellä** < > **Kyllä** tai **Ei** ja paina **Valitse**-näppäintä .

 **HUOMAUTUS:** Joitakin asetuksia, kuten puhelinnumeroluetteloita, kellonaikaa, päivämäärää ja maata, ei muuteta.

Kieliasetuksen palauttaminen tehdasasetukseen

Voit palauttaa näyttökielen tehdasasetukseen ilman tulostinvalikkoja.

 **HUOMAUTUS:** Tämä näppäinyhdistelmä palauttaa myös tietyt muut asetukset tehdasasetuksiin.

1. Sammuta tulostin.
2. Pidä **Aloita**- ja **Peruuta**-näppäintä  alhaalla.
3. Kun **Aloita**- ja **Peruuta**-näppäin  ovat alhaalla, paina **virtanäppäintä**  ja vapauta se.
4. Pidä kahta näppäintä alhaalla, kunnes **Alkuasetukset**-näyttö tulee näkyviin.
5. Valitse kieli ja maa vasemmalla tai oikealla **nuolinäppäimellä**  . Tallenna kukin asetukset painamalla **Valitse**-näppäintä .
6. Kirjoita aika, päivämäärä, faksinumero ja faksinimi numeronäppäimillä. Tallenna kukin asetukset painamalla **Valitse**-näppäintä .

Tulostin kohdistaa värikasetit, kun viimeinen valinta on tehty.

Tulostaminen

- [Asiakirjojen tulostaminen](#)
- [Valokuvien tulostaminen](#)
- [Kirjekuorten tulostaminen](#)
- [Tulostaminen Bluetooth®-yhteensopivasta laitteesta](#)
- [Valokuvien tulostaminen PictBridge-yhteensopivasta kamerasta](#)
- [Useiden sivujen tulostaminen arkille](#)
- [Kuvan tulostaminen monisivuisena julisteena](#)
- [Jatkolomakkeen tulostaminen](#)
- [Asiakirjan kopioiden lajittelu tulostettaessa](#)
- [Vihkon tulostaminen](#)
- [Vihkon kokoaminen](#)
- [Arkinkääntö \(kaksipuolinen tulostaminen\)](#)
- [Tulostustyön peruuttaminen](#)
- [Tulostusmääritykset-valintaikkunan oletusarvojen muuttaminen](#)



Asiakirjojen tulostaminen

1. Käynnistä tietokone ja tulostin ja varmista, että ne on kytketty toisiinsa.
2. Lisää paperia. Lisätietoja on kohdassa [Paperin lisääminen](#).
3. Kun asiakirja on avattu, valitse **Tiedosto** ® **Tulosta**.
Tulosta-valintaikkuna avautuu.
4. Valitse **Ominaisuudet**, **Asetukset** tai **Määritykset** (käyttämäsi ohjelman ja käyttöjärjestelmän mukaan).
Näyttöön tulee **Tulostusmääritykset**-valintaikkuna.
5. Voit tehdä **Tulostusasetukset**- ja **Lisäasetukset**-välilehdessä asiakirjaan muita muutoksia.
6. Kun olet muokannut asetukset, valitse **OK**.
Tulostusmääritykset-valintaikkuna sulkeutuu.
7. Valitse **OK** tai **Tulosta**.

Valokuvien tulostaminen

 **HUOMAUTUS:** Dell suosittelee, että valokuvatulostuksessa käytetään värillinen värikasettia ja valokuvavärikasettia.

1. Käynnistä tietokone ja tulostin ja varmista, että ne on kytketty toisiinsa.
2. Aseta paperi tulostuspuoli alaspäin.
 **HUOMAUTUS:** Valokuvien tulostamiseen suositellaan valokuvapaperia tai kiiltävää paperia.
3. Kun asiakirja on avattu, valitse **Tiedosto** ® **Tulosta**.
Tulosta-valintaikkuna avautuu.

4. Valitse **Ominaisuudet**, **Asetukset** tai **Määrietykset** (käyttämäsi ohjelman ja käyttöjärjestelmän mukaan).
Näyttöön tulee **Tulostusmäärietykset**-valintaikkuna.
 5. Valitse **Tulostusasetukset**-välilehdessä **Valokuva** ja valitse sitten valokuvan dpi-asetukset avattavasta valikosta.
 **HUOMAUTUS:** Jos haluat tulostaa reunuksettomia valokuvia, valitse **Tulostusasetukset**-välilehdessä **Reunukseton**-valintaruutu ja valitse sitten reunukseton paperikoko **Lisäasetukset**-välilehden avattavasta valikosta. Reunukseton tulostus tehdään vain valokuvapaperille tai kiiltävälle paperille.
 6. Voit tehdä **Tulostusasetukset**- ja **Lisäasetukset**-välilehdessä asiakirjaan muita muutoksia.
 7. Kun olet muokannut asetukset, valitse **OK**.
Tulostusmäärietykset-valintaikkuna sulkeutuu.
 8. Valitse **OK** tai **Tulosta**.
 9. Voit estää valokuvia liimautumasta yhteen tai tahriutumasta poistamalla valokuvan vastaanottoalustalta heti tulostuksen jälkeen.
 **HUOMAUTUS:** Anna tulosteiden kuivua hyvin (12–24 tuntia ympäristöolosuhteiden mukaan vaihdellen), ennen kuin asetat tulosteet valokuvakansion kiinnittymättömälle sivulle tai kehykseen. Tulosteet kestävät siten pitempään.
-

Kirjekuorten tulostaminen

1. Käynnistä tietokone ja tulostin ja varmista, että ne on kytketty toisiinsa.
2. Aseta kirjekuori tulostimeen tulostuspuoli alaspäin.



3. Kun asiakirja on avattu, valitse **Tiedosto** ® **Tulosta**.
Tulosta-valintaikkuna avautuu.
 4. Valitse **Ominaisuudet**, **Asetukset** tai **Määrietykset** (käyttämäsi ohjelman ja käyttöjärjestelmän mukaan).
Näyttöön tulee **Tulostusmäärietykset**-valintaikkuna.
 5. Valitse **Tulostusasetukset**-välilehdessä **Kirjekuori**-suunta ja valitse kirjekuoren koko avattavasta **Paperikoko**-valikosta.
 **HUOMAUTUS:** Jos kirjekuoret postitetaan Japanissa, kirjekuoren voi tulostaa pystysuunnassa, jolloin postimerkin paikka on oikeassa alakulmassa, tai vaakasuunnassa, jolloin postimerkin paikka on vasemmassa alakulmassa. Jos kirjekuoret lähetetään Japanista ulkomaille, tulosta vaakasuunnassa siten, että postimerkin paikka on vasemmassa yläkulmassa.
 6. Voit tehdä **Tulostusasetukset**- ja **Lisäasetukset**-välilehdessä asiakirjaan muita muutoksia.
 7. Kun olet muokannut asetukset, valitse **OK**.
Tulostusmäärietykset-valintaikkuna sulkeutuu.
 8. Valitse **OK** tai **Tulosta**.
-

Tulostaminen Bluetooth®-yhteensopivasta laitteesta

- Tämä tulostin on yhteensopiva Bluetooth Specification 1.2 -standardin kanssa. Se tukee sekä objektin työntöprofiilia (Object Push Profile, OPP) että PCL3-tulostusta. Tarkista Bluetooth-yhteensopivan laitteen (matkapuhelin tai digitaalimuisti) yhteensopivuus ja yhteentoimivuus kyseisen laitteen valmistajalta. Bluetooth-yhteensopivassa laitteessa kannattaa käyttää uusinta laiteohjelmistoa.
- Microsoft-asiakirjojen tulostamiseen Windows® Mobile/Pocket PC -digitaalimuistioista saatetaan tarvita muun valmistajan lisäohjelmisto ja ohjaimet. Lisätietoja tarvittavista ohjelmistoista ja ohjaimista on digitaalimuistion käyttöohjeissa.
- Ennen kuin soitat Dellin tekniseen tukeen, katso kohtaa, jossa selitetään yhteyden muodostaminen Bluetooth-yhteensopivaan laitteeseen. Voit myös käydä Dellin tukisivustossa osoitteessa support.dell.com. Tässä sivustossa on uusimmat käyttöohjeet. Varmista, että olet lukenut asennusohjeet Bluetooth-laitteen mukana toimitetuista käyttöohjeista.

Tulostimen ja Bluetooth-laitteen välisen yhteyden määrittäminen

 **HUOMAUTUS:** Tulostin ei tue tietokoneessa olevien tiedostojen tulostamista Bluetooth-yhteyden välityksellä.

Bluetooth-laitteen ja tulostimen väliin on määritettävä yhteys, kun Bluetooth-laitteesta lähetetään tulostustyötä ensimmäistä kertaa. Määrittäminen on tehtävä uudelleen seuraavissa tapauksissa:

- tulostin palautetaan tehdasasetuksiin. Lisätietoja on kohdassa [Tehdasasetusten palauttaminen](#).
- Bluetooth-suojastaso tai Bluetooth-salauskoodeja on muutettu. Lisätietoja on kohdassa [Bluetooth-suojastason asettaminen](#).
- käytetty Bluetooth-laite edellyttää Bluetooth-yhteyden muodostamista jokaista tulostustyötä varten erikseen. Katso laitteen käyttöohjeista tietoja Bluetooth-tulostuksesta.
- tulostimen Bluetooth-laiteluettelo on tyhjennetty. Lisätietoja on kohdassa [Bluetooth-tila](#).
- käyttämäsi Bluetooth-laitteen nimi poistetaan automaattisesti Bluetooth-laiteluettelosta.

Kun Bluetooth-suojastasoksi on valittu Korkea, tulostin tallentaa luetteloksi enintään kahdeksan Bluetooth-laitetta joista on aiemmin muodostettu yhteys tulostimeen. Jos luettelossa on jo kahdeksan laitetta ja haluat muodostaa yhteyden yhdeksänteen Bluetooth-laitteeseen, tulostin poistaa ensimmäisen laitteen automaattisesti luettelosta, jotta uuden laitteen tiedot voidaan tallentaa. Poistettu laite on määritettävä uudelleen, jotta siitä voi lähettää tulostustyön tulostimeen.

 **HUOMAUTUS:** Yhteys pitää määrittää erikseen jokaista Bluetooth-laitetta varten, josta lähetetään tulostustöitä tulostimeen.









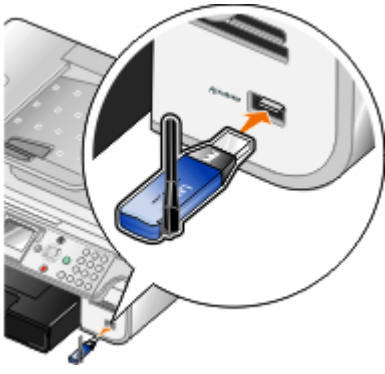



Ulkoisen Bluetooth-yhteensopivan laitteen ja tulostimen välinen yhteys määritetään seuraavasti:

1. Aktivoi laitteen Bluetooth.

Tästä on tietoja laitteen käyttöohjeissa.

2. Kytke tulostimeen virta.
3. Aseta PictBridge-porttiin USB Bluetooth -sovitin (hankittava erikseen).



4. Siirry **ylä-** tai **alanuolinäppäimellä**   kohtaan **Asetukset** ja paina **Valitse**-näppäintä .
5. Siirry **ylä-** tai **alanuolinäppäimellä**   kohtaan **Muuta Bluetooth-oletusasetukset** ja paina **Valitse**-näppäintä .
6. Siirry **Bluetooth käytössä** -kohdassa vasemmalla tai oikealla **nuolinäppäimellä**   kohtaan **Käytössä**.
7. Siirry **Löytötila**-kohdassa vasemmalla tai oikealla **nuolinäppäimellä**   kohtaan **Käytössä**.
8. Valitse **Suojaus**-kohdassa suojaustaso vasemmalla tai oikealla **nuolinäppäimellä**  .

 **HUOMAUTUS:** Jos suojaustasoksi valitaan **Korkea**, USB Bluetooth-sovittimeen on määritettävä salausavain. Ulkoisissa Bluetooth-yhteensopivissa laitteissa on käytettävä tätä salausavainta, jotta niistä voi lähettää tulostustyön tulostimeen.

9. Tallenna asetukset ja palaa edelliseen valikkoon painamalla **Paluu**-näppäintä .

Tulostaminen Bluetooth-yhteensopivasta laitteesta

1. Tarkista, että ulkoisen Bluetooth-yhteensopivan laitteen asetukset on määritetty tulostimeen tulostamista varten. Tästä on tietoja laitteen käyttöohjeissa.

 **HUOMAUTUS:** Jotkin laitteet näyttävät USB Bluetooth -sovittimen nimen tai osoitteen. Voit katsoa USB Bluetooth -sovittimesi nimeä tai osoitetta avaamalla **Bluetooth-oletusasetukset**-valikon.



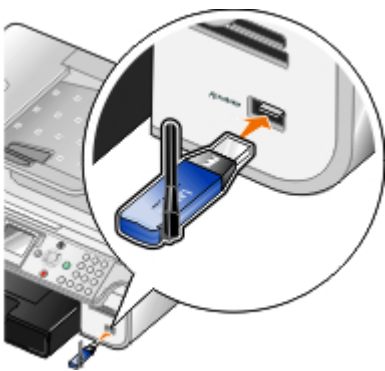



2. Aseta PictBridge-porttiin USB Bluetooth -sovitin (hankittava erikseen).



 **HUOMAUTUS:** Älä poista Bluetooth-yhteensopivaa laitetta äläkä kosketa tulostinta muistikorttien tai Bluetooth-laitteen läheisyydestä, kun tulostus Bluetooth-yhteensopivasta laitteesta on käynnissä. Tiedot voivat tällöin vioittua.

3. Valitse **Bluetooth käytössä**- ja **Löytötila**-asetukseksi **käytössä**.
 - a. Siirry päävalikossa **ylä-** tai **alanuolinäppäimellä**   kohtaan **Asetukset** ja paina **Valitse**-näppäintä .
 - b. Siirry **ylä-** tai **alanuolinäppäimellä**   kohtaan **Muuta Bluetooth-oletusasetukset** ja paina **Valitse**-













näppäintä .



- c. Siirry Bluetooth käytössä -kohdassa vasemmalla tai oikealla **nuolinäppäimellä**   kohtaan Käytössä.
- d. Siirry **ylä-** tai **alenuolinäppäimellä**   kohtaan Löytötila ja siirry vasemmalla tai oikealla **nuolinäppäimellä**   kohtaan Käytössä.
- e. Paina **Paluu**-näppäintä .

4. Lähetä tulostustyö tulostimeen ulkoisesta Bluetooth-yhteensopivasta laitteesta. Lisätietoja on laitteen käyttöohjeissa.

 **HUOMAUTUS:** Jos suojaustaso on korkea, ulkoisessa Bluetooth-yhteensopivassa laitteessa on kirjoitettava salausavain. Salausavainta voi muuttaa tai sitä voi katsoa **Bluetooth-oletusasetukset**-valikossa. Lisätietoja on kohdassa [Bluetooth-tila](#).

Bluetooth-suojaustason asettaminen

1. Kytke tulostimeen virta.
2. Siirry **ylä-** tai **alenuolinäppäimellä**   kohtaan Asetukset ja paina **Valitse**-näppäintä .
3. Siirry **ylä-** tai **alenuolinäppäimellä**   kohtaan Muuta Bluetooth-oletusasetukset ja paina **Valitse**-näppäintä .
4. Siirry Bluetooth käytössä -kohdassa vasemmalla tai oikealla **nuolinäppäimellä**   kohtaan Käytössä.
5. Siirry **ylä-** tai **alenuolinäppäimellä**   kohtaan Suojaustaso ja valitse suojaustaso vasemmalla tai oikealla **nuolinäppäimellä**  .
 - Jos annat Bluetooth-laitteiden ottaa yhteyden tulostimeen ja lähettää siihen tulostustöitä ilman salasanaa, valitse Matala.
 - Jos haluat, että käyttäjien pitää syöttää Bluetooth-laitteeseen nelinumeroinen salauskoodi ennen yhteyden muodostamista ja tulostustöiden lähettämistä tulostimeen, valitse Korkea.
6. Jos asetat suojaustasoksi Korkea, siirry **alenuolinäppäimellä**  kohtaan Salausavain.

Oletussalausavain on 0000.
7. Poista oletussalausavain painelemalla vasenta **nuolinäppäintä**  ja kirjoita uusi nelinumeroinen salausavain numeronäppäimillä.
8. Tallenna muutokset painamalla **Paluu**-näppäintä .

Valokuvien tulostaminen PictBridge-yhteensopivasta kamerasta

Tulostin tukee tulostamista PictBridge-yhteensopivista digitaalikameroista.

1. Kytke tulostimeen virta.
2. Liitä USB-kaapelin toinen pää kameraan.
3. Liitä USB-kaapelin toinen pää tulostimen etuosassa olevaan PictBridge-porttiin.

Sopivien USB-asetusten valintaohjeet kameraan ja PictBridge-toiminnon käyttö- ja kytkentäohjeet ovat kameran

käyttöoppaassa.

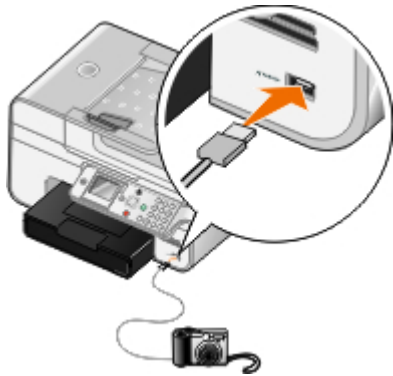

HUOMAUTUS: Kun tulostinta ei ole kytketty tietokoneeseen ja tulostimeen on kytketty PictBridge-kamera, jotkin tulostimen käyttöpaneelin painiketoiminnoista eivät ehkä ole käytettävissä. Nämä toiminnot tulevat käyttöön, kun irrotat PictBridge-kameran tulostimesta.

4. Kytke digitaalikameraan virta.

Tulostin siirtyy automaattisesti **PictBridge**-tilaan.

5. Aloita valokuvien tulostaminen kameran mukana toimitettujen ohjeiden mukaisesti.

➔ **MUISTUTUS:** Älä poista PictBridge-yhteensopivaa laitetta äläkä kosketa tulostinta muistikortin tai PictBridge-laitteen läheisyydestä, kun tulostus PictBridge-yhteensopivasta laitteesta on käynnissä. Tiedot voivat tällöin vioittua.

✎ **HUOMAUTUS:** Jos digitaalikamerassa on tietokone- ja tulostin (PTP) -USB-tilavalinta, käytä PictBridge-tulostuksessa tulostin (PTP) -USB-tilavalintaa. Lisätietoja on kameran mukana toimitetuissa käyttöohjeissa.

Useiden sivujen tulostaminen arkille

1. Käynnistä tietokone ja tulostin ja varmista, että ne on kytketty toisiinsa.

2. Lisää paperia. Lisätietoja on kohdassa [Paperin lisääminen](#).

3. Kun asiakirja on avattu, valitse **Tiedosto** ® **Tulosta**.

4. Valitse **Ominaisuudet**, **Asetukset** tai **Määritykset** (käyttämäsi ohjelman ja käyttöjärjestelmän mukaan).

Näyttöön tulee **Tulostusmääritykset**-valintaikkuna.

5. Valitse **Lisäasetukset**-välilehden avattavasta **Asettelu**-luettelosta **Monisivu** ja julisteen koko.

6. Valitse avattavasta **Sivua arkilla** -luettelosta, kuinka monta sivua haluat tulostaa yhdelle arkille.

7. Valitse **Tulosta sivun rajat** -valintaruutu, jos haluat tulostaa rajat sivujen välille.

8. Voit tehdä **Tulostusasetukset**- ja **Lisäasetukset**-välilehdissä asiakirjaan muita muutoksia.

9. Valitse yhdelle sivulle tulostettavien sivujen määrä.

10. Kun olet muokannut asetukset, valitse **OK**.

Tulostusmääritykset-valintaikkuna sulkeutuu.

11. Valitse **OK** tai **Tulosta**.

Kuvan tulostaminen monisivuisena julisteena

1. Käynnistä tietokone ja tulostin ja varmista, että ne on kytketty toisiinsa.
 2. Lisää paperia. Lisätietoja on kohdassa [Paperin lisääminen](#).
 3. Kun asiakirja on avattu, valitse **Tiedosto** ® **Tulosta**.
 4. Valitse **Ominaisuudet**, **Asetukset** tai **Määrietykset** (käyttämäsi ohjelman ja käyttöjärjestelmän mukaan).
Näyttöön tulee **Tulostusmäärietykset**-valintaikkuna.
 5. Valitse **Lisäasetukset**-välilehden avattavasta **Asettelu**-valikosta **Juliste** ja julisteen koko.
 6. Valitse julisteen koko.
 7. Voit tehdä **Tulostusasetukset**- ja **Lisäasetukset**-välilehdessä asiakirjaan muita muutoksia.
 8. Kun olet muokannut asetukset, valitse **OK**.
Tulostusmäärietykset-valintaikkuna sulkeutuu.
 9. Valitse **OK** tai **Tulosta**.
-

Jatkolomakkeen tulostaminen

1. Käynnistä tietokone ja tulostin ja varmista, että ne on kytketty toisiinsa.
2. Lisää paperia. Lisätietoja on kohdassa [Paperin lisääminen](#).
3. Kun asiakirja on avattu, valitse **Tiedosto** ® **Tulosta**.
4. Valitse **Ominaisuudet**, **Asetukset** tai **Määrietykset** (käyttämäsi ohjelman ja käyttöjärjestelmän mukaan).
Näyttöön tulee **Tulostusmäärietykset**-valintaikkuna.
5. Valitse **Lisäasetukset**-välilehden avattavasta **Asettelu**-luettelosta **Pitkä lomake** ja valitse sitten avattavasta **Pitkän lomakkeen koko** -luettelosta **Pitkä Letter** tai **Pitkä A4**.
6. Voit tehdä **Tulostusasetukset**- ja **Lisäasetukset**-välilehdessä asiakirjaan muita muutoksia.
7. Kun olet muokannut asetukset, valitse **OK**.
Tulostusmäärietykset-valintaikkuna sulkeutuu.
8. Valitse **OK** tai **Tulosta**.



HUOMAUTUS: Kun tulostin aloittaa tulostuksen, odota, kunnes näet jatkolomakkeen etureunan tulevan ulos tulostimesta. Avaa sitten lomakenippu varovasti lattialle tulostimen eteen.

Asiakirjan kopioiden lajitteleminen tulostettaessa

1. Käynnistä tietokone ja tulostin ja varmista, että ne on kytketty toisiinsa.
2. Lisää paperia. Lisätietoja on kohdassa [Paperin lisääminen](#).
3. Kun asiakirja on avattu, valitse **Tiedosto** ® **Tulosta**.
Tulosta-valintaikkuna avautuu.
4. Valitse **Ominaisuudet**, **Asetukset** tai **Määrietykset** (käyttämäsi ohjelman ja käyttöjärjestelmän mukaan).

Näyttöön tulee **Tulostusmääritykset**-valintaikkuna.

5. Määritä **Tulostusasetukset**-välilehdessä tulostettavien kopioiden määrä.

 **HUOMAUTUS:** Kopioita on tulostettava vähintään kaksi, jotta **Lajittele kopiot** -valintaruutu aktivoituu.

6. Valitse **Lajittele kopiot** -valintaruutu.

7. Voit tehdä **Tulostusasetukset** - ja **Lisäasetukset**-välilehdessä asiakirjaan muita muutoksia.

8. Kun olet muokannut asetukset, valitse **OK**.

Tulostusmääritykset-valintaikkuna sulkeutuu.

9. Valitse **OK** tai **Tulosta**.

Vihkon tulostaminen

Ennen kuin muutat Tulostusominaisuudet-asetuksia, valitse ohjelmasta oikea paperikoko. Voit käyttää seuraavia paperikokoja, kun tulostat vihkoja:

- Letter
- A4

1. Lisää paperia. Lisätietoja on kohdassa [Paperin lisääminen](#).

2. Kun asiakirja on avattu, valitse **Tiedosto** ® **Tulosta**.

3. Valitse Tulosta-valintaikkunassa **Ominaisuudet**, **Määritykset** tai **Asetukset** (käyttämäsi ohjelman tai käyttöjärjestelmän mukaan).

4. Valitse **Lisäasetukset**-välilehti.

5. Valitse avattavasta **Asettelu**-valikosta **Vihko**.

6. Jos tulostat suurta vihkoa, valitse asetuksen **Tulostettuja sivuja/nippu** arvo.

a. Valitse **Asetukset** ® **Asetteluasetukset**.

b. Valitse nippua kohden tulostettavien sivujen määrä avattavasta **Tulostettuja sivuja/nippu** -valikosta.

 **HUOMAUTUS:** Nipulla tarkoitetaan tiettyä määrää yhteen taiteltuja paperiarkkeja. Tulostetut niput pinotaan toistensa päälle niin, että oikea sivujärjestys säilyy. Niputetuista pinoista voidaan muodostaa vihko. Kun käytät painavampaa paperilaatua, valitse pienempi **Tulostettuja sivuja/nippu** -arvo.

7. Sulje avoinna olevat tulostinohjelmiston valintaikkunat valitsemalla **OK**.

8. Tulosta asiakirja.

 **HUOMAUTUS:** Lisätietoja vihkon sitomisesta ja kokoamisesta on kohdassa [Vihkon kokoaminen](#).

Vihkon kokoaminen

1. Käännä tulostenippu ympäri paperin vastaanottoalustalla.

2. Ota ensimmäinen nippu pinosta, taita se puoliksi ja aseta sivuun etusivu alaspäin.

3. Ota seuraava nippu, taita se puoliksi ja aseta ensimmäisen nipun päälle etusivu alaspäin.



4. Pinoa loput niput toistensa päälle etusivu alaspäin, kunnes vihko on valmis.

5. Sido niput toisiinsa, jolloin vihko on valmis.



Arkinkäntö (kaksipuolinen tulostaminen)

Automaattinen arkinkäntäjä

Automaattisella arkinkäntäjällä asiakirjan voi tulostaa kaksipuolisena siten, että arkkeja ei joudu kääntämään manuaalisesti. Tarkistettavat asiat:

- Tulostimeen on asennettu valinnainen arkinkäntäjä.
- Tulostimeen on lisätty tavallista Letter- tai A4-paperia. Kirjekuoriin, kartonkiin tai valokuvapaperiin ei voi tulostaa kaksipuolisesti.

1. Käynnistä tietokone ja tulostin ja varmista, että ne on kytketty toisiinsa.
2. Lisää paperia. Lisätietoja on kohdassa [Paperin lisääminen](#).
3. Kun asiakirja on avattu, valitse **Tiedosto** ® **Tulosta**.
4. Valitse **Ominaisuudet**, **Asetukset** tai **Määritykset** (käyttämäsi ohjelman ja käyttöjärjestelmän mukaan).
5. Valitse **Lisäasetukset**-välilehdessä **Kaksipuolinen tulostus** -valintaruutu.
6. Valitse avattavasta luettelosta **Automaattinen**.
7. Valitse sivujen sidontatapa.
8. Kun olet muokannut asetukset, valitse **OK**.
Tulostusmääritykset-valintaikkuna sulkeutuu.
9. Valitse **OK** tai **Tulosta**.

Manuaalinen kaksipuolinen tulostus

Manuaalisella kaksipuolisella tulostuksella asiakirjan voi tulostaa kaksipuolisena. Tulostin tulostaa asiakirjan parittomat sivut arkkien etupuolelle. Aseta asiakirja uudelleen tulostimeen paperin tyhjä puoli alaspäin ja tulosta asiakirjan parilliset sivut paperin kääntöpuolelle.

1. Käynnistä tietokone ja tulostin ja varmista, että ne on kytketty toisiinsa.
 2. Lisää paperia. Lisätietoja on kohdassa [Paperin lisääminen](#).
 3. Kun asiakirja on avattu, valitse **Tiedosto** ® **Tulosta**.
 4. Valitse **Ominaisuudet**, **Asetukset** tai **Määritykset** (käyttämäsi ohjelman ja käyttöjärjestelmän mukaan).
 5. Valitse **Lisäasetukset**-välilehdessä **Kaksipuolinen tulostus** -valintaruutu.
 6. Valitse avattavasta luettelosta **Manuaalinen**.
 7. Valitse sivujen sidontatapa.
 8. Kun olet muokannut asetukset, valitse **OK**.
Tulostusmääritykset-valintaikkuna sulkeutuu.
 9. Valitse **OK** tai **Tulosta**.
 10. Kun kaikki parittomat sivut ovat tulleet ulos tulostimesta, seuraa tietokoneen näytön ohjeita.
-

Tulostustyön peruuttaminen

Lähetetty paikallisesta tietokoneesta

Tulostustyön, joka on lähetetty tulostimeen USB-kaapelilla liitetystä tietokoneesta, voi peruuttaa kahdella tavalla.

Tulostimet-kansiosta:

1. *Windows Vista™*:
 - a. Valitse  ® **Ohjauspaneeli**.
 - b. Valitse **Laitteisto ja ääni**.
 - c. Valitse **Tulostimet**.

Valitse *Windows® XP:ssä* **Käynnistä** ® **Asetukset** ® **Ohjauspaneeli** ® **Tulostimet ja muut laitteet** ® **Tulostimet ja faksit**.

Valitse *Windows 2000:ssä* **Käynnistä** ® **Asetukset** ® **Tulostimet**.

2. Napsauta **Dell 968 AIO Printer** -kuvaketta kakkospainikkeella.
3. Valitse **Avaa**.
4. Valitse peruutettava työ näkyviin tulevasta luettelosta.
5. Valitse **Asiakirja**-valikosta **Peruuta**.

Tulostustila-ikkunasta:

Tulostustila-ikkuna avautuu automaattisesti näytön oikeaan alanurkkaan, kun tulostustyö lähetetään. Voit peruuttaa käynnissä olevan tulostustyön valitsemalla **Peruuta tulostus**.



Tehtäviriviltä:

1. Kaksoisnapsauta tietokoneen näytön oikeassa alanurkassa eli Tehtävirivillä olevaa tulostinkuvaketta .

2. Napsauta peruutettavaa tulostustyötä kakkospainikkeella.
3. Valitse **Peruuta**.

Lähetetty Bluetooth-yhteensopivasta laitteesta

Tulostimesta:

- Voit peruuttaa tulostustyön ja katkaista Bluetooth-yhteyden painamalla **Peruuta**-näppäintä .
- Voit peruuttaa tulostustyön, katkaista Bluetooth-yhteyden ja sammuttaa tulostimen painamalla **virtanäppäintä** .

Bluetooth-yhteensopivasta laitteesta:

Katso laitteen mukana toimitettuja käyttöohjeita.

Lähetetty tietokoneesta langattoman verkon välityksellä

1. Windows Vistassa:

- a. Valitse  **Ohjauspaneeli**.
- b. Valitse **Laitteisto ja ääni**.
- c. Valitse **Tulostimet**.

Valitse *Windows XP:ssä* **Käynnistä** ® **Asetukset** ® **Ohjauspaneeli** ® **Tulostimet ja muut laitteet** ® **Tulostimet ja faksit**.

Valitse *Windows 2000:ssä* **Käynnistä** ® **Asetukset** ® **Tulostimet**.

2. Napsauta **Dell 968 AIO Printer** -kuvaketta kakkospainikkeella.
3. Valitse **Avaa**.
4. Valitse peruutettava työ näkyviin tulevasta luettelosta.
5. Valitse **Asiakirja**-valikosta **Peruuta**.

Tulostusmääritykset-valintaikkunan oletusarvojen muuttaminen

Kun asiakirja tai valokuva lähetetään tulostettavaksi, voit määrittää erilaisia asetuksia, kuten esimerkiksi tulostuksen paperin kummallekin puolelle, paremman tai heikomman laadun ja mustavalkotulostuksen. Jos käytät tiettyjä asetuksia usein, voit tehdä niistä oletusasetukset, jotta et joudu määrittämään tulostusmäärityksiä joka kerran, kun lähetät tulostustyön.

Voit tehdä haluamistasi asetuksista oletustulostusasetukset useimpiin ohjelmiin avaamalla Tulostusmääritykset-valintaikkunan Tulostimet-kansiosta.

1. Windows Vistassa:

- a. Valitse  **Ohjauspaneeli**.
- b. Valitse **Laitteisto ja ääni**.
- c. Valitse **Tulostimet**.

Valitse *Windows XP:ssä* **Käynnistä** ® **Asetukset** ® **Ohjauspaneeli** ® **Tulostimet ja muut laitteet** ® **Tulostimet ja faksit**.

Valitse *Windows 2000:ssä* **Käynnistä** ® **Asetukset** ® **Tulostimet**.

2. Napsauta **Dell 968 AIO Printer** -kuvaketta kakkospainikkeella.
3. Valitse **Tulostusmääritykset**.
4. Muuta asetuksia, jotka haluat asettaa oletusarvoiksi tulostettaessa useimmista ohjelmista.

Tulostusasetukset-välilehdestä voit

- muuttaa oletustulostuslaaduksi **Automaattinen**, **Vedos**, **Normaali** tai **Valokuva**
- muuttaa oletustulostusmateriaalin ja paperikoon
- tehdä mustavalkotulostuksesta ja reunuksettomasta tulostuksesta oletusasetuksen
- muuttaa oletussuuntaa
- muuttaa oletuskopiomäärää.

Lisäasetukset-välilehdestä voit

- tehdä automaattisesta kaksipuolisesta tulostuksesta (arkinkäännöstä) oletusarvon
- pidentää kuivumisaikaa, kun arkinkääntö on oletusarvo
- valita asettelut, jotka haluat määrittää oletukseksi.

Huolto-välilehdestä:

Huolto-välilehdessä ei ole tulostusasetuksia, joille voi määrittää oletusarvon. Tässä välilehdessä voit tehdä seuraavia toimia:

- Värikasettien asentaminen, puhdistaminen ja kohdistaminen.
- Testisivun tulostaminen.
- Hankkia tietoja tulostimen jakamisesta verkossa.

Vianmääritys

- [Asennusongelmat](#)
- [Virheilmoitukset](#)
- [Paperitukosten ja syöttöhäiriöiden välttäminen](#)
- [Paperiin liittyvät ongelmat](#)
- [Tulostusongelmat](#)
- [Kopiointiongelmat](#)
- [Skannausongelmat](#)
- [Faksausongelmat](#)
- [Verkko-ongelmat](#)
- [Muistikorttiongelmat](#)
- [Tulostuslaadun parantaminen](#)
- [Tulostusmateriaalin valitsemisen tai lataamisen yleiset ohjeet](#)

Jos tulostin ei toimi, tarkista, että se on kunnolla kytketty virtalähteeseen ja tietokoneeseen, jos tietokone on käytössä.

Saat lisätietoja ja tulostimen uusimmat vianmääritystiedot osoitteesta <http://support.dell.com/support>.

Asennusongelmat

Tietokoneongelmat

Tarkista, että tulostin on yhteensopiva tietokoneen kanssa.

Tulostin tukee vain Windows Vista™-, Windows® XP- ja Windows 2000 -käyttöjärjestelmää.

Tämä tulostin ei tue Windows ME-, Windows 98- ja Windows 95 -käyttöjärjestelmää.

Varmista, että tulostimeen ja tietokoneeseen on kytketty virta.

Tarkista USB-kaapeli.

- Tarkista, että USB-kaapeli on kunnolla kiinni tulostimessa ja tietokoneessa.
- Sammuta tietokone, kytke USB-kaapeli uudelleen *Tulostimen asentaminen* -ohjeen mukaisesti ja käynnistä tietokone uudelleen.

Jos ohjelman asennusikkuna ei tule näyttöön automaattisesti, asenna ohjelma manuaalisesti.

1. Aseta *Ohjaimet ja apuohjelmat* -CD-levy CD-asemaan.
2. Valitse *Windows Vistassa*  **Tietokone**.

Valitse *Windows XP:ssä* **Käynnistä** ® **Oma tietokone**.
Kaksoisnapsauta *Windows 2000:ssä* työpöydän **Oma tietokone** -kuvaketta.
3. Kaksoisnapsauta **CD-ROM-aseman** kuvaketta ja kaksoisnapsauta sitten **setup.exe**.
4. Kun tulostinohjelmiston asennusikkuna tulee näyttöön, valitse **USB-kaapelin avulla** tai **Langattoman verkon avulla**.
5. Suorita asennus loppuun seuraamalla näytön ohjeita.

Tarkista, että tulostinohjelma on asennettu.

Windows Vistassa:

1. Valitse ® **Ohjelmat**.
2. Valitse **Dell-tulostimet**.

Windows XP ja Windows 2000:

Valitse **Käynnistä**® **Ohjelmat** tai **Kaikki ohjelmat**® **Dell-tulostimet**® **Dell 968 AIO Printer**.

Jos tulostin ei näy tulostinluettelossa, tulostinohjelmistoa ei ole asennettu. Asenna tulostinohjelmisto. Lisätietoja on kohdassa [Ohjelmiston asennuksen poistaminen ja asentaminen uudelleen](#).

Korjaa tulostimen ja tietokoneen väliset tiedonvälitysongelmat.

- Irrota USB-kaapeli tulostimesta ja tietokoneesta. Kytke USB-kaapeli uudelleen tulostimeen ja tietokoneeseen.
- Sammuta tulostin. Irrota tulostimen virtajohto pistorasiasta. Kytke tulostimen virtajohto takaisin pistorasiaan ja kytke tulostimeen virta.
- Käynnistä tietokone uudelleen.

Määritä tulostin oletustulostimeksi.

1. *Windows Vistassa:*

- a. Valitse ® **Ohjauspaneeli**.
- b. Valitse **Laitteisto ja ääni**.
- c. Valitse **Tulostimet**.

Valitse *Windows XP:ssä* **Käynnistä**® **Ohjauspaneeli**® **Tulostimet ja muut laitteet**® **Tulostimet ja faksit**.

Valitse *Windows 2000:ssa* **Käynnistä**® **Asetukset**® **Tulostimet**.

2. Napsauta **Dell 968 AIO Printer** -kuvaketta kakkospainikkeella.
3. Valitse **Aseta oletustulostimeksi**.

Tulostin ei tulosta, ja tulostustyöt ovat jumiutuneet tulostusjonoon.

Tarkista, onko tulostin asennettu tietokoneeseen useita kertoja.

1. *Windows Vistassa:*

- a. Valitse ® **Ohjauspaneeli**.
- b. Valitse **Laitteisto ja ääni**.
- c. Valitse **Tulostimet**.

Valitse *Windows XP:ssä* **Käynnistä**® **Ohjauspaneeli**® **Tulostimet ja muut laitteet**® **Tulostimet ja faksit**.

Valitse *Windows 2000:ssa* **Käynnistä**® **Asetukset**® **Tulostimet**.

2. Tarkista, näkyykö tulostin luettelossa useita kertoja.
3. Tarkista, mikä versio toimii, käynnistämällä kussakin ohjelmiston asennusversiossa tulostustyö.

4. Aseta kyseinen tulostinobjekti oletustulostimeksi seuraavasti:

a. Napsauta **Dell 968 AIO Printer** -kuvaketta kakkospainikkeella.

b. Valitse **Aseta oletustulostimeksi**.

5. Poista tulostusobjektin muut kopiot napsauttamalla tulostimen nimeä kakkospainikkeella ja valitsemalla **Poista**.

Voit estää useiden tulostinohjelmiston versioiden asentumisen **Tulostimet** -kansioon seuraavasti: tarkista aina tulostinta tietokoneen USB-liittimestä irrotettaessa tai tulostinta USB-liittimeen kytkettäessä, että USB-kaapeli liitetään takaisin samaan USB-liittimeen, joka alunperin otettiin käyttöön tulostinta varten. Älä myöskään asenna Dell-tulostinohjaimia useita kertoja *Ohjaimet ja apuohjelmat* -CD-levyltä.

Tulostusongelmat

Tarkista, että virtajohto on kunnolla kiinni tulostimessa ja virtalähteessä.

Varmista, ettei tulostinta ole pysäytetty.

1. *Windows Vistassa*:

a. Valitse  **Ohjauspaneeli**.

b. Valitse **Laitteisto ja ääni**.

c. Valitse **Tulostimet**.

Valitse *Windows XP:ssä* **Käynnistä** ® **Ohjauspaneeli** ® **Tulostimet** ja muut laitteet ® **Tulostimet** ja faksit.

Valitse *Windows 2000:ssä* **Käynnistä** ® **Asetukset** ® **Tulostimet**.

2. Napsauta **Dell 968 AIO Printer** -kuvaketta kakkospainikkeella.

3. Varmista, että **Keskeytä tulostus** -valinnan vieressä ei ole valintamerkkiä. Jos **Keskeytä tulostus** on valittuna, poista vaihtoehdon valinta napsauttamalla sitä.

Tarkista, vilkkuuko tulostimessa jokin merkkivalo.

Aiheesta on lisätietoja kohdassa [Virheilmoitukset](#).

Tarkista, että värikasetit on asennettu oikein, ja poista kustakin kasetista tarra ja teippi.

Tarkista, että paperi on asetettu tulostimeen oikein.

Lisätietoja on kohdassa [Paperin lisääminen](#).















Tarkista, että tulostimeen ei ole kytketty PictBridge-yhteensopivaa kameraa.









Aiheesta on lisätietoja kohdassa [Valokuvien tulostaminen PictBridge-yhteensopivasta kamerasta](#).

Virheilmoitukset







Saat lisätietoja ja tulostimen uusimmat vianmäärittystiedot osoitteesta <http://support.dell.com/support>.



| Virheilmoitus: | Ilmoituksen merkitys: | Ratkaisuehdotus |
|----------------|--|--|
| Faksitila | Tulostin on liitetty DSL-pistorasiaan. | Asenna DLS-suodatin, ennen kuin kytket |

| | | |
|---|---|--|
| Digitaalinen linja havaittu. Liitä tavalliseen puhelinlinjaan. | Tulostimella voi faksata vain analogisen signaalin välityksellä. | tulostimen pistorasiaan. Lisätietoja on kohdassa Tulostimen liittäminen ulkoisiin laitteisiin . |
| Faksitila Faksitilaa ei tueta | Faksin automaattinen muunto ei ole käytössä ja vastaanottava faksilaite ei tue värifaksausta tai lähetettävän faksin tarkkuutta. | Ota Faksin automaattinen muunto käyttöön. 1. Siirry päävalikossa ylä- tai alanuolinäppäimellä   kohtaan Faksi ja paina Valitse -näppäintä  . 2. Siirry alanuolinäppäimellä  kohtaan Faksiasetukset ja paina Valitse -näppäintä  . 3. Siirry ylä- tai alanuolinäppäimellä   kohtaan Valitseminen ja lähettäminen ja paina Valitse -näppäintä  . 4. Siirry ylä- tai alanuolinäppäimellä   kohtaan Faksin automaattinen muunto ja siirry vasemmalla tai oikealla nuolinäppäimellä   kohtaan Käytössä. 5. Paina Paluu -näppäintä  . |
| Faksitila Korjaamaton faksivirhe | Faksitilaa ei voi käyttää kriittisen virheen takia. | Ota yhteys asiakastukeen. Lisätietoja saa osoitteesta support.dell.com . |
| Faksitila Muisti täynnä. Kokeile Valinnan jälkeen -skannausasetusta. | Ryhmäfaksityö oli liian suuri mahtuakseen tulostimen muistiin nykyisillä asetuksilla. | Vähennä muistin käyttöä asettamalla tulostimen asetukseksi Valinnan jälkeen. Lisätietoja on kohdassa Valitseminen ja lähettäminen -valikko . |
| Faksitila Puhelinlinjavirhe | Tulostin ei havainnut valintaääntä tai soitto aikakatkaistiin, ennen kuin kirjoitit numeron Valinta luuri paikallaan -toiminnolla. | Tarkista faksiliitännät. Lisätietoja on kohdassa Tulostimen liittäminen ulkoisiin laitteisiin . |
| Faksitila Yhteyttä ei saatu TAI Ei vastausta | Tulostin ei saanut yhteyttä vastaanottavaan faksilaitteeseen. | Tarkista, että kirjoittamasi numero on käytössä oleva faksinumero. Yritä faksata myöhemmin uudelleen. |
| Laite ei kelpaa Liitetty laite ei ole tuettu Bluetooth-laite. Irrota laite ja katso sen käyttöohjetta. | | Liitä PictBridge-porttiin USB Bluetooth-sovitin. |
| Laite ei kelpaa Liitettyä USB-laitetta ei tueta. Irrota laite ja katso sen käyttöohjetta. | | Tarkista, että tulostin tukee USB-laitetta, jota yrität käyttää. Lisätietoja on kohdassa Tulostaminen muistikortista tai USB-asemasta . |
| Laite ei kelpaa Tulostimeen liitetty laite ei ole PictBridge tai tuettu tallennuslaite. Irrota laite ja katso sen käyttöohjetta. | | Liitä PictBridge-porttiin PictBridge-yhteensopiva kamera tai USB-asema. |
| Laitevirhe: [XXXX]. Katso käyttöopasta | Jos näytössä on teksti Laitteistovirhe ja nelinumeroinen luku, on tapahtunut lisävirhe. | Ota yhteys asiakastukeen. Lisätietoja saa osoitteesta support.dell.com . |
| Monen kortin virhe | Tulostimeen asetettiin ainakin yksi muistikortti tai USB-asema, ennen kuin tulostimeen kytkettiin virta. | Poista kaikki muistikortit ja paina sitten Valitse -näppäintä  . |
| Muisti ei riitä. | Tulostimen muisti ei riitä kaikkien asiakirjansyöttölaitteeseen asetettujen | Tulosta skannatut sivut painamalla Valitse -näppäintä  . Aseta skannaamatta |

| | | |
|--|--|---|
| Tulostin ei voi tulostaa useita kopioita. Paina  -näppäintä. | alkuperäisten asiakirjojen skannaamiseen. | jääneet alkuperäiset asiakirjat uudelleen asiakirjansyöttölaitteeseen ja kopioi ne.  |
| <ul style="list-style-type: none"> • Musta muste vähissä. Tilaa tarvikkeita osoitteesta www.dell.com/supplies • Värillinen muste vähissä. Tilaa tarvikkeita osoitteesta www.dell.com/supplies • Valokuvamuste vähissä. Tilaa tarvikkeita osoitteesta www.dell.com/supplies • Musta ja värillinen muste vähissä. Tilaa tarvikkeita osoitteesta www.dell.com/supplies • Valokuvamuste ja värillinen muste vähissä. Tilaa tarvikkeita osoitteesta www.dell.com/supplies | Värikasetin mustetaso on alle 5 %. | Vaihda värikasetti. Lisätietoja on kohdassa Värikasettien vaihtaminen . |
| Muste erittäin vähissä Muistissa on asiakirja. Vaihda värikasetti, jotta voit tulostaa sen. | Muste ei riitä tulostustyön tekemiseen. | Vaihda värikasetti ja kohdista uudet värikasetit. Tulostin tulostaa asiakirjan loput sivut. |
| Muste vähissä | Värikasetin muste on loppumassa. Muste vähissä -virhe tapahtuu, kun värikasettien mustetta on jäljellä 25, 15 ja 10 prosenttia. | Vaihda värikasetti. Lisätietoja on kohdassa Värikasettien vaihtaminen . |
| Paperi lopussa - alusta nro Lisää paperia ja paina  -näppäintä. | Ilmoitettu paperialusta on tyhjä. Jos tulostimessa on lisäpaperialusta ja paperia on lisätty kumpaankin alustaan, alustojenden yhdistäminen ei ole käytössä. | Lisää paperia ja paina sitten Valitse -näppäintä  . Jos sinulla on toinen alusta, ota Alustan linkitys -toiminto käyttöön. Lisätietoja on kohdassa Alustan linkittäminen . |
| Paperialusta irrotettu Aseta paperialusta paikalleen ja paina  -näppäintä. | Paperialusta poistettiin tulostuksen aikana. | Aseta paperialusta paikalleen ja paina sitten Valitse -näppäintä  |
| Paperikoko/-laji Kaksipuoliseen tulostukseen tarvitaan tavallista A4- tai Letter-paperia. | Kaksipuolinen tulostus ei tue alustassa olevaa paperilajia tai -koko. | Lisää paperialustaan tavallista A4- tai Letter-paperia ja lähetä tulostustyö uudelleen. |
| Paperin lisäysvirhe Aseta skannattava alkuperäinen asiakirja asiakirjansyöttölaitteeseen ja paina  -näppäintä. | Alkuperäinen asiakirja poistettiin asiakirjansyöttölaitteesta, ennen kuin se skannattiin. | Aseta alkuperäinen asiakirja asiakirjansyöttölaitteeseen ja paina sitten Valitse -näppäintä  |
| Paperin tai valokuvan kokovirhe. Vaihda paperin tai valokuvan kokoasetus kameran tai tulostimen oletusasetuksissa. | Valokuva on suurempi kuin määritetty paperikoko. | <ul style="list-style-type: none"> • Valitse valokuvan kooksi paperikoko pienempi koko. • Valitse paperikoko, joka on valokuvan kokoa suurempi. Jos haluat tulostaa reunuksettoman kuvan, valitse paperikoko, joka on valokuvan kokoinen. |
| PictBridge Tiedonsiirtovirhe Irrota kamera ja liitä se uudelleen. | | <ol style="list-style-type: none"> 1. Irrota USB-kaapeli tulostimen PictBridge-portista. 2. Sammuta kamera ja käynnistä se uudelleen. 3. Kytke USB-kaapeli uudelleen tulostimen etupuolella olevaan |

| | | |
|---|--|---|
| | | PictBridge-porttiin. |
| Skannaustila Annettu PIN-koodi on väärä valitulle tietokoneelle. Kirjoita oikea PIN-koodi tai valitse toinen tietokone painamalla  -näppäintä. | Tietokone, johon yrität skannata, sallii yhteyden vain PIN-koodilla. Antamasi PIN-koodi ei vastaa tietokoneessa asetettua PIN-koodia. | Pyydä apua verkkotietokoneen pääkäyttäjältä. |
| Skannausvirhe* Skannausvirhe, josta ei voi palautua Jatka painamalla  -näppäintä. | Skanneria ei voitu kalibroida oikein. | Käynnistä tulostin uudelleen painamalla Valitse -näppäintä  . Jos virheilmoitus toistuu, ota yhteyttä asiakastukeen. Lisätietoja saa osoitteesta support.dell.com . |
| Tiedostotulostuksen virhe Sovellusta ei löytynyt tulostamista varten. | Tietokone ei löytänyt sovellusta, jolla valitun tiedoston voisi tulostaa. | Tarkista, että tietokoneessa on tarvittavat sovellukset Microsoft Office -asiakirjojen tulostamiseen. |
| Tiedostotulostuksen virhe Tiedoston noutaminen tallennuslaitteesta ei onnistunut. | Tietokone ei onnistunut noutamaan tiedostoa muistikortista tai USB-aseasta. | Tarkista, että muistikortti tai USB-avain ei ole vaurioitunut. |
| Tulosta tiedosto -tila Tallennuslaitteessa ei ole asiakirjoja. | USB-asemassa ei havaittu tuettujen tiedostotyyppien mukaisia asiakirjoja. | Tarkista, että muistikortissa tai USB-asemassa on tiedostoja, joiden tiedostotunniste on *.DOC, *.XLS, *.PPT, *.PDF, *.RTF, *.DOCX, *.XLSX, *.PPTX, *.WPS tai *.WPD. |
| Tulostusmateriaali ei täsmää | Alustan linkittäminen on otettu käyttöön ja paperilajiksi on valittu Automaattinen tai Automaattinen tunnistus , mutta alustassa on jotakin muuta kuin tavallista paperia. | Jatka tulostusta painamalla Valitse -näppäintä  . Paina muussa tapauksessa Peruuta -näppäintä  ja lisää tavallista paperia. |
| Vedosarkkivirhe Valokuvan/paperin kokoa ei ole valittu. | Tulostin ei havainnut valokuvan/paperin kokovalintaa. | Valitse valokuvan/paperin koko värittämällä ympyrä umpeen ja yritä uudelleen. |
| Vedosarkkivirhe Vedosarkkia ei löytynyt. | Tulostin ei voinut skannata vedosarkkia. | Tulosta vedosarkki uudelleen ja yritä sitten uudelleen. |
| Vedosarkkivirhe Vedosarkkitietoja ei ole | Muistikortti tai USB-asema poistettiin tai tulostimen virta katkaistiin. Vedosarkin tietoja ei voida enää käyttää. | Palaa Valokuvien vedosarkki -valikkoon painamalla Peruuta -näppäintä  ja tulosta uusi vedosarkki. Lisätietoja on kohdassa Valokuvien tulostaminen vedosarkin avulla . |
| Vedosarkkivirhe Yhtään kuvaa ei ole valittu. | Vedosarkki skannataan, mutta yhtään kuvaa ei ole valittu. | Valitse vedosarkista kuvia ja yritä sitten uudelleen. |
| Vedosarkkivirhe Kerrallaan voi valita vain yhden valokuvan parannustoiminnon. TAI Kerrallaan voi valita vain yhden valokuva-/kokovalinnan. | Luokassa on tehty useita valintoja. | Tulosta vedosarkki uudelleen ja yritä sitten uudelleen. |
| Vedosarkkivirhe Tietokone poisti kortista valokuvia | Tietokone poisti muistikortista ainakin yhden vedosarkissa valituista valokuvista ennen vedosarkin skannaamista. | Siirrä valokuvat takaisin muistikorttiin tietokoneen avulla ja skannaa vedosarkki uudelleen. Lisätietoja on kameran mukana toimitetuissa käyttöohjeissa. |
| Virheellinen paperilaji. | Tulostin vastaanotti saapuvia fakseja, | Lisää paperialustaan tavallista paperia ja |

| | | |
|---|--|--|
| <p>Muistissa on fakseja.</p> <p>Lisää tavallista paperia ja paina -näppäintä.</p> | <p>mutta paperialustassa ei ole tavallista paperia.</p> | <p>paina Valitse-näppäintä .</p> |
| <p>Virheellinen paperilaji.</p> <p>Faksi vastaanotettu. Tulosta faksi: lisää paperia ja valitse koko.</p> | <p>Tulostimeen on saapumassa faksi, mutta tulostin ei tue siihen lisättyä paperia.</p> | <p>Lisää paperialustaan tavallista A4-, Letter- tai Legal-koon paperia ja valitse paperikoko.</p> |
| <p>Värikasetin kohdistus</p> <p>Kohdistusongelma.</p> <p>Tarkista, että kaseteista on poistettu teippi, puhdista suuttimet tai tarkista vianmääritys. Yritä uudelleen painamalla -näppäintä.</p> | <p>Teippiä ei ole irrotettu värikaseteista ennen kasettien asentamista.</p> | <p>Poista teippi värikaseteista. Lisätietoja on kohdassa Värikasettien vaihtaminen.</p> |
| <p>Värikasetin vaunu pysähtyi</p> <p>Tarkista, että tulostimen sisällä ei ole esteitä, ja paina .</p> | <p>Tulostimen tulostuspään vaunu on juuttunut.</p> | <p>Poista vaunun este ja paina Valitse-näppäintä .</p> |
| <p>Värikasetti puuttuu</p> <p>Musta värikasetti puuttuu.</p> <p>Tulosta sekoitemustaa: paina .</p> | | <p>Aseta musta tai valokuvakasetti vasempaan vaunuun. Lisätietoja on kohdassa Värikasettien vaihtaminen.</p> |
| <p>Värikasetti puuttuu</p> <p>Värillinen värikasetti puuttuu.</p> <p>Tulosta harmaasävyissä: paina .</p> | | <p>Aseta värillinen värikasetti oikeanpuoleiseen kasettivaunuun. Lisätietoja on kohdassa Värikasettien vaihtaminen.</p> |
| <p>Värikasettivirhe</p> <p>Faksit ovat tulostusvalmiita, mutta värikasetteja ei ole käytettävissä. Aseta oikeat värikasetit tulostamista varten</p> | <p>Ainakin yksi värikasetti on asetettu väärään kasettivaunuun.</p> | <p>Aseta musta tai valokuvavärikasetti vasempaan vaunuun ja värillinen värikasetti oikeaan vaunuun. Lisätietoja on kohdassa Värikasettien vaihtaminen.</p> |
| <p>Värikasettivirhe</p> <p>Katso käyttöopasta</p> | <p>Tulostin havaitsi kriittisen värikasettivian.</p> | <p>Poista värikasetit ja irrota tulostin pistorasiasta. Kytke tulostin pistorasiaan ja käynnistä se ja aseta värikasetit uudelleen. Lisätietoja on kohdassa Värikasettien vaihtaminen.</p> <p>Jos virheilmoitus toistuu, ota yhteyttä asiakastukeen. Lisätietoja saa osoitteesta support.dell.com.</p> |
| <p>Värikasettivirhe</p> <p>Vasen värikasetti on väärä. Vaihda värikasetti.</p> <p>TAI</p> <p>Oikea värikasetti on väärä. Vaihda värikasetti.</p> <p>TAI</p> <p>Värikasetit ovat väärissä paikoissa. Vaihda värikasettien paikka</p> | <p>Ainakin yksi värikasetti on asetettu väärään kasettivaunuun.</p> | <p>Aseta musta tai valokuvavärikasetti vasempaan vaunuun ja värillinen värikasetti oikeaan vaunuun. Lisätietoja on kohdassa Värikasettien vaihtaminen.</p> |
| <p>Värikasettivirhe</p> <p>Vain valokuvavärikasetti on asennettu Aseta värillinen tai musta värikasetti.</p> | <p>Vain valokuvavärikasetti on asennettu.</p> | <p>Aseta musta värikasetti vasempaan vaunuun tai värillinen värikasetti oikeaan vaunuun. Lisätietoja on kohdassa Värikasettien vaihtaminen.</p> |

| | | |
|---|---|---|
| Lopeta: paina  | | |
| Vääräkokoinen paperi Faksi vastaanotettu. Tulosta faksi: lisää paperia alustaan X ja valitse koko. | Valittua paperikokoa tai -lajia ei tueta faksitulostuksessa. | 1. Lisää ilmoitettuun paperialustaan tavallista A4- tai Letter-koon paperia. 2. Tulosta faksi korostamalla vastaava paperin koko ja painamalla Valitse -näppäintä  . |
| Vääräkokoinen paperi Väärä paperikoko tätä tilaa varten. Vaihda paperi ja päivitä valinta. | Valittua paperikokoa tai -lajia ei tueta valokuvatulostuksessa. | Paina Valitse -näppäintä  ja valitse jokin muu paperikoko. |

Paperitukosten ja syöttöhäiriöiden välttäminen

Voit välttää useimmat paperitukokset ja syöttöhäiriöt seuraamalla näitä ohjeita:

- Käytä tulostimen tulostusmateriaalisuosituksen mukaisia tulostusmateriaaleja. Lisätietoja on kohdassa [Paperin lisääminen](#).
- Varmista, että tulostusmateriaali on lisätty oikein syöttöalustaan.
- Älä lisää syöttöalustaan liikaa tulostusmateriaalia.
- Älä poista tulostusmateriaalia syöttöalustasta tulostuksen aikana.
- Taivuta, leyhytä ja suorista paperit ennen lisäämistä.
- Älä käytä rypyistä, kosteaa tai käpristynyttä paperia.
- Aseta tulostusmateriaalin suunta tulostimen ohjeiden mukaisesti.

Paperiin liittyvät ongelmat

Tarkista, että paperi on asetettu tulostimeen oikein.

Lisätietoja on kohdassa [Paperin lisääminen](#).

Käytä vain tulostinta varten suositeltua paperia.

Lisätietoja on kohdassa [Ohjeita erikoistulostusmateriaalien käsittelyyn](#).

Kun tulostat useita sivuja, käytä vähemmän paperia.

Lisätietoja on kohdassa [Ohjeita erikoistulostusmateriaalien käsittelyyn](#).

Tarkista, ettei paperi ole rypyssä, revennyt tai vahingoittunut.

Tarkista, onko laitteessa paperitukoksia.

Jos paperitukos on syöttöalustan lähellä:

1. Poista paperialusta.



2. Poista paperi vetämällä napakasti.
3. Aseta paperialusta tulostimeen.



4. Paina **Valitse**-näppäintä .
5. Tulosta puuttuvat sivut lähettämällä tulostustyö uudelleen tulostimeen.

Jos paperitukos ei näy:

1. Sammuta tulostin.
2. Avaa skannausyksikkö nostamalla.



3. Ota paperista tukevasti kiinni ja vedä se ulos tulostimesta.
4. Sulje skannausyksikkö.
5. Kytke tulostimeen virta ja tulosta asiakirja uudelleen.

Jos tukos on arkinkääntäjässä tai lähellä takaluukkuja:

1. Jos tulostimeen on asennettu arkinkääntäjä, irrota se.

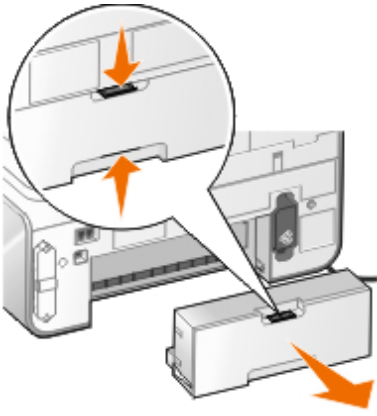

2. Avaa takaluukku.
3. Ota paperista tukevasti kiinni ja vedä se ulos tulostimesta.
4. Sulje takaluukku.
5. Asenna arkinkääntäjä uudelleen.
6. Jatka tulostusta painamalla **Valitse**-näppäintä .

Jos paperitukos on asiakirjansyöttölaitteen lähellä:

1. Nosta ylös asiakirjansyöttölaitteen kansi, joka sijaitsee asiakirjansyöttölaitteen syöttöalustan vasemmalla puolella.

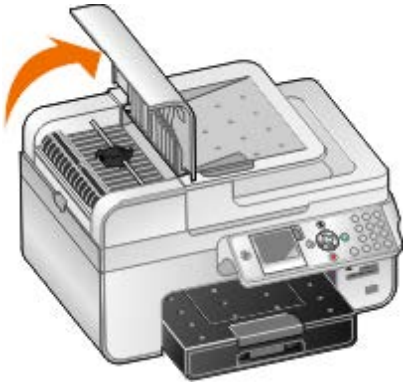

2. Ota paperista tukevasti kiinni ja vedä se ulos tulostimesta.
3. Sulje asiakirjansyöttölaitteen kansi.



4. Paina **Valitse**-näppäintä .
5. Tulosta puuttuvat sivut lähettämällä tulostustyö uudelleen tulostimeen.

Tulostusongelmat

Tarkista mustetasot ja asenna laitteeseen tarvittaessa uudet värikasetit.

Lisätietoja on kohdassa [Värikasettien vaihtaminen](#).

Poista yksittäiset arkit vastaanottoalustalta.

Jotta arkit eivät tuhriinnu, kun käytät seuraavia tulostusmateriaaleja, poista ne sitä mukaa kuin ne tulostuvat ja anna niiden kuivua:

- valokuvapaperia
- kiiltävä paperi
- piirtoheitinkalvo
- tarra-arkit
- kirjekuoret
- silitettävät siirtoarkit

Pidennä kuivumisaikaa, kun arkinkääntö on oletusarvo.

Jos kaksipuolisten tulosteiden alapuolen muste on tahriutunut, pidennä tulostetun puolen kuivumisaikaa, ennen kuin arkinkääntäjä syöttää paperin takaisin tulostimeen ja tulostaa toiselle puolelle.

HUOMAUTUS: Jos tämä toiminto otetaan käyttöön, kaksipuolisten tulostustöiden valmistumiseen kuluu muutama sekunti pidempään.

Tämä toiminto otetaan oletusarvoksi kaikissa kaksipuolisissa tulostustöissä seuraavasti:

1. Windows Vistassa:

- a. Valitse  **Ohjauspaneeli**.
- b. Valitse **Laitteisto ja ääni**.
- c. Valitse **Tulostimet**.

Valitse *Windows XP:ssä* **Käynnistä** ® **Ohjauspaneeli** ® **Tulostimet ja muut laitteet** ® **Tulostimet ja faksit**.

Valitse *Windows 2000:ssä* **Käynnistä** ® **Asetukset** ® **Tulostimet**.

2. Napsauta **Dell 968 AIO Printer** -kuvaketta kakkospainikkeella.

3. Valitse **Tulostusmääritykset**.

Näyttöön tulee **Tulostusmääritykset**-valintaikkuna.

4. Valitse **Lisäasetukset**-välilehti.

5. Valitse **Kaksipuolinen tulostus** -alueelta **Pidennä kuivumisaikaa**.

6. Valitse **OK**.

Toiminnon voi ottaa käyttöön vain nykyisessä kaksipuolisessa tulostustyössä seuraavasti:

1. Kun asiakirja on avattu, valitse **Tiedosto** ® **Tulosta**.

Tulosta-valintaikkuna avautuu.

2. Valitse **Ominaisuudet**, **Asetukset** tai **Määritykset** (käyttämäsi ohjelman ja käyttöjärjestelmän mukaan).

Näyttöön tulee **Tulostusmääritykset**-valintaikkuna.

3. Valitse **Lisäasetukset**-välilehti.
4. Valitse **Kaksipuolinen tulostus** -alueelta **Pidennä kuivumisaikaa**.
5. Valitse **OK**.

Jos tulostus toimii hitaasti, vapauta tietokoneen muistia.

- Sulje kaikki sovellukset, joita et käytä.
- Kokeile asiakirjan grafiikan ja kuvien määrän vähentämistä minimiin.
- Harkitse lisämuistin hankkimista tietokoneeseen.
- Poista järjestelmästä mahdollisimman monta harvoin käytettyä fonttia.
- Poista tulostinohjelmiston asennus ja asenna se uudelleen. Aiheesta on lisätietoja kohdassa [Ohjelmiston asennuksen poistaminen ja asentaminen uudelleen](#).
- Valitse heikompi tulostuslaatu Tulostusmääritykset-valintaikkunasta.

Tarkista, että paperi on asetettu tulostimeen oikein.

Lisätietoja on kohdassa [Paperin lisääminen](#).

Kopiointiongelmat

Tarkista, onko tulostimessa vilkkuvia merkkivaloja tai virheilmoituksia.

Lisätietoja on kohdassa [Virheilmoitukset](#).

Tarkista, että skannaustaso on puhdas.

Pyyhi skannaustaso ja sen vieressä oleva kapea lasikaistale varovasti vedellä kostutetulla, puhtaalla, nukkaamattomalla liinalla.

Poista kuvakuviot aikakaus- ja sanomalehdistä (pelkistäminen).

1. *Windows Vistassa:*

- a. Valitse ® **Ohjelmat**.
- b. Valitse **Dell-tulostimet**.
- c. Valitse **Dell 968 AIO Printer**.

Windows XP tai Windows 2000:

Valitse **Käynnistä**® **Ohjelmat** tai **Kaikki ohjelmat**® **Dell-tulostimet**® **Dell 968 AIO Printer**.

2. Valitse **Dell All-In-One-keskus**.

Dell All-In-One-keskus avautuu.

3. Valitse ensin **Katso lisää kopiointiasetuksia** ja sitten **Lisäasetukset**.

Kopioinnin lisäasetukset -valintaikkuna avautuu.

4. Valitse **Rasterikuvio**-välilehdessä **Poista kuvakuvio** aikakauslehdessä/sanomalehdessä (**pelkistä**) -valintaruutu ja valitse sitten **OK**.
5. Valitse **Kopioi nyt**.

Tarkista, että asiakirja tai valokuva on asetettu oikein skannaustasolle tai asiakirjansyöttölaitteeseen.

Lisätietoja on kohdassa [Alkuperäisten asiakirjojen lisääminen](#).

Tarkista paperikoot.

Tarkista, että tulostimessa olevan paperin koko vastaa käyttöpaneelissa tai **Dell All-In-One-keskuksessa** valittua paperikokoa.

Skannausongelmat

Tarkista, onko tulostimessa vilkkuvia merkkivaloja tai virheilmoituksia.

Lisätietoja on kohdassa [Virheilmoitukset](#).

Tarkista USB-kaapeli.

- Tarkista, että USB-kaapeli on kunnolla kiinni tulostimessa ja tietokoneessa.
- Sammuta tietokone, kytke USB-kaapeli uudelleen *Tulostimen asentaminen* -ohjeen mukaisesti ja käynnistä tietokone uudelleen.

Tarkista, että tulostinohjelma on asennettu.

Windows Vistassa:

1. Valitse  **Ohjelmat**.
2. Valitse **Dell-tulostimet**.

Windows XP tai Windows 2000:

Valitse **Käynnistä**® **Ohjelmat** tai **Kaikki ohjelmat**® **Dell-tulostimet**® **Dell 968 AIO Printer**.

Jos tulostin ei näy tulostinluettelossa, tulostinohjelmistoa ei ole asennettu. Asenna tulostinohjelmisto. Lisätietoja on kohdassa [Ohjelmiston asennuksen poistaminen ja asentaminen uudelleen](#).

Korjaa tulostimen ja tietokoneen väliset tiedonvälitysongelmat.

- Irrota USB-kaapeli tulostimesta ja tietokoneesta ja liitä se sitten uudelleen.
- Sammuta tulostin. Irrota tulostimen virtajohto pistorasiasta. Kytke tulostimen virtajohto takaisin pistorasiaan ja kytke tulostimeen virta.
- Käynnistä tietokone uudelleen.

Jos skannaus kestää liian kauan tai aiheuttaa tietokoneen toimintahäiriön, pienennä skannaustarkkuutta.

1. *Windows Vistassa:*

- a. Valitse  Ohjelmat.
- b. Valitse Dell-tulostimet.
- c. Valitse Dell 968 AIO Printer.

Windows XP ja Windows 2000:

Valitse Käynnistä® Ohjelmat tai Kaikki ohjelmat® Dell-tulostimet® Dell 968 AIO Printer.

2. Valitse Dell All-In-One-keskus.

Dell All-In-One-keskus avautuu.

3. Valitse Katso lisää skannausasetuksia.
4. Valitse pienempi skannaustarkkuus **Valitse skannauslaatu** -valikosta.
5. Valitse Skannaa nyt.

Jos skannatun kuvan laatu on heikko, suurena skannaustarkkuutta.

1. *Windows Vistassa:*

- a. Valitse  Ohjelmat.
- b. Valitse Dell-tulostimet.
- c. Valitse Dell 968 AIO Printer.

Windows XP ja Windows 2000:

Valitse Käynnistä® Ohjelmat tai Kaikki ohjelmat® Dell-tulostimet® Dell 968 AIO Printer.

2. Valitse Dell All-In-One-keskus.

Dell All-In-One-keskus avautuu.

3. Valitse Katso lisää skannausasetuksia.
4. Valitse suurempi skannaustarkkuus **Valitse skannauslaatu** -valikosta.
5. Valitse Skannaa nyt.

Poista kuvakuviot aikakaus- ja sanomalehdistä (pelkistäminen).

1. *Windows Vistassa:*

- a. Valitse  Ohjelmat.
- b. Valitse Dell-tulostimet.
- c. Valitse Dell 968 AIO Printer.

Windows XP ja Windows 2000:

Valitse Käynnistä® Ohjelmat tai Kaikki ohjelmat® Dell-tulostimet® Dell 968 AIO Printer.

2. Valitse Dell All-In-One-keskus.

Dell All-In-One-keskus avautuu.

3. Valitse ensin **Katso lisää skannausasetuksia** ja sitten **Lisäasetukset**.

Skannauksen lisäasetukset -valintaikkuna avautuu.

4. Valitse **Rasterikuviot**-välilehdessä **Poista kuvakuviot aikakauslehdessä/sanomalehdestä (pelkistä)** -valintaruutu ja valitse sitten **OK**.

5. Valitse **Skannaa nyt**.

Jos skannaaminen sovellukseen epäonnistuu, valitse jokin toinen sovellus.

Käyttöpaneelin avulla

1. Siirry päävalikossa **ylä-** tai **alenuolinäppäimellä**   kohtaan **Skannaa** ja paina **Valitse**-näppäintä .
2. Valitse **Skannaa kohteeseen** -kohdassa jokin muu sovellus vasemmalla tai oikealla **nuolinäppäimellä**  .

Tietokoneen avulla

1. *Windows Vistassa:*
 - a. Valitse  **Ohjelmat**.
 - b. Valitse **Dell-tulostimet**.
 - c. Valitse **Dell 968 AIO Printer**.

Windows XP ja Windows 2000:

Valitse **Käynnistä® Ohjelmat** tai **Kaikki ohjelmat® Dell-tulostimet® Dell 968 AIO Printer**.

2. Valitse **Dell All-In-One-keskus**.

Dell All-In-One-keskus avautuu.

3. Valitse jokin muu sovellus avattavasta **Lähetä skannatut kuvat kohteeseen** -valikosta.

HUOMAUTUS: Jos haluttu ohjelma ei ole luettelossa, valitse avattavasta valikosta **Etsi lisää**. Seuraavassa ikkunassa voit etsiä ohjelman ja lisätä sen luetteloon valitsemalla **Lisää**.

Varmista, että asiakirja tai valokuva on asetettu oikein skannaustasolle tai asiakirjansyöttölaitteeseen.

Lisätietoja on kohdassa [Alkuperäisten asiakirjojen lisääminen](#).

Tarkista, että skannaustaso on puhdas.

Pyyhi skannaustaso ja sen vieressä oleva kapea lasikaistale varovasti vedellä kostutetulla, puhtaalla, nukkaamattomalla liinalla.

Faksausongelmat

Tarkista, että tulostimessa ja tietokoneessa on virta kytkettynä ja että USB-kaapeli on kunnolla kytketty.

Tarkista, että tulostin on yhdistetty toimivaan analogiseen puhelinlinjaan.

- Kun käytössä on DSL-laajakaistapalvelu, tarkista että puhelinjohtoon on asennettu DSL-suodatin. Lisätietoja saa Internet-palveluntuottajalta.

- Tarkista, ettei Internet-palvelun valintamodeemi käytä puhelinlinjaa, kun yrität faksata tietokoneen modeemilla.

Kun käytät ulkoista modeemia, varmista, että siihen on kytketty virta ja se on kytketty oikein tietokoneeseen.

Kun tulostimen muisti on täynnä, tulosta faksin aktiviteettiraportti ja lähetä uudelleen sivut, joita faksi ei lähettänyt.











Värisivuja lähetettäessä aseta tulostin skannaamaan alkuperäiset asiakirjat numeronvalinnan jälkeen.

1. Siirry päävalikossa **ylä-** tai **alanuolinäppäimellä**   kohtaan **Faksi** ja paina **Valitse**-näppäintä .
2. Siirry **alanuolinäppäimellä**  kohtaan **Faksiasetukset** ja paina **Valitse**-näppäintä .
3. Siirry **ylä-** tai **alanuolinäppäimellä**   kohtaan **Valitseminen** ja **lähettäminen** ja paina **Valitse**-näppäintä .
4. Siirry **ylä-** tai **alanuolinäppäimellä**   kohtaan **Skannaa** ja siirry vasemmalla tai oikealla **nuolinäppäimellä**   kohtaan **Valinnan** jälkeen.
5. Tallenna muutokset painamalla **Paluu**-näppäintä .

HUOMAUTUS: Tämä asetus on käytössä kaikissa tämän jälkeen tehtävissä faksitoissa.

Jos soittajan numero -palvelu ei toimi, varmista että olet valinnut oikean soittajan numero -palvelun tunnuskuvion.











Soittajan numero -palvelun tunnuskuvio määräytyy käyttöönoton aikana valitun maan tai alueen perusteella. Jos maassa käytetyissä puhelimissa käytetään kahta tunnustuskuviota, kysy teleoperaattoriltasi, mitä tunnustuskuviota sen palvelussa käytetään.

1. Siirry päävalikossa **ylä-** tai **alanuolinäppäimellä**   kohtaan **Faksi** ja paina **Valitse**-näppäintä .
2. Siirry **alanuolinäppäimellä**  kohtaan **Faksiasetukset** ja paina **Valitse**-näppäintä .
3. Siirry **ylä-** tai **alanuolinäppäimellä**   kohtaan **Soittaminen** ja **vastaaminen** ja paina **Valitse**-näppäintä .
4. Siirry **alanuolinäppäimellä**  kohtaan **Soittajan numero -palvelun tunnuskuvio** ja valitse asetus vasemmalla tai oikealla **nuolinäppäimellä**  .

 - Valitse **Kuvio 1**, jos maan puhelimissa käytetään vaihtotaajuussähkötykseen (FSK, frequency-shift keying) perustuvaa tunnustuskuviota.
 - Valitse **Kuvio 2**, jos maan puhelimissa käytetään kaksiaäänitaajuuteen (DTMF, dual-tone multifrequency) perustuvaa tunnustuskuviota.

5. Paina **Paluu**-näppäintä .

Aseta lähtevän faksin laaduksi Ultrahieno.

1. Siirry päävalikossa **ylä-** tai **alanuolinäppäimellä**   kohtaan **Faksi** ja paina **Valitse**-näppäintä .
2. Siirry **ylä-** tai **alanuolinäppäimellä**   kohtaan **Muokkaa faksiasetuksia** ja paina **Valitse**-näppäintä .
3. Siirry **ylä-** tai **alanuolinäppäimellä**   kohtaan **Laatu** ja siirry sitten vasemmalla tai oikealla **nuolinäppäimellä**   kohtaan **Ultrahieno**.

4. Paina **Paluu**-näppäintä .

Jos vastaanotetun faksin laatu on yhä heikko, vastaanottavan faksilaitteen faksitarkkuus voi olla rajallinen. Tällöin tulostimeen tehdyt säädöt eivät vaikuta vastaanottopään faksien laatuun.

Verkko-ongelmat

Tarkista virta.

Tarkista, että tulostimen virtavallo palaa.

Tarkista kaapeli.

- Tarkista, että virtajohto on liitetty tulostimeen ja pistorasiaan.
- Tarkista, että USB-kaapeli ei ole kytketty.

Tarkista verkkoyhteyden toimivuus.

Tarkista, että tulostin on kytketty toimivaan verkkoliitännänsä.

Käynnistä tietokone uudelleen.

Sammuta tietokone ja käynnistä se uudelleen.

Poista verkkosovitin ja asenna se uudestaan.

1. Sammuta tulostin ja irrota virtajohto pistorasiasta.
2. Ota sovitinta kiinni sivukielekkeistä, ei antennista, ja irrota se vetämällä. Lisätietoja on kohdassa [Sovittimen irrottaminen ja asentaminen uudelleen](#).
3. Asenna sovitin uudelleen seuraamalla asennusohjeita. Lisätietoja on kohdassa [Sovittimen asentaminen](#).

Tarkista asennus- ja käyttötiedot verkkosovittimen ohjeista.

Muistikorttiongelmät

Tarkista, että käyttämäsi muistikorttityyppiä voi käyttää tulostimessa.

Lisätietoja on kohdassa [Tulostaminen muistikortista tai USB-aseasta](#).

Aseta vain yksi muistikortti kerrallaan.

Työnnä muistikorttia laitteeseen, kunnes se pysähtyy.

Tulostin ei lue muistikortin sisältöä, jos kortti ei ole oikein muistikorttipaikassa.

Kun muistikortista tulostetaan kuvia, tarkista, että tulostin tukee kuvien tiedostomuotoa.

Muistikortista voidaan tulostaa vain JPEG-muotoisia ja tietynlaisia TIFF-muotoisia kuvia. Tulostin tukee vain suoraan digitaalikameroista luotuja TIFF-tiedostoja, joita ei ole muokattu millään tietokoneohjelmistolla. Jos haluat tulostaa valokuvia, jotka on tallennettu muistikorttiin jossakin muussa tiedostomuodossa, valokuvat pitää siirtää tietokoneeseen.

ennen tulostusta.

Tarkista, että tulostimeen ei ole kytketty PictBridge-yhteensopivaa kameraa.

Aiheesta on lisätietoja kohdassa [Valokuvien tulostaminen PictBridge-yhteensopivasta kamerasta](#).

Tulostuslaadun parantaminen

Jos et ole tyytyväinen asiakirjojen tulostuslaatuun, voit parantaa tulostuslaatua useilla tavoilla.

- Käytä tulostukseen asianmukaista paperia. Käytä esimerkiksi valokuvien tulostamiseen Dell™ Premium Photo -valokuvapaperia, jos tulostat valokuvia Photo-värikasetti tulostimeen asennettuna.
- Valitse parempi tulostuslaatu.

Valitse parempi tulostuslaatu seuraavasti:

1. Kun asiakirja on avattu, valitse **Tiedosto @ Tulosta**.

Tulosta-valintaikkuna avautuu.

2. Valitse **Ominaisuudet**, **Asetukset** tai **Määritykset** (käyttämäsi ohjelman ja käyttöjärjestelmän mukaan).

Näyttöön tulee **Tulostusmääritykset**-valintaikkuna.

3. Valitse **Tulostusasetukset**-välilehdessä korkeampi laatuasetus.

4. Tulosta asiakirja uudelleen.

5. Jos tulostuslaatu ei parane, yritä kohdistaa tai puhdistaa värikasetit. Aiheesta on lisätietoja kohdissa [Värikasettien kohdistaminen](#) ja [Värikasetin suuttimien puhdistaminen](#).

Muita ratkaisuja on osoitteessa <http://support.dell.com/support>.

Tulostusmateriaalin valitsemisen tai lataamisen yleiset ohjeet

- Jos tulostimella yritetään tulostaa kostealle, käpristyneelle, ryppyiselle tai repeytyneelle paperille, siitä voi seurata paperitukoksia tai tulostuslaatu voi olla huono.
- Saat parhaan tulostuslaadun käyttämällä laadukasta, kopiokonelaatuista paperia.
- Vältä kohokuvioitua, rei'itettyä tai liian sileää tai karkeaa paperia. Paperitukoksia voi syntyä.
- Säilytä paperia pakkauksessa, kunnes sitä käytetään. Säilytä paperilaatikoita laivoilla tai hyllyillä, ei lattialla.
- Älä pidä tulostusmateriaalien päällä raskaita esineitä, olivatpa ne pakkauksessa tai eivät.
- Älä altista paperia kosteudelle tai muille oloille, joissa se voi rypistyä tai käpristyä.
- Säilytä käyttämätöntä paperia 15–30 °C lämpötilassa. Suhteellisen kosteuden tulee olla 10–70 %.
- Varastoinnin aikana paperi tulee suojata pölyltä ja kosteudelta kosteudenkestävällä suojakääreellä, kuten muovisäiliöllä tai -pussilla.

Tulostaminen muistikortista tai USB-asemasta

- [Valokuvien tulostaminen](#)
- [Valokuvien muuttaminen ennen tulostusta](#)
- [Microsoft Office -tiedostojen tulostaminen](#)

Useimmissa digitaalikameroissa valokuvat tallennetaan muistikorttiin. Tulostin tukee seuraavia digitaalisia tallennusvälineitä:

- CompactFlash tyyppi I ja II
- Memory Stick
- Memory Stick PRO
- Memory Stick Duo (sovittimella)
- Mini SD (sovittimella)
- Microdrive
- Secure Digital
- Secure Digital High Capacity
- MultiMedia Card
- xD-Picture Card

Muistikortit pitää asettaa tulostimeen etikettipuoli ylöspäin. Kortinlukijassa on kaksi korttipaikkaa näitä tallennusvälineitä varten. Kun korttia luetaan tai tietoa siirretään, pieni valo vilkkuu.

 **MUISTUTUS:** Älä irrota muistikorttia tai USB-asemaa äläkä kosketa tulostinta muistikortin tai USB-aseman läheltä, kun näitä laitteita luetaan, niihin kirjoitetaan tai niistä tulostetaan. Tiedot voivat tällöin vioittua.

PictBridge-liittimellä voi käyttää myös USB-flash-asemiin tallennettuja tietoja. Kun asetat tulostimeen muistikortin tai USB-aseman, tulostin siirtyy automaattisesti **valokuvatilaan**.

 **HUOMAUTUS:** Älä aseta tulostimeen samanaikaisesti useita muistikortteja tai USB-asemia.

 **HUOMAUTUS:** Tulostin tukee FAT32-tietomuotoa. NTFS-muotoiset tiedostot kannattaa muuntaa FAT32-muotoon.

Valokuvien tulostaminen



Valokuvien katsominen tai tulostaminen

1. Aseta tulostimeen muistikortti tai USB-asema.



Tulostin siirtyy automaattisesti **Valokuva**-tilaan.

2. Siirry **Valokuvakortti-tilan** valikkoon **Valitse**-näppäimellä .

3. Paina Selaa ja tulosta valokuvia -kohdassa **Valitse**-näppäintä .

4. Voit selata muistikortissa tai USB-asemassa olevia valokuvia vasemmalla tai oikealla **nuolinäppäimellä**  .



5. Valitse tulostettava valokuva painamalla **Valitse**-näppäintä .

6. Valitse kopioiden määrä **ylä**- tai **alenuolinäppäimellä**  .

Toista vaiheet 5-6 jokaiselle tulostettavalle valokuvalle.

7. Voit esikatsoa valintoja painamalla **Aloita**-näppäintä .

Valokuvan esikatselu -valikko avautuu.

8. Voit selata tulostettujen valokuvien pieniä esikatselukuvia vasemmalla tai oikealla **nuolinäppäimellä**  .

Tulostusasetuksia muutetaan seuraavasti:

a. Avaa **Valokuvatulostuksen asetukset** -valikko painamalla **Valikko**-näppäintä .



b. Kun olet muuttanut asetuksia, palaa **Valokuvatulostuksen esikatselu** -valikkoon painamalla **Paluu**-näppäintä .

9. Tulosta valokuvat painamalla **Aloita**-näppäintä .

 **HUOMAUTUS:** Muistikortista tai USB-asemasta voidaan tulostaa vain JPG-muotoisia ja tietynlaisia TIFF-muotoisia valokuvia. Jos haluat tulostaa valokuvia, jotka on tallennettu muistikorttiin tai USB-asemaan jossakin muussa tiedostomuodossa, valokuvat pitää siirtää tietokoneeseen ennen tulostusta.

Valokuvien tallentaminen tietokoneeseen

1. Aseta laitteeseen muistikortti tai USB-asema. Tulostin siirtyy automaattisesti **Valokuva**-tilaan.

2. Siirry **ylä**- tai **alenuolinäppäimellä**   kohtaan Tallenna valokuvat tietokoneeseen ja paina **Valitse**-näppäintä .

3. Valitse tiedostojen kohdekansio **ylä**- tai **alenuolinäppäimellä**   ja paina sitten **Valitse**-näppäintä .

4. Paina **Aloita**-näppäintä .

Muistikortin hallinta käynnistyy tietokoneessa.



5. Siirrä valokuvat tietokoneeseen seuraamalla **Muistikortin hallinta** -valintaikkunan ohjeita.

Diaesityksen katsominen

Kaikki muistikorttiin tai USB-asemaan tallennetut valokuvat voi katsoa diaesityksenä.

1. Aseta tulostimeen muistikortti tai USB-asema. Tulostin siirtyy automaattisesti **Valokuva**-tilaan.









2. Siirry **Valokuvakortti-tilan** valikkoon **Valitse**-näppäimellä .

3. Siirry **ylä**- tai **alenuolinäppäimellä**   kohtaan Näytä diaesitys ja paina **Valitse**-näppäintä .

4. Valitse diaesityksen nopeus **ylä**- tai **alenuolinäppäimellä**   ja paina sitten **Valitse**-näppäintä .

Kaikkien valokuvien tulostaminen

1. Aseta laitteeseen muistikortti tai USB-asema. Tulostin siirtyy automaattisesti **Valokuva**-tilaan.





2. Siirry **valokuvakorttitilan** valikkoon **Valitse**-näppäimellä .
3. Siirry **ylä**- tai **alenuolinäppäimellä**   kohtaan Tulosta kaikki valokuvat ja paina **Valitse**-näppäintä .
4. Valitse sivulle tulostettavien valokuvien määrä **ylä**- tai **alenuolinäppäimellä**   ja paina **Valitse**-näppäintä .
5. Muuta tulostusasetuksia ja muokkaa valokuvia painamalla **Tulostuksen esikatselu** -valikossa **Valikko**-näppäintä  tai tulosta valokuvat painamalla **Aloita**-näppäintä .

 **HUOMAUTUS:** Muistikortista tai USB-asemasta voidaan tulostaa vain JPG-muotoisia ja tietynlaisia TIFF-muotoisia kuvia. Jos haluat tulostaa valokuvia, jotka on tallennettu muistikorttiin tai USB-asemaan jossakin muussa tiedostomuodossa, valokuvat pitää siirtää tietokoneeseen ennen tulostusta.

DPOF-valinnan tulostaminen

Jos kamera tukee DPOF-toimintoa, tulostettavat valokuvat ja kopioiden lukumäärän voi valita, kun muistikortti on kamerassa. Tulostin tunnistaa nämä asetukset, kun muistikortti asetetaan tulostimeen.

 **HUOMAUTUS:** Jos olet määrittänyt DPOF-valintaan paperikoon, varmista että tulostimessa on vähintään valinnassa määritetyn kokoista paperia.



1. Aseta muistikortti tulostimeen. Tulostin siirtyy automaattisesti **Valokuva**-tilaan.
2. Siirry **ylä**- tai **alenuolinäppäimellä**   kohtaan Tulosta kameravalinnat ja paina **Valitse**-näppäintä .
3. Saat valitun DPOF-valinnan näkyviin painamalla **Valitse**-näppäintä .

Tulostustyön esikatselukuva tulee näkyviin.







4. Tulosta valokuvat painamalla **Aloita**-näppäintä .

Valokuvien tulostaminen vedosarkin avulla

1. Aseta laitteeseen muistikortti tai USB-asema.

Jos tulostin havaitsee valokuvia muistikortissa tai USB-asemassa, se korostaa Valokuva-tilan automaattisesti. Siirry muussa tapauksessa **ylä**- tai **alenuolinäppäimellä**   kohtaan Valokuva ja paina **Valitse**-näppäintä .

 **HUOMAUTUS:** Muistikortista tai USB-asemasta voidaan tulostaa vain JPEG-muotoisia ja tietynlaisia TIFF-muotoisia kuvia. Jos haluat tulostaa valokuvia, jotka on tallennettu muistikorttiin tai USB-asemaan jossakin muussa tiedostomuodossa, valokuvat pitää siirtää tietokoneeseen ennen tulostusta. Lisätietoja on kohdassa [Valokuvien tallentaminen tietokoneeseen](#).

2. Siirry **ylä**- tai **alenuolinäppäimellä**   kohtaan Valokuvien vedosarkki ja paina **Valitse**-näppäintä .
3. Valitse muistikortista tai USB-asemasta vedosarkille tulostettavat valokuvat **ylä**- tai **alenuolinäppäimellä**   ja paina sitten **Valitse**-näppäintä .

| Valittavana on seuraavat vaihtoehdot: | Toiminto |
|--|---|
| Tulosta arkki, jossa on kaikki X valokuvaa | Tulosta kaikki muistikortissa tai USB-asemassa olevat valokuvat vedosarkille. "X" on muistikortista tai USB-asemasta löydettyjen valokuvien lukumäärä. |
| Tulosta 25 uusinta valokuvaa | Tulosta 25 viimeisintä valokuvaa vedosarkille. |
| Tulosta arkki päivämääräalueen perusteella | Tulosta vain tiettyinä päivämäärinä luodut valokuvat. |

4. Lisää tavallista A4- tai Letter-paperia ja paina sitten **Valitse**-näppäintä . Lisätietoja on kohdassa [Paperin lisääminen](#).

Vedosarkki tulostuu.

 **HUOMAUTUS:** Kun vedosarkki on tulostunut, tulostin korostaa automaattisesti kohdan **Skannaa vedosarkki** vaihetta 6 varten.

5. Valitse tulostettavat valokuvat vedosarkin ohjeiden mukaan ja valitse käytettävä asettelu ja paperilaji.

Voit vähentää punasilmäisyyttä tulosteissa täyttämällä valokuvan alla olevan ympyrän, jonka vieressä on punasilmäkuvake.

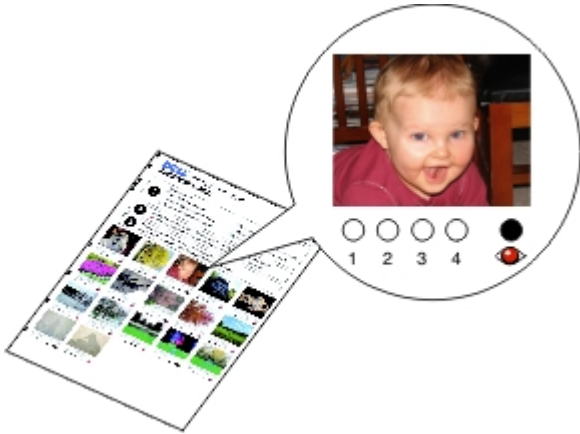

 **HUOMAUTUS:** Kun teet valintoja, täytä ympyrät kokonaan.

6. Aseta vedosarkki skannaustasolle skannattava puoli alaspäin ja paina **Valitse**-näppäintä . Lisätietoja on kohdassa [Alkuperäisten asiakirjojen lisääminen](#).
7. Lisää laitteeseen valokuvapaperia. Lisätietoja on kohdassa [Paperin lisääminen](#).

 **HUOMAUTUS:** Varmista, että tulostimeen lisätty paperi vastaa vedosarkissa määritettyä kokoa.







 **HUOMAUTUS:** Valokuvien tulostamiseen suositellaan valokuvapaperia tai kiiltävää paperia.

8. Paina **Aloita**-näppäintä .

Tulostin skannaa vedosarkin ja tulostaa valitut valokuvat.

 **MUISTUTUS:** Älä poista muistikorttia tai sammuta tulostinta, ennen kuin vedosarkissa valitut valokuvat on tulostettu. Vedosarkki ei toimi sen jälkeen, kun muistikortti poistetaan tulostimesta tai tulostin sammutetaan.



Valokuvien muuttaminen ennen tulostusta



1. Aseta tulostimeen muistikortti tai USB-asema. Tulostin siirtyy automaattisesti **Valokuva**-tilaan.
2. Siirry **valokuvakorttitilan** valikkoon **Valitse**-näppäimellä .
3. Paina **Selaa ja tulosta valokuvia** -kohdassa **Valitse**-näppäintä .
4. Siirry vasemmalla tai oikealla **nuolinäppäimellä**   muokattavaan valokuvaan ja paina **Valitse**-näppäintä .
5. Paina **Valikko**-näppäintä .

Valokuvavalikko avautuu.

6. Paina Muokkaa valokuvaa -kohdassa **Valitse**-näppäintä .

Valikkovaihtoehdot näkyvät muokattavan valokuvan vieressä.

7. Selaa valikkovaihtoehtoja **ylä**- tai **alanuolinäppäimellä** button  .

8. Voit selata kunkin valikon vaihtoehtoja vasemmalla tai oikealla **nuolinäppäimellä**  .





9. Kun olet muokannut valokuvia, tallenna muutokset painamalla **Paluu**-näppäintä .

Microsoft Office -tiedostojen tulostaminen



1. Käynnistä tietokone ja tulostin ja varmista, että ne on kytketty toisiinsa.



2. Aseta muistikortti muistikorttipaikkaan tai USB-asema PictBridge-porttiin.

Jos muistikorttiin tai USB-asemaan on tallennettu vain Microsoft Office -tiedostoja, tulostin siirtyy automaattisesti **Tulosta tiedostot** -tilaan. Tulostin tunnistaa vain tiedostot, joiden tiedostotunniste on *.DOC, *.DOCX, *.PDF, *.PPT, *.PPTX, *.RTF, *.XLS, *.XLSX, *.WPD tai *.WPS.

 **HUOMAUTUS:** Jos muistikorttiin tai USB-asemaan on tallennettu valokuvia, tulostin siirtyy automaattisesti **Valokuva** -tilaan. Poistu **Valokuva**-valikosta **Paluu**-näppäimellä  ja siirry sitten **ylä**- tai **alanuolinäppäimellä**   kohtaan **Tulosta tiedostot**. Siirry **Valitse**-näppäimellä  **Tulosta tiedostot -tilan** valikkoon.

3. Siirry **Aloita**-näppäimellä  **Tulostustiedostojen valitseminen** -valikkoon.

 **HUOMAUTUS:** **Valitse**-näppäintä  painamalla voit muuttaa **Paperin käsittely** -asetuksia ennen tulostettavan tiedoston valitsemista. Kun olet muuttanut asetuksia, tallenna muutokset painamalla **Paluu**-näppäintä .

4. Siirry **ylä**- tai **alanuolinäppäimellä**   tiedostoon, jonka haluat tulostaa.

5. Paina **Aloita**-näppäintä .

Tekniset tiedot

- [Yleistä](#)
- [Ympäristöolosuhteiden tekniset vaatimukset](#)
- [Sähkönkulutus ja sähköliitännöiden vaatimukset](#)
- [Faksitilan ominaisuudet](#)
- [Tulosta- ja Skannaa-tilojen ominaisuudet](#)
- [Käyttöjärjestelmän tuki](#)
- [Tarvittava muistitila ja järjestelmävaatimukset](#)
- [Tulostusmateriaalilajit ja koot](#)
- [Kaapelit](#)

Yleistä

| | |
|----------------------------|--|
| Muisti | <ul style="list-style-type: none">32 megatavua SDRAM-muistia4 megatavua FLASH-muistia2 megatavun faksi. |
| Yhteysväylä | USB 2.0 high-speed |
| Kapasiteetti (keskimäärin) | 5 000 sivua kuukaudessa |
| Tulostimen kapasiteetti | <ul style="list-style-type: none">tulostin: 18 000 sivuaskannausyksikkö: 18 000 skannauskertaa.automaattinen asiakirjansyöttölaite: 12 000 skannauskertaa. |

Ympäristöolosuhteiden tekniset vaatimukset

Lämpötila / suhteellinen ilmankosteus

| Käyttöolosuhteet | Lämpötila | Suhteellinen kosteus (ei kondensaatiota) |
|------------------|-----------|--|
| Toiminta | 16–32 °C | 8–80 % |
| Säilytys | 1–60 °C | 5–80 % |
| Kuljetus | -40–60 °C | 5–100 % |

Sähkönkulutus ja sähköliitännöiden vaatimukset

| | |
|-------------------------------------|----------|
| Tuloliitännän nimellisjännite (AC) | 90–255 V |
| Nimellistaajuus | 47–63 Hz |
| Tuloliitännän vähimmäisjännite (AC) | 90 VAC |
| Tuloliitännän enimmäisjännite (AC) | 255 VAC |
| Maksimitulovirta | 1,0 A |
| Keskimääräinen sähkönkulutus | |
| Valmiustila | < 10 W |

Faksitilan ominaisuudet

Faksattavat asiakirjat skannataan 200 dpi:n (pistettä tuumalla) tarkkuudella. Voit faksata mustavalkoisia asiakirjoja.

Jotta faksaus toimii oikein, tulostimen on oltava kytkettynä tietokoneeseen, joka on kytketty aktiiviseen analogiseen puhelinlinjaan.

 **HUOMAUTUS:** Jos lähetät faksin käyttämällä DSL-modeemiin kytkettyä puhelinlinjaa, asenna DSL-suodatin analogisen faksimodeemin signaalin aiheuttaman häiriön estämiseksi.

 **HUOMAUTUS:** ISDN- (integrated services digital network) ja kaapelimodeemit eivät ole faksimodeemeja, eikä tulostin tue niillä faksaamista.

Tulosta- ja Skanna-tilojen ominaisuudet

Tulostimella voi skannata 72 – 19 200 dpi:n tarkkuudella. Vaikka tulostin kykenee erittäin tarkkaan skannaukseen, Dell™ suosittelee valmiiksi määritettyjen tarkkuusasetusten käyttämistä.

| Tulostus- ja skannaustarkkuus | Skannaustarkkuus | Tulostustarkkuus | |
|-------------------------------|------------------|----------------------------|--------------------------|
| | | Valokuva-/kiiltävä paperi: | Muut tulostusmateriaalit |
| Luonnos | 150 x 150 dpi | 600 x 600 dpi | 300 x 600 dpi |
| Normaali | 300 x 300 dpi | 1200 x 1200 dpi | 600 x 600 dpi |
| Valokuva | 600 x 600 dpi | 4800 x 1200 dpi | 1200 x 1200 dpi |

Käyttöjärjestelmän tuki

Tulostin tukee seuraavia käyttöjärjestelmiä:

- Windows Vista™
- Microsoft® Windows® XP Professional x64
- Microsoft Windows XP
- Microsoft Windows 2000

Tarvittava muistitila ja järjestelmävaatimukset

Käyttöjärjestelmän on täytettävä seuraavat vähimmäisvaatimukset.

| Käyttöjärjestelmä | Suorittimen nopeus (MHz) | RAM-muisti (Mt) | Kiintolevy |
|---------------------------------------|---|-----------------|-----------------------------|
| Windows Vista | 800 MHz Pentium®/Celeron® | 512 | 20 Gt (15 Gt vapaata tilaa) |
| Microsoft Windows XP Professional x64 | AMD Athlon 64, AMD Opteron, Intel Xeon, jossa Intel EM64T -tuki, Intel Pentium 4, jossa Intel EM64T -tuki | 256 | 1,5 Gt |
| Microsoft Windows XP | Pentium II 300 | 128 | 500 Mt |

Tulostusmateriaalilajit ja koot

| Tulostusmateriaali: | Tuetut koot: | Enimmäismäärä: |
|---|--|-----------------------|
| Tavallinen paperi | <ul style="list-style-type: none">• Letter: 8,5 x 11 tuumaa (216 x 279 mm)• A4: 210 x 297 mm (8,27 x 11,69 tuumaa)• Legal: 8,5 x 14 tuumaa (216 x 355,6 mm)• Executive: 7,25 x 10.5 tuumaa (184,15 x 266,7 mm)• Statement: 8,5 x 5,5 tuumaa (215,9 x 139,7 mm) | 150 arkkia |
| jatkolomake | <ul style="list-style-type: none">• Pitkä A4• Pitkä Letter | 20 arkkia |
| kirjekuoret | <ul style="list-style-type: none">• 9-kirjekuoret: 3 7/8 x 8 7/8 tuumaa• 10-kirjekuoret: 4 1/8 x 9 1/2 tuumaa• 6 3/4-kirjekuoret: 3 1/4 x 6 1/2 tuumaa• 7 3/4-kirjekuoret: 3 7/8 x 7 1/2 tuumaa• A2 Baronial -kirjekuoret: 111 x 146 mm• B5-kirjekuoret: 176 x 250 mm• C5-kirjekuoret: 162 x 229 mm• C6-kirjekuoret: 114 x 162 mm• DL-kirjekuoret: 110 x 220 mm• Chokei 3 -kirjekuoret: 120 x 235 mm• Chokei 4 -kirjekuoret: 90 x 205 mm• Chokei 40 -kirjekuoret: 90 x 225 mm• Kakugata 3 -kirjekuoret: 216 x 277 mm• Kakugata 4 -kirjekuoret: 197 x 267 mm• Kakugata 5 -kirjekuoret: 190 x 240 mm• Kakugata 6 -kirjekuoret: 162 x 229 mm | 10 kirjekuorta |
| Tervehdys-, arkisto-, posti- tai valokuvakortit | <ul style="list-style-type: none">• Valokuva-/postikortti: 4 x 6 tuumaa• Hagaki-kortti (100 x 148 mm)• Arkistokortti: 3 x 5 tuumaa• 3.5 x 5 tuumaa | 25 korttia |
| Valokuva-, kiiltävä tai mattapaperi | <ul style="list-style-type: none">• 8.5 x 11 tuumaa (216 x 279 mm)• 4 x 6 tuumaa (101,6 x 152,4 mm) | 50 arkkia |
| Silitettävät siirtoarkit | 8.5 x 11 tuumaa (216 x 279 mm) | 10 mm:n pinkka |
| piirtoheitinkalvot | 8.5 x 11 tuumaa (216 x 279 mm) | 50 piirtoheitinkalvoa |
| Mukautettu paperikoko | Paperin on oltava seuraavien mittojen mukainen: <ul style="list-style-type: none">• Leveys: 76 - 216 mm (3,0 - 8,5 tuumaa)• Pituus: 127 - 432 mm (5,0 - 17,0 tuumaa) | 150 arkkia |

Kaapelit

Tulostimessa käytetään USB-kaapelia (hankittava erikseen).



Kopioiminen



- [Asiakirjojen kopioiminen](#)
 - [Kopioiden lajittelu](#)
 - [Valokuvien kopioiminen](#)
 - [Kaksipuolisen asiakirjan kopioiminen](#)
 - [Kaksipuolinen kopiointi](#)
 - [Kopiointiasetusten muuttaminen](#)
-

Asiakirjojen kopioiminen

Käyttöpaneelin avulla

1. Kytke tulostimeen virta.
2. Lisää paperia. Lisätietoja on aiheessa [Paperin lisääminen](#).
3. Aseta alkuperäinen asiakirja paikalleen.



4. Voit vaihtaa kopiointiasetuksia painamalla **Valikko**-näppäintä .
5. Paina **Aloita**-näppäintä .

Tulostin tekee kopion valitun kopiointiasetuksen mukaisesti (Väri tai Musta).



HUOMAUTUS: Jos painat **Aloita**-näppäintä  valitsematta kopiointiasetusta, kopio tulostetaan oletusarvoisesti väreissä.

Tietokoneen avulla

1. Käynnistä tietokone ja tulostin ja varmista, että ne on kytketty toisiinsa.
2. Lisää paperia. Lisätietoja on kohdassa [Paperin lisääminen](#).
3. Aseta alkuperäinen asiakirja paikalleen. Lisätietoja on kohdassa [Alkuperäisten asiakirjojen lisääminen](#).
4. *Windows Vista™:*

- a. Valitse  **Ohjelmat**.

- b. Valitse **Dell-tulostimet**.
- c. Valitse **Dell 968 AIO Printer**.

Windows® XP tai Windows 2000:

Valitse **Käynnistä® Ohjelmat** tai **Kaikki ohjelmat® Dell-tulostimet® Dell 968 AIO Printer**.

5. Valitse **Dell All-In-One-keskus**.

Dell All-In-One-keskus avautuu.

6. Valitse ensin kopioiden määrä (1–99) ja sitten väriasetukset avattavasta **Kopioi**-valikosta.
7. Voit muokata kopiointityötä edelleen valitsemalla **Katso lisää kopiointiasetuksia**.
8. Kun olet muokannut asetukset, valitse **Kopioi nyt**.

Kopioiden lajittelu



Käyttöpaneelin käyttäminen

1. Kytke tulostimeen virta.
2. Lisää paperia. Lisätietoja on kohdassa [Paperin lisääminen](#).
3. Aseta alkuperäinen asiakirja paikalleen.



4. Siirry päävalikossa **ylänuolinäppäimellä** ▲ kohtaan **Kopioi** ja paina **Valitse**-näppäintä .
5. Siirry **ylä-** tai **alenuolinäppäimellä** ▲▼ kohtaan **Kopiot** ja valitse kopioiden määrä (1-99) vasemmalla tai oikealla **nuolinäppäimellä** < > .

 **HUOMAUTUS:** Kopioita on tehtävä useita, jotta asiakirjat voi lajitella.

6. Siirry **ylä-** tai **alenuolinäppäimellä** ▲▼ kohtaan **Lajittelu** ja siirry sitten vasemmalla tai oikealla **nuolinäppäimellä** < > kohtaan **Käytössä**.
7. Paina **Valitse**-näppäintä .
8. Paina **Aloita**-näppäintä .

Tietokoneen avulla

1. Käynnistä tietokone ja tulostin ja varmista, että ne on kytketty toisiinsa.

2. Lisää paperia. Lisätietoja on kohdassa [Paperin lisääminen](#).
3. Aseta alkuperäinen asiakirja paikalleen.

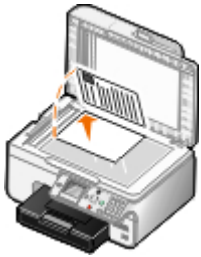

4. *Windows Vista:*
 - a. Valitse  **Ohjelmat**.
 - b. Valitse **Dell-tulostimet**.
 - c. Valitse **Dell 968 AIO Printer**.

Windows® XP tai Windows 2000:

Valitse **Käynnistä® Ohjelmat** tai **Kaikki ohjelmat® Dell-tulostimet® Dell 968 AIO Printer**.









5. Valitse **Dell All-In-One-keskus**.
Dell All-In-One-keskus avautuu.
6. Valitse ensin kopioiden määrä (1-99) ja sitten väriasetukset avattavasta **Kopioi**-valikosta.
 **HUOMAUTUS:** Kopioita on tehtävä useita, jotta asiakirjat voi lajitella.
7. Voit muokata kopiointityötä edelleen valitsemalla **Katso lisää kopiointiasetuksia**.
8. Valitse **Lisäasetukset**-painike.
Kopioinnin lisäasetukset -valintaikkuna avautuu.
9. Valitse **Tulosta**-välilehdessä **Lajittele kopiot** -valintaruutu.
10. Valitse **OK**.
11. Kun olet muokannut asetukset, valitse **Kopioi nyt**.

Valokuvien kopioiminen

Käyttöpaneelin käyttäminen

1. Kytke tulostimeen virta.
2. Aseta laitteeseen valokuvapaperia tai kiiltävää paperia tulostuspuoli alaspäin. Lisätietoja on kohdassa [Paperin lisääminen](#).
3. Aseta alkuperäinen valokuva paikalleen.



4. Siirry **ylänuolinäppäimellä**  kohtaan **Kopioi** ja paina **Valitse**-näppäintä .
5. Siirry **Kopiointitila**-valikossa **ylä-** tai **alänuolinäppäimellä**   kohtaan **Sisältölaji** .
6. Siirry vasemmalla ja oikealla **nuolinäppäimellä**   kohtaan **Valokuva**.
7. Paina **Aloita**-näppäintä .

Tietokoneen avulla

1. Käynnistä tietokone ja tulostin ja varmista, että ne on kytketty toisiinsa.
2. Aseta laitteeseen valokuvapaperia tai kiiltävää paperia tulostuspuoli ylöspäin. Lisätietoja on kohdassa [Paperin lisääminen](#).
3. Aseta alkuperäinen valokuva skannaustasolle. Lisätietoja on kohdassa [Alkuperäisten asiakirjojen lisääminen](#).
4. *Windows Vistassa:*
 - a. Valitse  **Ohjelmat**.
 - b. Valitse **Dell-tulostimet**.
 - c. Valitse **Dell 968 AIO Printer**.

Windows XP ja Windows 2000:

Valitse **Käynnistä**® **Ohjelmat** tai **Kaikki ohjelmat**® **Dell-tulostimet**® **Dell 968 AIO Printer**.

5. Valitse **Dell All-In-One-keskus**.
Dell All-In-One-keskus avautuu.
 6. Valitse **Esikatselu**.
 7. Valitse kuvasta tulostettava osa pisteiviivojen avulla.
 8. Valitse ensin kopioiden määrä (1–99) ja sitten väriasetukset avattavasta **Kopioi**-valikosta.
 9. Voit muokata kopiointityötä edelleen valitsemalla **Katso lisää kopiointiasetuksia**.
 10. Kun olet muokannut asetukset, valitse **Kopioi nyt**.
-

Kaksipuolisen asiakirjan kopioiminen

1. Lisää alkuperäinen asiakirja asiakirjansyöttölaitteeseen.



2. Siirry päävalikossa **ylänuolinäppäimellä** ▲ kohtaan **Kopioi** ja paina **Valitse**-näppäintä ✓.
3. Siirry **Kopiointitila**-valikossa **ylä-** tai **alänuolinäppäimellä** ▲ ▼ kohtaan **Kaksipuoliset kopiot**.
4. Siirry vasemmalla tai oikealla **nuolinäppäimellä** ◀ ▶ kohtaan **2-puolinen alkuperäinen, 2-puolinen kopio** (jos laitteessa ei ole valinnasta arkinkääntäjää) tai **2-puolinen alkuperäinen, 2-puolinen kopio** (jos laitteessa on valinnainen arkinkääntäjä) ja paina **Valitse**-näppäintä ✓.
5. Paina **Aloita**-näppäintä ⏪.

Kun alkuperäinen asiakirja tulee ulos asiakirjansyöttölaitteesta, seuraa nestekidenäytön ohjeita.

Kaksipuolinen kopiointi

Voit tehdä asiakirjasta automaattisesti kaksipuolisen kopion hankkimalla ja asentamalla valinnaisen arkinkääntäjän. Kun käytössä on valinnainen arkinkääntäjä, sivuja ei tarvitse kääntää käsin. Arkinkääntäjä ottaa paperin ja antaa tulostimen tulostaa tyhjälle puolelle.

 **HUOMAUTUS:** Kaksipuolisia kopioita voi tehdä Letter- tai A4-kokoiselle tavalliselle paperille. Älä tee kaksipuolisia kopioita kirjekuoriin, kortteihin tai valokuvapaperille.

1. Lisää alkuperäinen asiakirja asiakirjansyöttölaitteeseen.



2. Siirry päävalikossa **ylänuolinäppäimellä** ▲ kohtaan **Kopioi** ja paina **Valitse**-näppäintä ✓.
3. Siirry **Kopiointitila**-valikossa **ylä-** tai **alänuolinäppäimellä** ▲ ▼ kohtaan **Kaksipuoliset kopiot**.
4. Siirry vasemmalla tai oikealla **nuolinäppäimellä** ◀ ▶ kohtaan **1-puolinen alkuperäinen, 2-puolinen kopio** (jos kopioit yksipuolista asiakirjaa) tai **2-puolinen alkuperäinen, 2-puolinen kopio** (jos kopioit kaksipuolista asiakirjaa) ja paina **Valitse**-näppäintä ✓.
5. Paina **Aloita**-näppäintä ⏪.

Kopiointiasetusten muuttaminen

Käyttöpaneelin avulla

Jos käytät tulostinta kopiokoneena, voit muuttaa kopiointiasetuksia käyttöpaneelin **Kopiointitila**-valikoista. Lisätietoja asetuksista on aiheessa [Kopiointitila](#).

Tietokoneen avulla

1. Windows Vistassa:

- Valitse  **Ohjelmat**.
- Valitse **Dell-tulostimet**.
- Valitse **Dell 968 AIO Printer**.

Windows XP ja Windows 2000:

Valitse **Käynnistä**® **Ohjelmat** tai **Kaikki ohjelmat**® **Dell-tulostimet**® **Dell 968 AIO Printer**.

2. Valitse **Dell All-In-One-keskus**.

Dell All-In-One-keskus avautuu.

3. Valitse kopioiden määrä (1–99) ja väriasetukset avattavasta **Kopioi**-valikosta.

4. Valitsemalla **Katso lisää kopiointiasetuksia** voit

- valita kopiointilaatuasetuksen
- valita paperikoon
- valita alkuperäisen asiakirjan koon
- vaalentaa tai tummentaa asiakirjaa
- pienentää tai suurentaa asiakirjaa.

5. Valitse **Lisäasetukset**-painike, kun haluat muuttaa esimerkiksi paperikoon tai paperilaadun asetusta.

6. Tee haluamasi muutokset valitsemalla seuraavat välilehdet:

| Välilehti: | Toiminto: |
|------------------|--|
| Tulosta | <ul style="list-style-type: none">• Paperikoon ja -lajin valitseminen.• Reunuksettomien tulostusten asetusten valitseminen.• Tulostuslaadun valitseminen.• kopioiden lajittelu• viimeisen sivun tulostaminen ensimmäisenä. |
| Skannaa | <ul style="list-style-type: none">• Värien määrän ja skannaustarkkuuden valitseminen.• Skannatun kohteen leikkaaminen automaattisesti.• automaattisen leikkauksen herkkyuden säätäminen• skannattavan alueen koon määrittäminen. |
| Kuvanparannukset | <ul style="list-style-type: none">• Kuvien suoristaminen skannauksen jälkeen.• Epäselvien kuvien terävöittäminen.• Kuvan kirkkauden parantaminen.• Kuvan värinkorjauskäyrän (gamman) korjaaminen. |
| Rasterikuviot | <ul style="list-style-type: none">• Harmaasävykuvan muuntaminen mustavalkoiseksi pistekuvioksi.• Kuvakuvien poistaminen aikakaus- ja sanomalehdistä (pelkistäminen). |

- Väriasiakirjojen taustahälyn vähentäminen.

7. Valitse **OK**.

8. Kun olet muokannut asetukset, valitse **Kopioi nyt**.

Liite

- [Dellin tekninen tukipalvelukäytäntö](#)
 - [Dellin yhteystiedot](#)
 - [Takuu ja palautusoikeus](#)
-

Dellin tekninen tukipalvelukäytäntö

Teknisen tukihenkilön tekninen tuki edellyttää, että asiakas auttaa vianmäärityksessä ja osallistuu siihen. Tekninen tukipalvelu palauttaa käyttöjärjestelmän, sovellusohjelmiston ja laitteisto-ohjaimien alkuperäisen kokoonpanon, jossa Dell on ne toimittanut, sekä tarkistaa tulostimen ja kaikkien Dellin asentamien laitteiden asianmukaisen toiminnan. Teknisen tukihenkilön tukipalvelujen lisäksi käytettävissä on Dellin tekninen tukisivusto. Teknisiä lisätukivaihtoehtoja saattaa olla käytettävissä lisämaksusta.

Dell tuottaa tulostimia ja Dellin asentamia ohjelmistoja ja lisälaitteita varten rajoitettuja teknisiä tukipalveluja. Alkuperäinen valmistaja tuottaa muiden valmistajien ohjelmistojen ja lisälaitteiden tukipalvelut. Tämä koskee myös tuotteita, jotka on toimittanut Software Peripherals (DellWare), ReadyWare ja Custom Factory Integration (CFI/DellPlus)

Dellin yhteystiedot

Voit myös käydä Dellin tukisivustossa osoitteessa support.dell.com. Valitse alue DELLIN TUKIPALVELUN TERVETULOJA - sivulta ja ilmoita sen jälkeen pyydytetyt tiedot työkalujen ja ohjeiden käyttämiseksi.

Voit ottaa Delliin sähköisesti yhteyttä seuraavissa sivustoissa:

- Web-sivusto

www.dell.com/

www.dell.com/ap/ (vain Aasian/Tyynenmeren maat)

www.dell.com/jp/ (vain Japani)

www.euro.dell.com (vain Eurooppa)

www.dell.com/la/ (Latinalainen Amerikka ja Karibianmeren maat)

www.dell.ca (vain Kanada)

- Nimetön tiedostonsiirtoprotokolla (FTP)

ftp.dell.com

Kirjaudu käyttäjänimellä "anonymous", ja käytä salasananana omaa sähköpostiosoitettasi.

- Elektroninen tukipalvelu

mobile_support@us.dell.com

support@us.dell.com

la-techsupport@dell.com (vain Latinalainen Amerikka ja Karibianmeren maat)

apsupport@dell.com (vain Aasian/Tyynenmeren maat)

support.jp.dell.com (vain Japani)

support.euro.dell.com (vain Eurooppa)

- Elektroninen avainasiakaspalvelu

apmarketing@dell.com (vain Aasian/Tyynenmeren maat)

sales_canada@dell.com (vain Kanada)

Takuu ja palautusoikeus

Dell Inc. ("Dell") valmistaa laitteistotuotteensa osista ja komponenteista, jotka ovat uusia tai uuden veroisia alalla hyväksytyjen käytäntöjen mukaisesti. Lisätietoja Dellin tulostimelle myöntämästä takuusta on *Omistajan oppaassa*.

Skannaaminen

- [Yksisivuisten asiakirjojen tai valokuvien skannaaminen](#)
- [Useiden valokuvien skannaaminen yhteen tiedostoon](#)
- [Monisivuisten asiakirjojen skannaaminen](#)
- [Skannaaminen verkon kautta](#)
- [Tietokoneen nimen ja PIN-tunnuksen asettaminen](#)
- [Skannatun tekstin muokkaaminen optisen merkkien tunnistamisen \(OCR\) avulla](#)
- [Skannattujen kuvien muokkaaminen](#)
- [Kuvan tallentaminen tietokoneeseen](#)
- [Skannatun kuvan tai asiakirjan lähettäminen sähköpostilla](#)
- [Kuvien tai asiakirjojen koon muuttaminen](#)
- [Sanomalehdistä skannattujen kohteiden siistiminen](#)
- [Valokuvakokoelman muuntaminen sähköiseen muotoon](#)
- [Skannausasetusten muuttaminen](#)

Yksisivuisten asiakirjojen tai valokuvien skannaaminen

1. Käynnistä tietokone ja tulostin ja varmista, että ne on kytketty toisiinsa.
2. Aseta alkuperäinen asiakirja paikalleen. Lisätietoja on kohdassa [Alkuperäisten asiakirjojen lisääminen](#).



HUOMAUTUS: Älä lisää asiakirjansyöttölaitteeseen postikortteja, valokuvakortteja, valokuvapaperia tai pieniä kuvia. Aseta ne skannaustasolle.

3. *Windows Vistassa™:*
 - a. Valitse  **Ohjelmat**.
 - b. Valitse **Dell-tulostimet**.
 - c. Valitse **Dell 968 AIO Printer**.

Windows® XP tai Windows 2000:

Valitse **Käynnistä® Ohjelmat** tai **Kaikki ohjelmat® Dell-tulostimet® Dell 968 AIO Printer**.

4. Valitse **Dell All-In-One-keskus**.

Dell All-In-One-keskus avautuu.
5. Valitse avattavasta **Lähetä skannattu kuva kohteeseen** -valikosta ohjelma, jota haluat käyttää.



HUOMAUTUS: Jos haluttu ohjelma ei ole luettelossa, valitse avattavasta valikosta **Etsi lisää**. Seuraavassa ikkunassa voit etsiä ohjelman ja lisätä sen luetteloon valitsemalla **Lisää**.

6. Voit muokata skannaustyötä edelleen valitsemalla **Katso lisää skannausasetuksia**.
 7. Kun olet muokannut asetukset, valitse **Skannaa nyt**.
-

Useiden valokuvien skannaaminen yhteen tiedostoon

 **HUOMAUTUS:** Jotkin ohjelmat eivät tue useiden sivujen skannaamista.

1. Käynnistä tietokone ja tulostin ja varmista, että ne on kytketty toisiinsa.
2. Aseta alkuperäinen asiakirja skannaustasolle. Lisätietoja on kohdassa [Alkuperäisten asiakirjojen lisääminen](#).
3. *Windows Vistassa:*

- a. Valitse  **Ohjelmat**.
- b. Valitse **Dell-tulostimet**.
- c. Valitse **Dell 968 AIO Printer**.

Windows XP ja Windows 2000:

Valitse **Käynnistä® Ohjelmat** tai **Kaikki ohjelmat® Dell-tulostimet® Dell 968 AIO Printer**.

4. Valitse **Dell All-In-One-keskus**.
Dell All-In-One-keskus avautuu.
5. Valitse käytettävä ohjelma avattavasta **Lähetä skannattu kuva kohteeseen** -valikosta.

 **HUOMAUTUS:** Jos haluttu ohjelma ei ole luettelossa, valitse avattavasta valikosta **Etsi lisää**. Seuraavassa ikkunassa voit etsiä ohjelman ja lisätä sen luetteloon valitsemalla **Lisää**.

6. Voit muokata skannaustyötä edelleen valitsemalla **Katso lisää skannausasetuksia**.
7. Valitse **Lisäasetukset**-painike.
Skannauksen lisäasetukset -valintaikkuna avautuu.
8. Valitse **Skannaa**-välilehdessä **Skannaa useita kohteita ennen tulostamista** -valintaruutu.
9. Valitse **OK**.
10. Kun olet muokannut asetukset, valitse **Skannaa nyt**.

Ensimmäisen sivun skannaamisen jälkeen näyttöön tulee kysymys: **Skannataanko toinen sivu?**

11. Aseta seuraava sivu skannaustasolle ja valitse **Kyllä**. Toista toimet, kunnes olet skannannut kaikki sivut.
12. Kun skannaus on valmis, valitse **Ei**.

Kun tulostin skannaa viimeinen sivun tai kuvan, valitussa sovelluksessa luodaan yksi tiedosto, jossa on kaikki skannatut sivut tai kuvat.

Monisivuisten asiakirjojen skannaaminen

 **HUOMAUTUS:** Jotkin ohjelmat eivät tue useiden sivujen skannaamista.

1. Käynnistä tietokone ja tulostin ja varmista, että ne on kytketty toisiinsa.
2. Lisää alkuperäinen asiakirja asiakirjansyöttölaitteeseen.



3. *Windows Vistassa:*

- a. Valitse  **Ohjelmat**.
- b. Valitse **Dell-tulostimet**.
- c. Valitse **Dell 968 AIO Printer**.

Windows XP ja Windows 2000:

Valitse **Käynnistä® Ohjelmat** tai **Kaikki ohjelmat® Dell-tulostimet® Dell 968 AIO Printer**.

4. Valitse **Dell All-In-One-keskus**.

Dell All-In-One-keskus avautuu.

5. Valitse avattavasta **Lähetä skannattu kuva kohteeseen** -valikosta ohjelma, jota haluat käyttää.

 **HUOMAUTUS:** Jos haluttu ohjelma ei ole luettelossa, valitse avattavasta valikosta **Etsi lisää**. Seuraavassa ikkunassa voit etsiä ohjelman ja lisätä sen luetteloon valitsemalla **Lisää**.

6. Voit muokata skannaustyötä edelleen valitsemalla **Katso lisää skannausasetuksia**.

7. Kun olet muokannut asetukset, valitse **Skannaa nyt**.

Tulostin skannaa kaikki asiakirjansyöttölaitteeseen lisätyt sivut. Kun kaikki asiakirjansyöttölaitteessa olevat sivut on skannattu, valitussa sovelluksessa luodaan yksi tiedosto, jossa on kaikki skannatut sivut.

Skannaaminen verkon kautta

1. Käynnistä tietokone ja tulostin ja varmista, että ne on kytketty toisiinsa.
2. Tarkista, että sekä tietokone että tulostin on liitetty verkkoon.

 **HUOMAUTUS:** Dell™-tulostimen voi liittää verkkoon vain Dell-verkkosovittimella (myydään erikseen).

3. Aseta alkuperäinen asiakirja paikalleen.

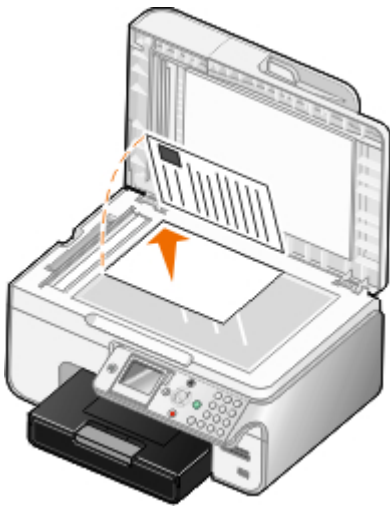



4. Siirry päävalikossa **ylä-** tai **alenuolinäppäimellä**  kohtaan **Skannaa** ja paina **Valitse**-näppäintä .

Tulostin havaitsee automaattisesti, onko se liitetty verkkoon. Jos se on liitetty verkkoon, **Palvelimen valinta** -näyttö tulee näkyviin. Jos sitä ei ole liitetty verkkoon, **Skannaustila**-valikko tulee näkyviin.

5. Valitse **Palvelimen valinta** -näytössä tietokone, johon asiakirja halutaan lähettää ja paina **Valitse**-näppäintä .

 **HUOMAUTUS:** Tietokoneessa on oltava asennettu tulostinohjelmisto. Voit asentaa tulostinohjelmiston *Ohjaimet ja apuohjelmat* -CD-levyltä.

6. Kirjoita tarvittaessa isäntätietokoneessa määritetty nelinumeroinen PIN-koodi ja paina sitten **Valitse**-näppäintä .

 **HUOMAUTUS:** Voit katsoa tai muuttaa PIN-tunnusta tai sen tietokoneen nimeä, johon haluat lähettää skannauksen. Lisätietoja on kohdassa [Tietokoneen nimen ja PIN-tunnuksen asettaminen](#). Oletusarvoisesti PIN-tunnusta ei kysytä. Sitä kysytään vain, jos PIN-tunnus on määritetty.

Tulostin lataa sovellusluettelon tietokoneesta.

7. Valitse **Skannaa** kohteeseen -kohdassa jokin muu sovellus vasemmalla tai oikealla **nuolinäppäimellä** .

8. Tee tarvittavat muutokset skannausasetuksiin ja paina **Aloita**-näppäintä .

Skannaus avautuu valitussa tietokoneessa.

Tietokoneen nimen ja PIN-tunnuksen asettaminen

Tietokoneelle on määritettävä nimi, jolla sen löytää **Palvelimen valinta** -näytöstä skannattaessa verkon välityksellä. Jos haluat rajoittaa skannattujen kuvien lähettämistä käyttämäsi tietokoneeseen, voit määrittää verkkoskannauksen PIN-koodin (Personal Identification Number).

1. *Windows Vistassa:*

- Valitse  **Ohjauspaneeli**.
- Valitse **Laitteisto ja ääni**.
- Valitse **Tulostimet**.

Valitse *Windows XP:ssä* **Käynnistä** ® **Asetukset** ® **Ohjauspaneeli** ® **Tulostimet ja muut laitteet** ® **Tulostimet ja faksit**.

Valitse *Windows 2000:ssä* **Käynnistä** ® **Asetukset** ® **Tulostimet**.

2. Napsauta tulostimen kuvaketta kakkospainikkeella ja valitse sitten **Tulostusmääritykset**.

Näyttöön tulee **Tulostusmääritykset**-valintaikkuna.

3. Valitse **Huolto**-välilehdessä **Verkkotuki**.

Dell-verkkoasetukset -valintaikkuna avautuu.

4. Valitse **Dell-verkkoyhteysasetukset**-valintaikkunassa **Vaihda tietokoneen nimi ja PIN verkkoskannausta varten**.
5. Seuraa näytön ohjeita.
6. Kun tietokoneen nimi tai PIN-tunnus on määritetty, valitse **OK**.

Skannatun tekstin muokkaaminen optisen merkkien tunnistamisen (OCR) avulla

OCR-ohjelmisto muuntaa skannatun kuvan tekstinkäsittelyohjelmassa muokattavaksi tekstiksi. Tulostimen mukana toimitettiin OCR-ohjelmisto, jonka asennuksen olisi pitänyt tapahtua samaan aikaan tulostinohjelmiston asennuksen kanssa.

 **HUOMAUTUS:** Jos tulostinohjaimet ja ohjelmisto on ladattu Dellin web-sivustosta, OCR-ohjelmisto ei ollut sen mukana.

 **HUOMAUTUS:** Japania tai yksinkertaistettua kiinaa käyttävät asiakkaat: tarkistakaa, että tietokoneeseen on asennettu OCR-ohjelmisto.

1. Käynnistä tietokone ja tulostin ja varmista, että ne on kytketty toisiinsa.
2. Aseta alkuperäinen asiakirja paikalleen.



3. *Windows Vistassa:*

- a. Valitse  **Ohjelmat**.
- b. Valitse **Dell-tulostimet**.
- c. Valitse **Dell 968 AIO Printer**.

Windows XP ja Windows 2000:

Valitse **Käynnistä® Ohjelmat** tai **Kaikki ohjelmat® Dell-tulostimet® Dell 968 AIO Printer**.

4. Valitse **Dell All-In-One-keskus**.

Dell All-In-One-keskus avautuu.

5. Valitse **Lähetä skannatut kuvat kohteeseen** -valikosta tekstinkäsittelyohjelma, jota haluat käyttää.

 **HUOMAUTUS:** Jos haluttu ohjelma ei ole luettelossa, valitse avattavasta valikosta **Etsi lisää**. Seuraavassa ikkunassa voit etsiä ohjelman ja lisätä sen luetteloon valitsemalla **Lisää**.

6. Voit muokata skannaustyötä edelleen valitsemalla **Katso lisää skannausasetuksia**.
 7. Valitse **Lisäasetukset**-painike.
Skannauksen lisäasetukset -valintaikkuna avautuu.
 8. Varmista **Skannaaminen**-välilehdessä, että **Muunna skannattu kohde tekstiksi** -valintaruutu on valittu.
 9. Valitse **OK**.
 10. Kun olet muokannut asetukset, valitse **Skannaa nyt**.
Skannattu teksti avautuu valitussa ohjelmassa.
-

Skannattujen kuvien muokkaaminen

1. Käynnistä tietokone ja tulostin ja varmista, että ne on kytketty toisiinsa.
2. Aseta alkuperäinen asiakirja paikalleen. Lisätietoja on kohdassa [Alkuperäisten asiakirjojen lisääminen](#).
3. *Windows Vistassa:*
 - a. Valitse  **Ohjelmat**.
 - b. Valitse **Dell-tulostimet**.
 - c. Valitse **Dell 968 AIO Printer**.

Windows XP ja Windows 2000:

Valitse **Käynnistä® Ohjelmat** tai **Kaikki ohjelmat® Dell-tulostimet® Dell 968 AIO Printer**.

4. Valitse **Dell All-In-One-keskus**.
Dell All-In-One-keskus avautuu.
5. Valitse avattavasta **Lähetä skannattu kuva kohteeseen** -valikosta ohjelma, jota haluat käyttää.



HUOMAUTUS: Jos haluttu ohjelma ei ole luettelossa, valitse avattavasta valikosta **Etsi lisää...** Seuraavassa ikkunassa voit etsiä ohjelman ja lisätä sen luetteloon valitsemalla **Lisää**.

6. Voit muokata skannaustyötä edelleen valitsemalla **Katso lisää skannausasetuksia**.
7. Kun olet muokannut asetukset, valitse **Skannaa nyt**.
Kun laite on käsitellyt kuvan, se avautuu valitussa ohjelmassa.
8. Muokkaa kuvaa ohjelman työkaluilla. Käytössä voi olla seuraavia toimintoja:
 - punasilmäisyyden poistaminen
 - kuvan leikkaaminen
 - tekstin lisääminen kuvaan
 - kuvan kirkkauden ja kontrastin säätäminen.

Lisätietoja on kuvankäsittelyohjelman mukana toimitetuissa käyttöohjeissa.

Kuvan tallentaminen tietokoneeseen

1. Käynnistä tietokone ja tulostin ja varmista, että ne on kytketty toisiinsa.
2. Aseta alkuperäinen asiakirja paikalleen. Lisätietoja on kohdassa [Alkuperäisten asiakirjojen lisääminen](#).
3. *Windows Vistassa:*
 - a. Valitse ® **Ohjelmat**.
 - b. Valitse **Dell-tulostimet**.
 - c. Valitse **Dell 968 AIO Printer**.

Windows XP ja Windows 2000:
Valitse **Käynnistä**® **Ohjelmat** tai **Kaikki ohjelmat**® **Dell-tulostimet**® **Dell 968 AIO Printer**.
4. Valitse **Dell All-In-One-keskus**.
Dell All-In-One-keskus avautuu.
5. Valitse **Erikoistoiminnot**-osassa **Tallenna kuva tietokoneeseen**.
6. Tallenna kuva tietokoneeseen noudattamalla näytön ohjeita.

Skannatun kuvan tai asiakirjan lähettäminen sähköpostilla

 **HUOMAUTUS:** Jos tulostin on liitetty verkkoon langattomalla tai Ethernet-yhteydellä, skannaus on aloitettava tulostimen käyttöpaneelista. Lisätietoja on kohdassa [Verkkoon yhdistetystä tulostimesta](#).

1. Käynnistä tietokone ja tulostin ja varmista, että ne on kytketty toisiinsa.
2. Aseta alkuperäinen asiakirja paikalleen. Lisätietoja on kohdassa [Alkuperäisten asiakirjojen lisääminen](#).
3. *Windows Vistassa:*
 - a. Valitse ® **Ohjelmat**.
 - b. Valitse **Dell-tulostimet**.
 - c. Valitse **Dell 968 AIO Printer**.





Windows XP ja Windows 2000:
Valitse **Käynnistä**® **Ohjelmat** tai **Kaikki ohjelmat**® **Dell-tulostimet**® **Dell 968 AIO Printer**.
4. Valitse **Dell All-In-One-keskus**.
Dell All-In-One-keskus avautuu.
5. Valitse **Erikoistoiminnot**-osassa **Lähetä kuva tai asiakirja sähköpostilla**.
6. Valmistelee asiakirja sähköpostittamista varten näytön ohjeiden mukaisesti.
7. Valitse **Seuraava**.
8. Avaa sähköpostiohjelma, kirjoita viesti asiakirjan mukaan ja lähetä se.

 **HUOMAUTUS:** Lisätietoja asiakirjojen liittämisestä sähköpostiviestiin on sähköpostiohjelman Ohje-toiminnossa.

Verkkoon yhdistetystä tulostimesta

1. Käynnistä tietokone ja tulostin ja varmista, että ne on kytketty toisiinsa.
2. Tarkista, että sekä tietokone että tulostin on liitetty verkkoon.

 **HUOMAUTUS:** Dell-tulostimen voi liittää verkkoon vain Dell-verkkosovittimella (myydään erikseen).



3. Aseta alkuperäinen asiakirja paikalleen. Lisätietoja on kohdassa [Alkuperäisten asiakirjojen lisääminen](#).
4. Siirry tulostimen käyttöpaneelissa **ylä-** tai **alanuolinäppäimellä**   kohtaan **Skannaa** ja paina sitten **Valitse**-näppäintä .
5. Valitse **Palvelimen valinta** -näytössä tietokone, johon asiakirja halutaan lähettää ja paina **Valitse**-näppäintä .

 **HUOMAUTUS:** Tietokoneessa on oltava asennettu tulostinohjelmisto. Voit asentaa tulostinohjelmiston *Ohjaimet ja apuohjelmat* -CD-levyltä.

6. Kirjoita tarvittaessa isäntätietokoneessa määritetty nelinumeroinen PIN-koodi ja paina sitten **Valitse**-näppäintä .

 **HUOMAUTUS:** Voit katsoa tai muuttaa PIN-tunnusta tai sen tietokoneen nimeä, johon haluat lähettää skannauksen. Lisätietoja on kohdassa [Tietokoneen nimen ja PIN-tunnuksen asettaminen](#). Oletusarvoisesti PIN-tunnusta ei kysytä. Sitä kysytään vain, jos PIN-tunnus on määritetty.

Tulostin lataa sovellusluettelon tietokoneesta.

7. Siirry **Skannaa** kohteeseen -kohdassa vasemmalla tai oikealla **nuolinäppäimellä**   kohtaan **Sähköposti**.
8. Tee tarvittavat muutokset skannausasetuksiin ja paina **Aloita**-näppäintä .

Tulostin liittää skannauksen uuteen sähköpostiviestiin oletusarvoisessa sähköpostisovelluksessa. Kirjoita viesti asiakirjan mukaan ja lähetä se.

Kuvien tai asiakirjojen koon muuttaminen

1. Käynnistä tietokone ja tulostin ja varmista, että ne on kytketty toisiinsa.
2. Aseta alkuperäinen asiakirja paikalleen. Lisätietoja on kohdassa [Alkuperäisten asiakirjojen lisääminen](#).
3. *Windows Vistassa:*

- a. Valitse  **Ohjelmat**.
- b. Valitse **Dell-tulostimet**.
- c. Valitse **Dell 968 AIO Printer**.

Windows XP ja Windows 2000:

Valitse **Käynnistä**® **Ohjelmat** tai **Kaikki ohjelmat**® **Dell-tulostimet**® **Dell 968 AIO Printer**.

4. Valitse **Dell All-In-One-keskus**.

Dell All-In-One-keskus avautuu.

5. Valitse **Esikatselu**.

 **HUOMAUTUS:** Jos skannauksen koko (se näytetään esikatseluikkunan oikeassa yläkulmassa) näkyy punaisena, järjestelmäresurssit eivät riitä valitsemasi kokoisen tai tarkkuuksisen asiakirjan skannaamiseen. Voit korjata ongelman pienentämällä joko skannaustarkkuutta tai skannausalueen kokoa.

6. Valitse **Erikoistoiminnot**-osassa **Suurena tai pienennä kuvan kokoa**.
7. Valitse uuden kuvan koko näytön ohjeiden avulla.
8. Kun olet muokannut kuvaa, valitse **Skannaa nyt**.

Sanomalehdistä skannattujen kohteiden siistiminen

1. Käynnistä tietokone ja tulostin ja varmista, että ne on kytketty toisiinsa.
2. Aseta sanomalehtiartikkeli tai lehtileike skannaustasolle skannattava puoli alaspäin.

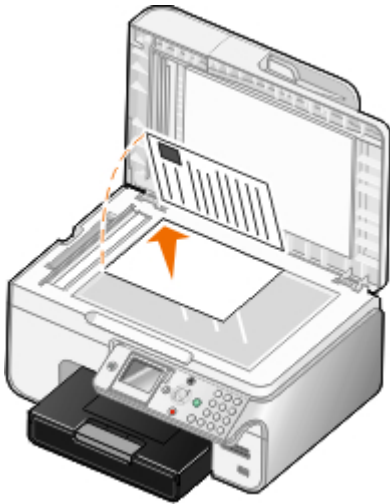

3. *Windows Vistassa:*
 - a. Valitse  **Ohjelmat**.
 - b. Valitse **Dell-tulostimet**.
 - c. Valitse **Dell 968 AIO Printer**.

Windows XP ja Windows 2000:

Valitse **Käynnistä® Ohjelmat** tai **Kaikki ohjelmat® Dell-tulostimet® Dell 968 AIO Printer**.

4. Valitse **Dell All-In-One-keskus**.

Dell All-In-One-keskus avautuu.

5. Valitse **Katso lisää skannausasetuksia** tai **Katso lisää kopiointiasetuksia**.
6. Valitse **Lisäasetukset**.

Skannauksen lisäasetukset -valintaikkuna avautuu.

7. Valitse **Rasterikuviot**-välilehdessä **Poista kuvakuviot aikakauslehdestä/sanomalehdestä (pelkistä)** -valintaruutu.
 8. Valitse **Paras laatu**- tai **Paras nopeus** -asetus.
 9. Valitse avattavasta **Mitä skannattiin?** -valikosta skannatun tai kopioidun kohteen tyyppi.
 10. Tallenna asetukset valitsemalla **OK**.
 11. Skannaa tai kopioi kohde.
-

Valokuvakokeelman muuntaminen sähköiseen muotoon

1. Käynnistä tietokone ja tulostin ja varmista, että ne on kytketty toisiinsa.

2. *Windows Vistassa:*

- a. Valitse ® **Ohjelmat**.
- b. Valitse **Dell-tulostimet**.
- c. Valitse **Dell 968 AIO Printer**.

Windows XP ja Windows 2000:

Valitse **Käynnistä**® **Ohjelmat** tai **Kaikki ohjelmat**® **Dell-tulostimet**® **Dell 968 AIO Printer**.

3. Valitse **Dell All-In-One-keskus**.

Dell All-In-One-keskus avautuu.

4. Valitse **Erikoistoiminnot**-osasta **MagiChop - Tallenna useita valokuvia**.

5. Aseta valokuvat skannaustasolle irrallaan toisistaan ja skannausyksikön reunoista.

6. Valitse **Esikatsele kuvaa (pakollinen)**.

7. Vaihda kuvatiedostojen sijainti.

8. Jos haluat käyttää kierto- ja nimeämisasetuksia skannauksen jälkeen, valitse **Anna tallennuksen aikana kierto- ja uudelleennimeämisasetukset**.

9. Valitse **Skannaa nyt**.

Skannausasetusten muuttaminen

Käyttöpaneelin avulla

Kopiointiasetuksia voi muuttaa käyttöpaneelin **Skannaustila**-valikosta. Lisätietoja asetuksista on aiheessa [Skannaustila](#).

Tietokoneen avulla

1. *Windows Vistassa:*

- a. Valitse ® **Ohjelmat**.
- b. Valitse **Dell-tulostimet**.
- c. Valitse **Dell 968 AIO Printer**.

Windows XP ja Windows 2000:

Valitse **Käynnistä**® **Ohjelmat** tai **Kaikki ohjelmat**® **Dell-tulostimet**® **Dell 968 AIO Printer**.

2. Valitse **Dell All-In-One-keskus**.

Dell All-In-One-keskus avautuu.

3. Valitse avattavasta **Lähetä skannatut kuvat kohteeseen** -valikosta ohjelma, jota haluat käyttää.



HUOMAUTUS: Jos haluttu ohjelma ei ole luettelossa, valitse avattavasta valikosta **Etsi lisää....** Seuraavassa ikkunassa voit etsiä ohjelman ja lisätä sen luetteloon valitsemalla **Lisää**.

4. Valitsemalla **Katso lisää skannausasetuksia** voit

- valita skannattavan kuvan tyyppin
- valita skannauslaadun.

5. Valitse **Lisäasetukset**-painike, kun haluat muuttaa esimerkiksi paperikoon tai paperilaadun asetusta.

6. Tee haluamasi muutokset valitsemalla seuraavat välilehdet:

| Välilehti: | Toiminto: |
|------------------|--|
| Skannaa | <ul style="list-style-type: none">• värimäärän valitseminen• skannaustarkkuuden valitseminen• automaattisen leikkauksen herkkyyden säätäminen• skannattavan alueen valitseminen• skannattujen kohteiden muuttaminen tekstiksi tekstintunnistusohjelman avulla• sen ilmaiseminen, että skannaat useita kohteita• niiden ohjelmien luettelon päivittäminen, joihin skannaukset voi lähettää• oletusfaksiohjaimen päivittäminen. |
| Kuvanparannukset | <ul style="list-style-type: none">• Kuvien suoristaminen skannauksen jälkeen.• Epäselvien kuvien terävöittäminen.• Kuvan kirkkauden parantaminen.• Kuvan värinkorjauskäyrän (gamman) korjaaminen. |
| Rasterikuviot | <ul style="list-style-type: none">• Harmaasävykuvan muuntaminen mustavalkoiseksi pistekuvioksi.• Kuvakuvioiden poistaminen aikakaus- ja sanomalehdistä (pelkistäminen).• Väriasiakirjojen taustahälyn vähentäminen. |

7. Valitse **OK**.

8. Kun olet muokannut asetukset, valitse **Skannaa nyt**.

Käyttöoikeustietoja

- [BSD License and Warranty statements](#)
- [GNU License](#)

Tämän CD-levyn muut open source -käyttöoikeussopimukset ovat tiedostossa D:\\Drivers\\XPS\\Zopen.pdf.

Tulostimen vakio-ohjelmistoon kuuluvat seuraavat osat:

- Dellin ja/tai kolmannen osapuolen kehittämät ohjelmat, joihin niillä on tekijänoikeudet
- Dellin muuttamat ohjelmistot, joiden käyttöoikeudet perustuvat GNU General Public License version 2 - käyttöoikeuksiin ja GNU Lesser General Public License version 2.1 -käyttöoikeuksiin
- BSD-lisenssin ja takuun ehtojen mukaisesti lisensoitu ohjelmisto
- Ohjelmisto perustuu osittain Independent JPEG Groupin työhön.

Dellin GNU-käyttöoikeuksien perusteella muuttamat ohjelmistot ovat ilmaisia, ja käyttäjä voi jaella niitä edelleen ja/tai muuttaa niitä edellä esitettyjen käyttöoikeuksien ehtojen mukaisesti. Käyttöoikeudet eivät anna käyttäjälle mitään oikeuksia tulostimen sisältämiin Dellin tai kolmannen osapuolen ohjelmistoihin, joihin niillä on tekijänoikeudet.

GNU-käyttöoikeuksien mukaiset ohjelmistot, joihin Dell on tehnyt muutoksia, toimitetaan aina ilman takuuta, minkä vuoksi Dellin toimittamat muutetut ohjelmistoversiot toimitetaan myös ilman takuuta. Lisätietoja on edellä mainittujen lisenssien vastuuvapauslausekkeissa.

BSD License and Warranty statements

Copyright (c) 1991 The Regents of the University of California. All rights reserved.

Redistribution and use in source and binary forms, with or without modification, are permitted provided that the following conditions are met:

1. Redistributions of source code must retain the above copyright notice, this list of conditions and the following disclaimer.
2. Redistributions in binary form must reproduce the above copyright notice, this list of conditions and the following disclaimer in the documentation and/or other materials provided with the distribution.
3. The name of the author may not be used to endorse or promote products derived from this software without specific prior written permission.

THIS SOFTWARE IS PROVIDED BY THE AUTHOR ``AS IS'' AND ANY EXPRESS OR IMPLIED WARRANTIES, INCLUDING, BUT NOT LIMITED TO, THE IMPLIED WARRANTIES OF MERCHANTABILITY AND FITNESS FOR A PARTICULAR PURPOSE ARE DISCLAIMED. IN NO EVENT SHALL THE AUTHOR BE LIABLE FOR ANY DIRECT, INDIRECT, INCIDENTAL, SPECIAL, EXEMPLARY, OR CONSEQUENTIAL DAMAGES (INCLUDING, BUT NOT LIMITED TO, PROCUREMENT OF SUBSTITUTE GOODS OR SERVICES; LOSS OF USE, DATA, OR PROFITS; OR BUSINESS INTERRUPTION) HOWEVER CAUSED AND ON ANY THEORY OF LIABILITY, WHETHER IN CONTRACT, STRICT LIABILITY, OR TORT (INCLUDING NEGLIGENCE OR OTHERWISE) ARISING IN ANY WAY OUT OF THE USE OF THIS SOFTWARE, EVEN IF ADVISED OF THE POSSIBILITY OF SUCH DAMAGE.

GNU License

GENERAL PUBLIC LICENSE

Version 2, June 1991

Copyright (C) 1989, 1991 Free Software Foundation, Inc.

59 Temple Place, Suite 330, Boston, MA 02111-1307 USA

Everyone is permitted to copy and distribute verbatim copies of this license document, but changing it is not allowed.

Preamble

The licenses for most software are designed to take away your freedom to share and change it. By contrast, the GNU General Public License is intended to guarantee your freedom to share and change free software--to make sure the software is free for all its users. This General Public License applies to most of the Free Software Foundation's software and to any other program whose authors commit to using it. (Some other Free Software Foundation software is covered by the GNU Library General Public License instead.) You can apply it to your programs, too.

When we speak of free software, we are referring to freedom, not price. Our General Public Licenses are designed to make sure that you have the freedom to distribute copies of free software (and charge for this service if you wish), that you receive source code or can get it if you want it, that you can change the software or use pieces of it in new free programs; and that you know you can do these things.

To protect your rights, we need to make restrictions that forbid anyone to deny you these rights or to ask you to surrender the rights. These restrictions translate to certain responsibilities for you if you distribute copies of the software, or if you modify it.

For example, if you distribute copies of such a program, whether gratis or for a fee, you must give the recipients all the rights that you have. You must make sure that they, too, receive or can get the source code. And you must show them these terms so they know their rights.

We protect your rights with two steps: (1) copyright the software, and (2) offer you this license which gives you legal permission to copy, distribute and/or modify the software.

Also, for each author's protection and ours, we want to make certain that everyone understands that there is no warranty for this free software. If the software is modified by someone else and passed on, we want its recipients to know that what they have is not the original, so that any problems introduced by others will not reflect on the original authors' reputations.

Finally, any free program is threatened constantly by software patents. We wish to avoid the danger that redistributors of a free program will individually obtain patent licenses, in effect making the program proprietary. To prevent this, we have made it clear that any patent must be licensed for everyone's free use or not licensed at all.

The precise terms and conditions for copying, distribution and modification follow.

GNU GENERAL PUBLIC LICENSE

TERMS AND CONDITIONS FOR COPYING, DISTRIBUTION AND MODIFICATION

0. This License applies to any program or other work which contains a notice placed by the copyright holder saying it may be distributed under the terms of this General Public License. The "Program", below, refers to any such program or work, and a "work based on the Program" means either the Program or any derivative work under copyright law: that is to say, a work containing the Program or a portion of it, either verbatim or with modifications and/or translated into another language. (Hereinafter, translation is included without limitation in the term "modification".) Each licensee is addressed as "you". Activities other than copying, distribution and modification are not covered by this License; they are outside its scope. The act of running the Program is not restricted, and the output from the Program is covered only if its contents constitute a work based on the Program (independent of having been made by running the Program). Whether that is true depends on what the Program does.

1. You may copy and distribute verbatim copies of the Program's source code as you receive it, in any medium, provided that you conspicuously and appropriately publish on each copy an appropriate copyright notice and disclaimer of warranty; keep intact all the notices that refer to this License and to the absence of any warranty; and give any other recipients of the Program a copy of this License along with the Program.

You may charge a fee for the physical act of transferring a copy, and you may at your option offer warranty protection in exchange for a fee.

2. You may modify your copy or copies of the Program or any portion of it, thus forming a work based on the Program, and copy and distribute such modifications or work under the terms of Section 1 above, provided that you also meet all of these conditions:

a. You must cause the modified files to carry prominent notices stating that you changed the files and the date of any change.

b. You must cause any work that you distribute or publish, that in whole or in part contains or is derived from the Program or any part thereof, to be licensed as a whole at no charge to all third parties under the terms of this License.

c. If the modified program normally reads commands interactively when run, you must cause it, when started running for such interactive use in the most ordinary way, to print or display an announcement including an appropriate copyright notice and a notice that there is no warranty (or else, saying that you provide a warranty) and that users may redistribute the program under these conditions, and telling the user how to view a copy of this License. (Exception: if the Program itself is interactive but does not normally print such an announcement, your work based on the Program is not required to print an announcement.)

These requirements apply to the modified work as a whole. If identifiable sections of that work are not derived from the Program, and can be reasonably considered independent and separate works in themselves, then this License, and its terms, do not apply to those sections when you distribute them as separate works. But when you distribute the same sections as part of a whole which is a work based on the Program, the distribution of the whole must be on the terms of this License, whose permissions for other licensees extend to the entire whole, and thus to each and every part regardless of who wrote it.

Thus, it is not the intent of this section to claim rights or contest your rights to work written entirely by you; rather, the intent is to exercise the right to control the distribution of derivative or collective works based on the Program.

In addition, mere aggregation of another work not based on the Program with the Program (or with a work based on the Program) on a volume of a storage or distribution medium does not bring the other work under the scope of this License.

3. You may copy and distribute the Program (or a work based on it, under Section 2) in object code or executable form under the terms of Sections 1 and 2 above provided that you also do one of the following:

- a. Accompany it with the complete corresponding machine-readable source code, which must be distributed under the terms of Sections 1 and 2 above on a medium customarily used for software interchange; or,
- b. Accompany it with a written offer, valid for at least three years, to give any third party, for a charge no more than your cost of physically performing source distribution, a complete machine-readable copy of the corresponding source code, to be distributed under the terms of Sections 1 and 2 above on a medium customarily used for software interchange; or,
- c. Accompany it with the information you received as to the offer to distribute corresponding source code. (This alternative is allowed only for noncommercial distribution and only if you received the program in object code or executable form with such an offer, in accord with Subsection b above.)

The source code for a work means the preferred form of the work for making modifications to it. For an executable work, complete source code means all the source code for all modules it contains, plus any associated interface definition files, plus the scripts used to control compilation and installation of the executable. However, as a special exception, the source code distributed need not include anything that is normally distributed (in either source or binary form) with the major components (compiler, kernel, and so on) of the operating system on which the executable runs, unless that component itself accompanies the executable.

If distribution of executable or object code is made by offering access to copy from a designated place, then offering equivalent access to copy the source code from the same place counts as distribution of the source code, even though third parties are not compelled to copy the source along with the object code.

4. You may not copy, modify, sublicense, or distribute the Program except as expressly provided under this License. Any attempt otherwise to copy, modify, sublicense or distribute the Program is void, and will automatically terminate your rights under this License. However, parties who have received copies, or rights, from you under this License will not have their licenses terminated so long as such parties remain in full compliance.

5. You are not required to accept this License, since you have not signed it. However, nothing else grants you permission to modify or distribute the Program or its derivative works. These actions are prohibited by law if you do not accept this License. Therefore, by modifying or distributing the Program (or any work based on the Program), you indicate your acceptance of this License to do so, and all its terms and conditions for copying, distributing or modifying the Program or works based on it.

6. Each time you redistribute the Program (or any work based on the Program), the recipient automatically receives a license from the original licensor to copy, distribute or modify the Program subject to these terms and conditions. You may not impose any further restrictions on the recipients' exercise of the rights granted herein. You are not responsible for enforcing compliance by third parties to this License.

7. If, as a consequence of a court judgment or allegation of patent infringement or for any other reason (not limited to patent issues), conditions are imposed on you (whether by court order, agreement or otherwise) that contradict the conditions of this License, they do not excuse you from the conditions of this License. If you cannot distribute so as to satisfy simultaneously your obligations under this License and any other pertinent obligations, then as a consequence you may not distribute the Program at all. For example, if a patent license would not permit royalty-free redistribution of the Program by all those who receive copies directly or indirectly through you, then the only way you could satisfy both it and this License would be to refrain entirely from distribution of the Program.

If any portion of this section is held invalid or unenforceable under any particular circumstance, the balance of the section is intended to apply and the section as a whole is intended to apply in other circumstances.

It is not the purpose of this section to induce you to infringe any patents or other property right claims or to contest validity of any such claims; this section has the sole purpose of protecting the integrity of the free software distribution system, which is implemented by public license practices. Many people have made generous contributions to the wide range of software distributed through that system in reliance on consistent application of that system; it is up to the author/donor to decide if he or she is willing to distribute software through any other system and a licensee cannot impose that choice.

This section is intended to make thoroughly clear what is believed to be a consequence of the rest of this License.

8. If the distribution and/or use of the Program is restricted in certain countries either by patents or by copyrighted interfaces, the original copyright holder who places the Program under this License may add an explicit geographical

distribution limitation excluding those countries, so that distribution is permitted only in or among countries not thus excluded. In such case, this License incorporates the limitation as if written in the body of this License.

9. The Free Software Foundation may publish revised and/or new versions of the General Public License from time to time. Such new versions will be similar in spirit to the present version, but may differ in detail to address new problems or concerns.

Each version is given a distinguishing version number. If the Program specifies a version number of this License which applies to it and "any later version", you have the option of following the terms and conditions either of that version or of any later version published by the Free Software Foundation. If the Program does not specify a version number of this License, you may choose any version ever published by the Free Software Foundation.

10. If you wish to incorporate parts of the Program into other free programs whose distribution conditions are different, write to the author to ask for permission. For software which is copyrighted by the Free Software Foundation, write to the Free Software Foundation; we sometimes make exceptions for this. Our decision will be guided by the two goals of preserving the free status of all derivatives of our free software and of promoting the sharing and reuse of software generally.

NO WARRANTY

11. BECAUSE THE PROGRAM IS LICENSED FREE OF CHARGE, THERE IS NO WARRANTY FOR THE PROGRAM, TO THE EXTENT PERMITTED BY APPLICABLE LAW. EXCEPT WHEN OTHERWISE STATED IN WRITING THE COPYRIGHT HOLDERS AND/OR OTHER PARTIES PROVIDE THE PROGRAM "AS IS" WITHOUT WARRANTY OF ANY KIND, EITHER EXPRESSED OR IMPLIED, INCLUDING, BUT NOT LIMITED TO, THE IMPLIED WARRANTIES OF MERCHANTABILITY AND FITNESS FOR A PARTICULAR PURPOSE. THE ENTIRE RISK AS TO THE QUALITY AND PERFORMANCE OF THE PROGRAM IS WITH YOU. SHOULD THE PROGRAM PROVE DEFECTIVE, YOU ASSUME THE COST OF ALL NECESSARY SERVICING, REPAIR OR CORRECTION.

12. IN NO EVENT UNLESS REQUIRED BY APPLICABLE LAW OR AGREED TO IN WRITING WILL ANY COPYRIGHT HOLDER, OR ANY OTHER PARTY WHO MAY MODIFY AND/OR REDISTRIBUTE THE PROGRAM AS PERMITTED ABOVE, BE LIABLE TO YOU FOR DAMAGES, INCLUDING ANY GENERAL, SPECIAL, INCIDENTAL OR CONSEQUENTIAL DAMAGES ARISING OUT OF THE USE OR INABILITY TO USE THE PROGRAM (INCLUDING BUT NOT LIMITED TO LOSS OF DATA OR DATA BEING RENDERED INACCURATE OR LOSSES SUSTAINED BY YOU OR THIRD PARTIES OR A FAILURE OF THE PROGRAM TO OPERATE WITH ANY OTHER PROGRAMS), EVEN IF SUCH HOLDER OR OTHER PARTY HAS BEEN ADVISED OF THE POSSIBILITY OF SUCH DAMAGES.

END OF TERMS AND CONDITIONS

How to Apply These Terms to Your New Programs

If you develop a new program, and you want it to be of the greatest possible use to the public, the best way to achieve this is to make it free software which everyone can redistribute and change under these terms.

To do so, attach the following notices to the program. It is safest to attach them to the start of each source file to most effectively convey the exclusion of warranty; and each file should have at least the "copyright" line and a pointer to where the full notice is found.

1 April 1989

Lexmark International, Inc.

This General Public License does not permit incorporating your program into proprietary programs. If your program is a subroutine library, you may consider it more useful to permit linking proprietary applications with the library. If this is what you want to do, use the GNU Library General Public License instead of this License.

GNU LESSER GENERAL PUBLIC LICENSE

Version 2.1, February 1999

Copyright (C) 1991, 1999 Free Software Foundation, Inc.

59 Temple Place, Suite 330, Boston, MA 02111-1307 USA

Everyone is permitted to copy and distribute verbatim copies of this license document, but changing it is not allowed.

[This is the first released version of the Lesser GPL. It also counts as the successor of the GNU Library Public License, version 2, hence the version number 2.1.]

Preamble

The licenses for most software are designed to take away your freedom to share and change it. By contrast, the GNU General Public Licenses are intended to guarantee your freedom to share and change free software--to make sure the software is free for all its users.

This license, the Lesser General Public License, applies to some specially designated software packages--typically libraries--of the Free Software Foundation and other authors who decide to use it. You can use it too, but we suggest you first think carefully about whether this license or the ordinary General Public License is the better strategy to use in any

particular case, based on the explanations below.

When we speak of free software, we are referring to freedom of use, not price. Our General Public Licenses are designed to make sure that you have the freedom to distribute copies of free software (and charge for this service if you wish); that you receive source code or can get it if you want it; that you can change the software and use pieces of it in new free programs; and that you are informed that you can do these things.

To protect your rights, we need to make restrictions that forbid distributors to deny you these rights or to ask you to surrender these rights. These restrictions translate to certain responsibilities for you if you distribute copies of the library or if you modify it.

For example, if you distribute copies of the library, whether gratis or for a fee, you must give the recipients all the rights that we gave you. You must make sure that they, too, receive or can get the source code. If you link other code with the library, you must provide complete object files to the recipients, so that they can relink them with the library after making changes to the library and recompiling it. And you must show them these terms so they know their rights.

We protect your rights with a two-step method: (1) we copyright the library, and (2) we offer you this license, which gives you legal permission to copy, distribute and/or modify the library.

To protect each distributor, we want to make it very clear that there is no warranty for the free library. Also, if the library is modified by someone else and passed on, the recipients should know that what they have is not the original version, so that the original author's reputation will not be affected by problems that might be introduced by others.

Finally, software patents pose a constant threat to the existence of any free program. We wish to make sure that a company cannot effectively restrict the users of a free program by obtaining a restrictive license from a patent holder. Therefore, we insist that any patent license obtained for a version of the library must be consistent with the full freedom of use specified in this license.

Most GNU software, including some libraries, is covered by the ordinary GNU General Public License. This license, the GNU Lesser General Public License, applies to certain designated libraries, and is quite different from the ordinary General Public License. We use this license for certain libraries in order to permit linking those libraries into non-free programs.

When a program is linked with a library, whether statically or using a shared library, the combination of the two is legally speaking a combined work, a derivative of the original library. The ordinary General Public License therefore permits such linking only if the entire combination fits its criteria of freedom. The Lesser General Public License permits more lax criteria for linking other code with the library.

We call this license the "Lesser" General Public License because it does Less to protect the user's freedom than the ordinary General Public License. It also provides other free software developers Less of an advantage over competing non-free programs. These disadvantages are the reason we use the ordinary General Public License for many libraries. However, the Lesser license provides advantages in certain special circumstances.

For example, on rare occasions, there may be a special need to encourage the widest possible use of a certain library, so that it becomes a de-facto standard. To achieve this, non-free programs must be allowed to use the library. A more frequent case is that a free library does the same job as widely used non-free libraries. In this case, there is little to gain by limiting the free library to free software only, so we use the Lesser General Public License.

In other cases, permission to use a particular library in non-free programs enables a greater number of people to use a large body of free software. For example, permission to use the GNU C Library in non-free programs enables many more people to use the whole GNU operating system, as well as its variant, the GNU/Linux operating system.

Although the Lesser General Public License is Less protective of the users' freedom, it does ensure that the user of a program that is linked with the Library has the freedom and the wherewithal to run that program using a modified version of the Library.

The precise terms and conditions for copying, distribution and modification follow. Pay close attention to the difference between a "work based on the library" and a "work that uses the library". The former contains code derived from the library, whereas the latter must be combined with the library in order to run.

GNU LESSER GENERAL PUBLIC LICENSE

TERMS AND CONDITIONS FOR COPYING, DISTRIBUTION AND MODIFICATION

0. This License Agreement applies to any software library or other program which contains a notice placed by the copyright holder or other authorized party saying it may be distributed under the terms of this Lesser General Public License (also called "this License"). Each licensee is addressed as "you".

A "library" means a collection of software functions and/or data prepared so as to be conveniently linked with application programs (which use some of those functions and data) to form executables.

The "Library", below, refers to any such software library or work which has been distributed under these terms. A "work based on the Library" means either the Library or any derivative work under copyright law: that is to say, a work containing the Library or a portion of it, either verbatim or with modifications and/or translated straightforwardly into another language. (Hereinafter, translation is included without limitation in the term "modification".)

"Source code" for a work means the preferred form of the work for making modifications to it. For a library, complete source code means all the source code for all modules it contains, plus any associated interface definition files, plus the

scripts used to control compilation and installation of the library.

Activities other than copying, distribution and modification are not covered by this License; they are outside its scope. The act of running a program using the Library is not restricted, and output from such a program is covered only if its contents constitute a work based on the Library (independent of the use of the Library in a tool for writing it). Whether that is true depends on what the Library does and what the program that uses the Library does.

1. You may copy and distribute verbatim copies of the Library's complete source code as you receive it, in any medium, provided that you conspicuously and appropriately publish on each copy an appropriate copyright notice and disclaimer of warranty; keep intact all the notices that refer to this License and to the absence of any warranty; and distribute a copy of this License along with the Library.

You may charge a fee for the physical act of transferring a copy, and you may at your option offer warranty protection in exchange for a fee.

2. You may modify your copy or copies of the Library or any portion of it, thus forming a work based on the Library, and copy and distribute such modifications or work under the terms of Section 1 above, provided that you also meet all of these conditions:

a. The modified work must itself be a software library.

b. You must cause the files modified to carry prominent notices stating that you changed the files and the date of any change.

c. You must cause the whole of the work to be licensed at no charge to all third parties under the terms of this License.

d. If a facility in the modified Library refers to a function or a table of data to be supplied by an application program that uses the facility, other than as an argument passed when the facility is invoked, then you must make a good faith effort to ensure that, in the event an application does not supply such function or table, the facility still operates, and performs whatever part of its purpose remains meaningful.

(For example, a function in a library to compute square roots has a purpose that is entirely well-defined independent of the application. Therefore, Subsection 2d requires that any application-supplied function or table used by this function must be optional: if the application does not supply it, the square root function must still compute square roots.)

These requirements apply to the modified work as a whole. If identifiable sections of that work are not derived from the Library, and can be reasonably considered independent and separate works in themselves, then this License, and its terms, do not apply to those sections when you distribute them as separate works. But when you distribute the same sections as part of a whole which is a work based on the Library, the distribution of the whole must be on the terms of this License, whose permissions for other licensees extend to the entire whole, and thus to each and every part regardless of who wrote it.

Thus, it is not the intent of this section to claim rights or contest your rights to work written entirely by you; rather, the intent is to exercise the right to control the distribution of derivative or collective works based on the Library.

In addition, mere aggregation of another work not based on the Library with the Library (or with a work based on the Library) on a volume of a storage or distribution medium does not bring the other work under the scope of this License.

3. You may opt to apply the terms of the ordinary GNU General Public License instead of this License to a given copy of the Library. To do this, you must alter all the notices that refer to this License, so that they refer to the ordinary GNU General Public License, version 2, instead of to this License. (If a newer version than version 2 of the ordinary GNU General Public License has appeared, then you can specify that version instead if you wish.) Do not make any other change in these notices.

Once this change is made in a given copy, it is irreversible for that copy, so the ordinary GNU General Public License applies to all subsequent copies and derivative works made from that copy.

This option is useful when you wish to copy part of the code of the Library into a program that is not a library.

4. You may copy and distribute the Library (or a portion or derivative of it, under Section 2) in object code or executable form under the terms of Sections 1 and 2 above provided that you accompany it with the complete corresponding machine-readable source code, which must be distributed under the terms of Sections 1 and 2 above on a medium customarily used for software interchange.

If distribution of object code is made by offering access to copy from a designated place, then offering equivalent access to copy the source code from the same place satisfies the requirement to distribute the source code, even though third parties are not compelled to copy the source along with the object code.

5. A program that contains no derivative of any portion of the Library, but is designed to work with the Library by being compiled or linked with it, is called a "work that uses the Library". Such a work, in isolation, is not a derivative work of the Library, and therefore falls outside the scope of this License.

However, linking a "work that uses the Library" with the Library creates an executable that is a derivative of the Library (because it contains portions of the Library), rather than a "work that uses the library". The executable is therefore covered by this License. Section 6 states terms for distribution of such executables.

When a "work that uses the Library" uses material from a header file that is part of the Library, the object code for the

work may be a derivative work of the Library even though the source code is not. Whether this is true is especially significant if the work can be linked without the Library, or if the work is itself a library. The threshold for this to be true is not precisely defined by law.

If such an object file uses only numerical parameters, data structure layouts and accessors, and small macros and small inline functions (ten lines or less in length), then the use of the object file is unrestricted, regardless of whether it is legally a derivative work. (Executables containing this object code plus portions of the Library will still fall under Section 6.)

Otherwise, if the work is a derivative of the Library, you may distribute the object code for the work under the terms of Section 6. Any executables containing that work also fall under Section 6, whether or not they are linked directly with the Library itself.

6. As an exception to the Sections above, you may also combine or link a "work that uses the Library" with the Library to produce a work containing portions of the Library, and distribute that work under terms of your choice, provided that the terms permit modification of the work for the customer's own use and reverse engineering for debugging such modifications.

You must give prominent notice with each copy of the work that the Library is used in it and that the Library and its use are covered by this License. You must supply a copy of this License. If the work during execution displays copyright notices, you must include the copyright notice for the Library among them, as well as a reference directing the user to the copy of this License. Also, you must do one of these things:

a. Accompany the work with the complete corresponding machine-readable source code for the Library including whatever changes were used in the work (which must be distributed under Sections 1 and 2 above); and, if the work is an executable linked with the Library, with the complete machine-readable "work that uses the Library", as object code and/or source code, so that the user can modify the Library and then relink to produce a modified executable containing the modified Library. (It is understood that the user who changes the contents of definitions files in the Library will not necessarily be able to recompile the application to use the modified definitions.)

b. Use a suitable shared library mechanism for linking with the Library. A suitable mechanism is one that (1) uses at run time a copy of the library already present on the user's computer system, rather than copying library functions into the executable, and (2) will operate properly with a modified version of the library, if the user installs one, as long as the modified version is interface-compatible with the version that the work was made with.

c. Accompany the work with a written offer, valid for at least three years, to give the same user the materials specified in Subsection 6a, above, for a charge no more than the cost of performing this distribution.

d. If distribution of the work is made by offering access to copy from a designated place, offer equivalent access to copy the above specified materials from the same place.

e. Verify that the user has already received a copy of these materials or that you have already sent this user a copy.

For an executable, the required form of the "work that uses the Library" must include any data and utility programs needed for reproducing the executable from it. However, as a special exception, the materials to be distributed need not include anything that is normally distributed (in either source or binary form) with the major components (compiler, kernel, and so on) of the operating system on which the executable runs, unless that component itself accompanies the executable.

It may happen that this requirement contradicts the license restrictions of other proprietary libraries that do not normally accompany the operating system. Such a contradiction means you cannot use both them and the Library together in an executable that you distribute.

7. You may place library facilities that are a work based on the Library side-by-side in a single library together with other library facilities not covered by this License, and distribute such a combined library, provided that the separate distribution of the work based on the Library and of the other library facilities is otherwise permitted, and provided that you do these two things:

a. Accompany the combined library with a copy of the same work based on the Library, uncombined with any other library facilities. This must be distributed under the terms of the Sections above.

b. Give prominent notice with the combined library of the fact that part of it is a work based on the Library, and explaining where to find the accompanying uncombined form of the same work.

8. You may not copy, modify, sublicense, link with, or distribute the Library except as expressly provided under this License. Any attempt otherwise to copy, modify, sublicense, link with, or distribute the Library is void, and will automatically terminate your rights under this License. However, parties who have received copies, or rights, from you under this License will not have their licenses terminated so long as such parties remain in full compliance.

9. You are not required to accept this License, since you have not signed it. However, nothing else grants you permission to modify or distribute the Library or its derivative works. These actions are prohibited by law if you do not accept this License. Therefore, by modifying or distributing the Library (or any work based on the Library), you indicate your acceptance of this License to do so, and all its terms and conditions for copying, distributing or modifying the Library or works based on it.

10. Each time you redistribute the Library (or any work based on the Library), the recipient automatically receives a

license from the original licensor to copy, distribute, link with or modify the Library subject to these terms and conditions. You may not impose any further restrictions on the recipients' exercise of the rights granted herein. You are not responsible for enforcing compliance by third parties with this License.

11. If, as a consequence of a court judgment or allegation of patent infringement or for any other reason (not limited to patent issues), conditions are imposed on you (whether by court order, agreement or otherwise) that contradict the conditions of this License, they do not excuse you from the conditions of this License. If you cannot distribute so as to satisfy simultaneously your obligations under this License and any other pertinent obligations, then as a consequence you may not distribute the Library at all. For example, if a patent license would not permit royalty-free redistribution of the Library by all those who receive copies directly or indirectly through you, then the only way you could satisfy both it and this License would be to refrain entirely from distribution of the Library.

If any portion of this section is held invalid or unenforceable under any particular circumstance, the balance of the section is intended to apply, and the section as a whole is intended to apply in other circumstances.

It is not the purpose of this section to induce you to infringe any patents or other property right claims or to contest validity of any such claims; this section has the sole purpose of protecting the integrity of the free software distribution system which is implemented by public license practices. Many people have made generous contributions to the wide range of software distributed through that system in reliance on consistent application of that system; it is up to the author/donor to decide if he or she is willing to distribute software through any other system and a licensee cannot impose that choice.

This section is intended to make thoroughly clear what is believed to be a consequence of the rest of this License.

12. If the distribution and/or use of the Library is restricted in certain countries either by patents or by copyrighted interfaces, the original copyright holder who places the Library under this License may add an explicit geographical distribution limitation excluding those countries, so that distribution is permitted only in or among countries not thus excluded. In such case, this License incorporates the limitation as if written in the body of this License.

13. The Free Software Foundation may publish revised and/or new versions of the Lesser General Public License from time to time. Such new versions will be similar in spirit to the present version, but may differ in detail to address new problems or concerns. Each version is given a distinguishing version number. If the Library specifies a version number of this License which applies to it and "any later version", you have the option of following the terms and conditions either of that version or of any later version published by the Free Software Foundation. If the Library does not specify a license version number, you may choose any version ever published by the Free Software Foundation.

14. If you wish to incorporate parts of the Library into other free programs whose distribution conditions are incompatible with these, write to the author to ask for permission. For software which is copyrighted by the Free Software Foundation, write to the Free Software Foundation; we sometimes make exceptions for this. Our decision will be guided by the two goals of preserving the free status of all derivatives of our free software and of promoting the sharing and reuse of software generally.

NO WARRANTY

15. BECAUSE THE LIBRARY IS LICENSED FREE OF CHARGE, THERE IS NO WARRANTY FOR THE LIBRARY, TO THE EXTENT PERMITTED BY APPLICABLE LAW. EXCEPT WHEN OTHERWISE STATED IN WRITING THE COPYRIGHT HOLDERS AND/OR OTHER PARTIES PROVIDE THE LIBRARY "AS IS" WITHOUT WARRANTY OF ANY KIND, EITHER EXPRESSED OR IMPLIED, INCLUDING, BUT NOT LIMITED TO, THE IMPLIED WARRANTIES OF MERCHANTABILITY AND FITNESS FOR A PARTICULAR PURPOSE. THE ENTIRE RISK AS TO THE QUALITY AND PERFORMANCE OF THE LIBRARY IS WITH YOU. SHOULD THE LIBRARY PROVE DEFECTIVE, YOU ASSUME THE COST OF ALL NECESSARY SERVICING, REPAIR OR CORRECTION.

16. IN NO EVENT UNLESS REQUIRED BY APPLICABLE LAW OR AGREED TO IN WRITING WILL ANY COPYRIGHT HOLDER, OR ANY OTHER PARTY WHO MAY MODIFY AND/OR REDISTRIBUTE THE LIBRARY AS PERMITTED ABOVE, BE LIABLE TO YOU FOR DAMAGES, INCLUDING ANY GENERAL, SPECIAL, INCIDENTAL OR CONSEQUENTIAL DAMAGES ARISING OUT OF THE USE OR INABILITY TO USE THE LIBRARY (INCLUDING BUT NOT LIMITED TO LOSS OF DATA OR DATA BEING RENDERED INACCURATE OR LOSSES SUSTAINED BY YOU OR THIRD PARTIES OR A FAILURE OF THE LIBRARY TO OPERATE WITH ANY OTHER SOFTWARE), EVEN IF SUCH HOLDER OR OTHER PARTY HAS BEEN ADVISED OF THE POSSIBILITY OF SUCH DAMAGES.

END OF TERMS AND CONDITIONS

How to Apply These Terms to Your New Libraries

If you develop a new library, and you want it to be of the greatest possible use to the public, we recommend making it free software that everyone can redistribute and change. You can do so by permitting redistribution under these terms (or, alternatively, under the terms of the ordinary General Public License).

To apply these terms, attach the following notices to the library. It is safest to attach them to the start of each source file to most effectively convey the exclusion of warranty; and each file should have at least the "copyright" line and a pointer to where the full notice is found.

1 April 1990

Lexmark International, Inc.

That's all there is to it!

